

# Panasonic

## DVD/CD プレーヤー 取扱説明書

品番 **DVD-RV32**

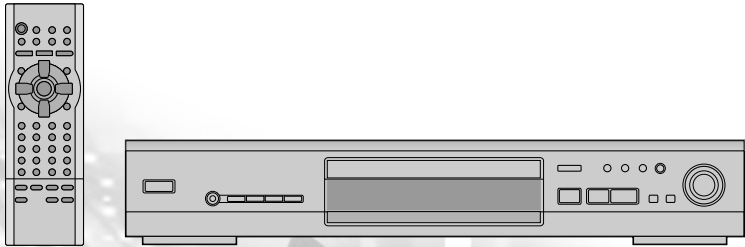

この取扱説明書の印刷には、植物性大豆油インキを使用しています。



このたびは、DVD/CDプレーヤーをお買い上げいただき、まことにありがとうございました。

この取扱説明書と保証書をよくお読みのうえ、正しくお使いください。

そのあと保存し、必要なときにお読みください。

保証書は、「お買い上げ日・販売店名」などの記入を必ず確かめ、販売店からお受け取りください。

### DVD ビデオのリージョン番号

発売地域ごとにディスクとプレーヤーに割り当てられた番号のことです。本機の番号は「2」です。「2」(または「2」を含むもの)と「ALL」が表示されたディスクの再生が可能です。

ディスクのジャケットも  
ご参照ください。



など

保証書別添付

上手に使うって上手に節電

この取扱説明書はエコマーク認定の再生紙を使用しています。

RQT6235-S

# ディスクについて

## 再生できるディスク

名称	ロゴマーク	本書内マーク
DVD ビデオ		
DVD-R		
CD		
ビデオCD		

## 再生できないディスク

リージョン番号「2」「ALL」以外のDVD  
PAL方式で記録されたディスク

Photo-CD	DVD-ROM	DVD-RAM
DVD-Audio	+RW	DVD-RW
CD-ROM	CDV	CD-G
CVD	SVCD	SACD など

## ■ DVD-Rディスクについて

当社製DVD ビデオレコーダーで録画し、ファイナライズした当社製DVD-Rは「DVD ビデオ」として再生できます。ただし、使用するディスクや記録状態により、再生できない場合があります。

## ■ CD-R/CD-RWディスクについて

本機は、CD-DAフォーマットまたはビデオCDフォーマットで記録され、録音終了時にファイナライズされた音楽用CD-RとCD-RW再生に対応しています。ただし、記録状態によって再生できない場合があります。

再生対応機器で再生できるよう処理すること

## MP3の再生について

基本的な操作はCDと同じです。

本書では、MP3でのみ可能なもの、または操作方法が異なるものについて のマークを表示しています。

静止画データの入ったMP3ディスクを再生すると、曲が再生されるまでに時間がかかります。その間の再生経過時間は表示されません。曲の再生が始まってから正確に時間が表示されないことがあります。

本機は、ID3タグには対応していません。

DVD、ビデオCDのなかには、ディスク側の制約により、本書の操作説明どおりに動作しないことがあります。ディスクのジャケットなどもご参照ください。

なお、表示窓に経過時間が表示されないディスクや、メニュー画面を持ったビデオCDの場合、機能が働かない場合があります。

## ジャケット上のマークについて

<画面サイズ(横:縦)>



標準(4:3)サイズ



レターボックス  
4:3で上下に黒帯が入った画面

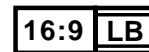

16:9のワイドサイズ  
標準(4:3)サイズのテレビではレターボックスで再生

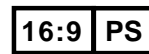

16:9のワイドサイズ  
標準(4:3)サイズのテレビではパン&スキャン(両側または片側が切れた画面)で再生

<記録されている音声の種類>



ドルビーデジタル  
本機では、このディスクを2チャンネルの音声で楽しめます。



DTSデジタルサラウンド  
DTSデコーダーを内蔵する機器(別売)と接続すると、DTSの音声を楽しめます。

<その他>イラストは例です。



音声数



字幕数



アングル数

# 付属品のご確認

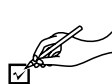

付属品の買い替えは、お買い上げの販売店へご相談ください。かっこ内は買い替え時の品番を表します。

お願い

付属の電源コードは、本機専用です。他の機器に使用しないでください。

リモコン(1個)  
【N2QAJB000042】



リモコン用  
乾電池(2本)

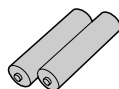

音声/映像コード(1本)  
【VJA0788-D】



電源コード(1本)  
【VJA0536T】



# もくじ

まず 準備しよう	ディスクについて.....2	① リモコン .....5
	付属品のご確認 .....2	② テレビと接続する .....6
	安全上のご注意 <b>必ずお守りください</b> .....4	③ テレビに合わせて設定する .....8
すぐ 使ってみる	<b>ディスクを再生する</b> .....9	スロー再生する.....11
	記憶させた位置から再生する(ポジションメモリー機能)...10	早送り・早戻しする.....11
	一時停止する.....10	場面・曲を飛びこす(スキップ).....11
もっと 使いこなす	場面・曲を番号指定で再生する.....10	コマ送り・コマ戻しする.....11
	MP3のメニュー再生.....12	自分好みの設定を記憶させる (ONE TOUCH CINEMA MEMORY).....17
	繰り返し聞く.....13	映像を拡大する(4:3 TVズーム).....18
もし 必要なとき	便利な再生方法.....14	音声を切り換える.....18
	好みの順に再生する(プログラム再生).....14	アングルを切り換える.....18
	順不同に再生する(ランダム再生).....15	字幕言語を切り換える.....18
見のがしたシーンをもう一度見る(クイックリプレイ).....15	スリープ機能を使う.....19	
好みの位置を記憶させる(マーカー).....15	MDなどに録音する.....19	
映画や音楽をもっと楽しむ.....16	絵表示(GUI画面)を使って操作する.....20	
2本のスピーカーでサラウンド効果を楽しむ (ADVANCED SURROUND V.S.S.).....16	ディスク情報.....20	
迫力ある重低音を楽しむ(BASS PLUS).....16	プログレッシブインジケーター.....21	
映画向けの画質にする(CINEMA).....17	本機情報.....21	
映画のセリフを聞き取りやすくする (DIALOGUE ENHANCER).....17	初期設定を変更する.....22	
用語解説.....24	各部のなまえとはたらき.....28	
お手入れ・使用上のお願い.....25	言語番号一覧表.....29	
Q & A(よくあるご質問).....25	別売品のご紹介.....30	
故障かな! ? .....26	保証とアフターサービス <b>よくお読みください</b> .....30	
著作権.....27	主な仕様.....裏表紙	

# 安全上のご注意

必ずお守りください

お使いになる人や他の人への危害、財産への損害を未然に防止するため、必ずお守りいただくことを、次のように説明しています。

表示内容を無視して誤った使い方をしたときに生じる危害や損害の程度を、次の表示で区分し、説明しています。

お守りいただく内容の種類を、次の絵表示で区分し、説明しています。(下記は絵表示の一例です。)



**警告** この表示の欄は、「死亡または重傷などを負う可能性が想定される」内容です。



**注意** この表示の欄は、「傷害を負う可能性または物的損害のみが発生する可能性が想定される」内容です。



この絵表示は、気をつけていただきたい「注意喚起」内容です。



このような絵表示は、してはいけない「禁止」内容です。



このような絵表示は、必ず実行していただく「強制」内容です。

## 警告

### 電源コードについて

電源コード・電源プラグを破損するようなことはしない

傷つけたり、加工したり、熱器具に近づけたり、無理に曲げたり、ねじったり、引っ張ったり、重い物を載せたり、束ねたりしない。



傷んだまま使用すると、感電・ショート・火災の原因になります。

抜くときは、プラグを持ちまっすぐぬいてください。  
コードやプラグの修理は、販売店にご相談ください。

ぬれた手で、電源プラグの抜き差しはしない



感電の原因になります。

ぬれ手禁止

電源プラグは根元まで確実に差し込む

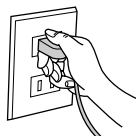

差し込みが不完全ですと、感電や発熱による火災の原因になります。傷んだプラグ・ゆるんだコンセントは使用しないでください。

電源プラグのほこり等は定期的にとる

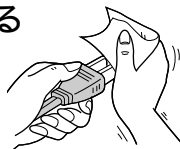

プラグにほこり等がたまると、湿気等で絶縁不良となり火災の原因になります。電源プラグを抜き、乾いた布でふいてください。  
長期間使用しないときは、電源プラグを抜いてください。

コンセントや配線器具の定格を超える使い方や、交流100V以外での使用はしない

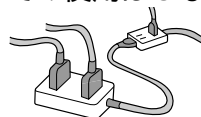

たこ足配線等で、定格を超えると、発熱による火災の原因になります。

### もし異常が起きたら

異常があったときは電源プラグを抜く



機器内部に金属や水、異物が入ったとき煙や異臭、異音が出たり、落下、破損したとき

そのまま使用すると、火災や感電の原因になります。販売店にご相談ください。

### ご使用について

機器内部に金属物を入れたり、水をかけたり濡らしたりしない



ショートや発熱により火災や感電の原因になります。機器の上に液体の入った容器や金属物を置かないでください。特にお子様にはご注意ください。

分解、改造をしない



分解禁止

内部には電圧の高い部分があり、感電の原因になります。内部の点検や修理は、販売店へご相談ください。

### 雷について

雷が鳴ったら、機器や電源プラグに触れない



接触禁止

感電の恐れがあります。

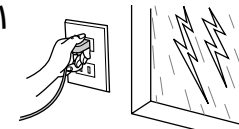

## ⚠ 注意

### 設置・接続について

#### 不安定な場所に設置しない



上に大きなもの、重いものを載せない  
高い場所、振動や衝撃の起こる場所に  
置かない

機器が落ちたり、倒れたりして、けがの原因に  
なることがあります。

#### 異常に温度が高くなるところに置かない



機器表面や部品が劣化するほか、  
火災の原因になることがあります。  
直射日光の当たるところ、ストーブ  
の近くでは特にご注意ください。

### ご使用について

#### コードを接続した状態で移動しない



接続した状態で移動させようとすると、  
コードが傷つき火災や感電の原因に  
なることがあります。  
また、引っかかって、けがの原因に  
なることがあります。

#### ディスクトレイに指を入れ、挟まれないように注意する



指に注意

閉まる時にはさまれて、けがの  
原因になることがあります。  
特にお子様にはご注意ください。

#### 油煙や湯気の当たるところや湿気やほこりの多いところに置かない



電気が油や水分、ほこりを伝わり、  
火災や感電の原因になることがあり  
ます。

### 乾電池について

#### 電池は正しく取り扱う



⊕と⊖は正しく入れる  
長期間使用しないときは、取り出  
しておく

#### 電池は誤った使いかたをしない



新・旧電池や違う種類の電池を  
いっしょに使用しない  
乾電池は充電しない  
加熱、分解したり、水、火の中へ  
入れたりしない  
ネックレスなどの金属物といっし  
ょにしない  
被覆のはがれた電池は使用しない  
乾電池の代用として充電式電池は  
使用しない

取り扱いを誤ると、電池の液もれにより、火  
災や周囲汚損の原因になります。  
万一液もれが起これたら、販売店にご相談く  
ださい。  
液が身体に付いたときは、水でよく洗い流し  
てください。

## 準備

### 1

### 2 3

## リモコン

### 乾電池(付属)を入れる

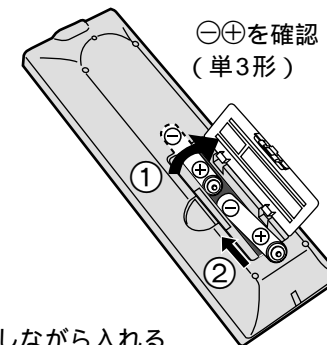

⊖側に押しながら入れる

### リモコンの使用範囲

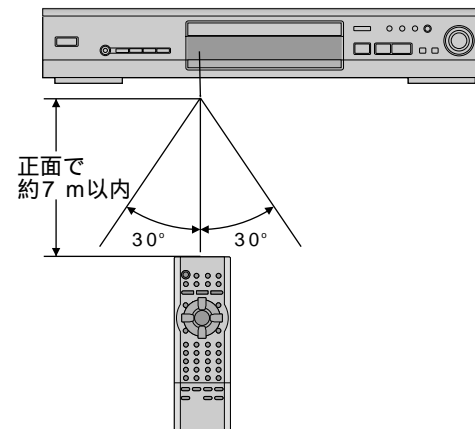

#### お願い

受信部とリモコンの間に障害物を置かない。  
受信部に直射日光やインバーター蛍光灯の強い光を  
当てない。  
他の機器のリモコンと同時に使わない。  
受信部とリモコン先端のほこりに注意する。

本体をラックに入れて使用するときは  
ガラス扉の厚さや色などによって、使用範囲が短くなる  
ことがあります。

## テレビと接続する

別売品については30ページをご参照ください。

## お願い

本機とテレビの電源を切ってください。またテレビの説明書もご参照ください。  
本機をアンプなど高温になる機器の上に直接置かないでください。  
本機の映像出力は、直接テレビに接続してください。  
AVアンプなどと接続する場合は、その説明書に従ってください。

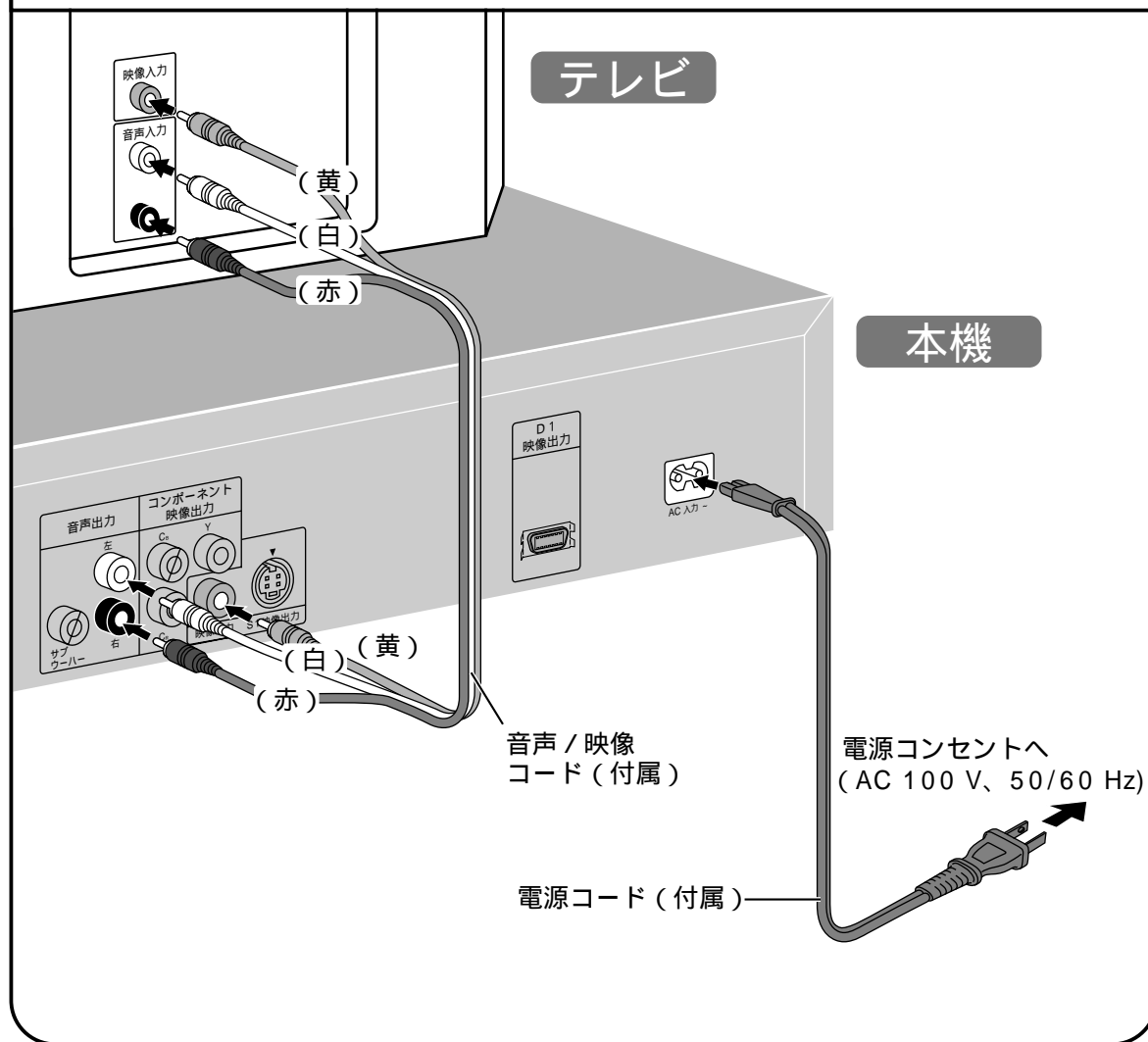

高画質で  
楽しむには

## お願い

以下の端子に接続すると、画面が乱れたり映らないことがあります。

- DVDに対応していないハイビジョン方式専用のコンポーネントビデオ入力端子
- DVDのマクロビジョン社のコピーガードシステムに対応していないAVセクターのビデオ入力端子
- ビデオテープレコーダーのビデオ入力端子
- ビデオ内蔵型テレビのビデオ入力端子

迫力のある音声で  
楽しむには

デコーダー内蔵機器とデジタル接続すると、ドルビーデジタルやDTSのサラウンドサウンドを楽しむことができます。

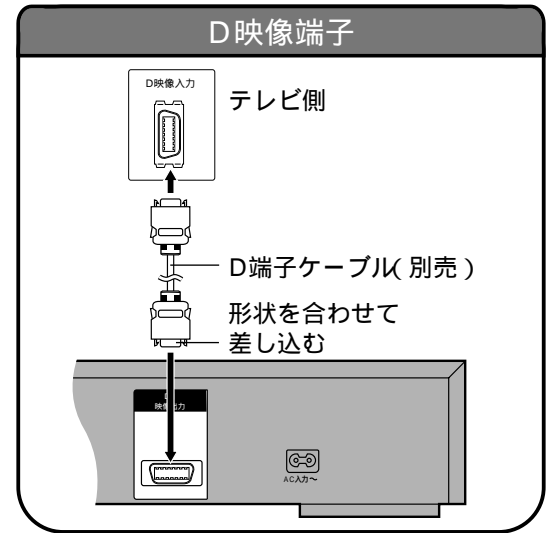
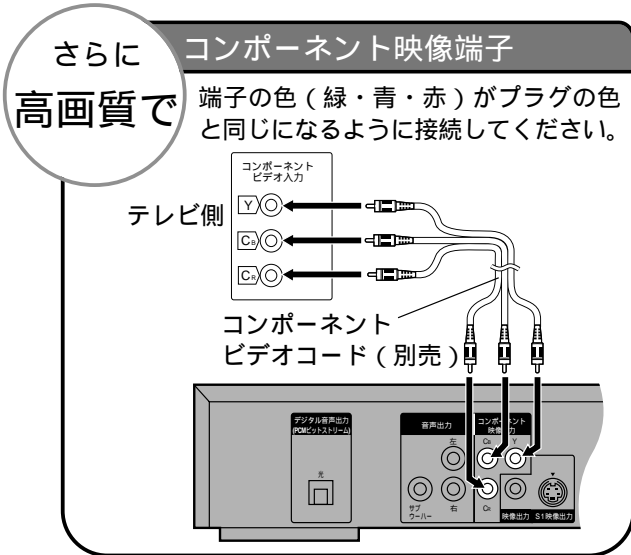
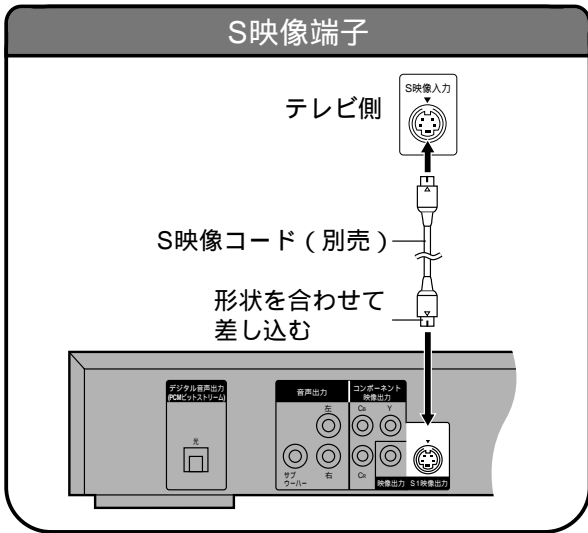

テレビのスピーカーで音声を聞く場合は、テレビ側の各端子専用の音声入力端子に音声コードを接続してください。

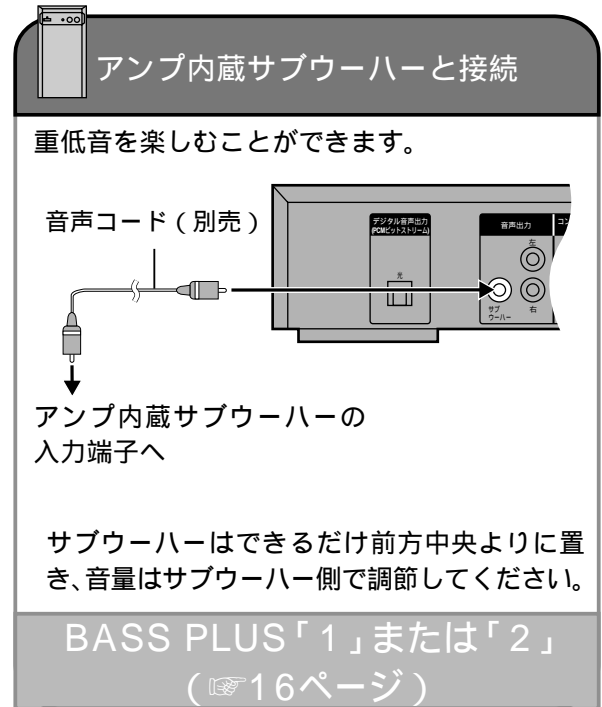
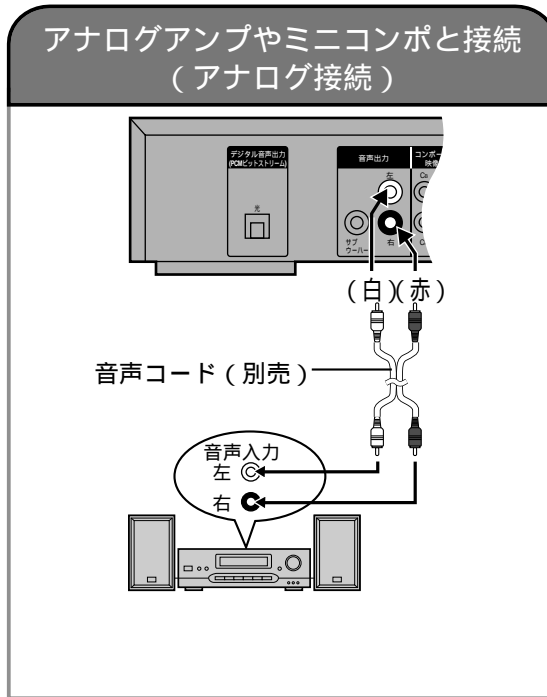
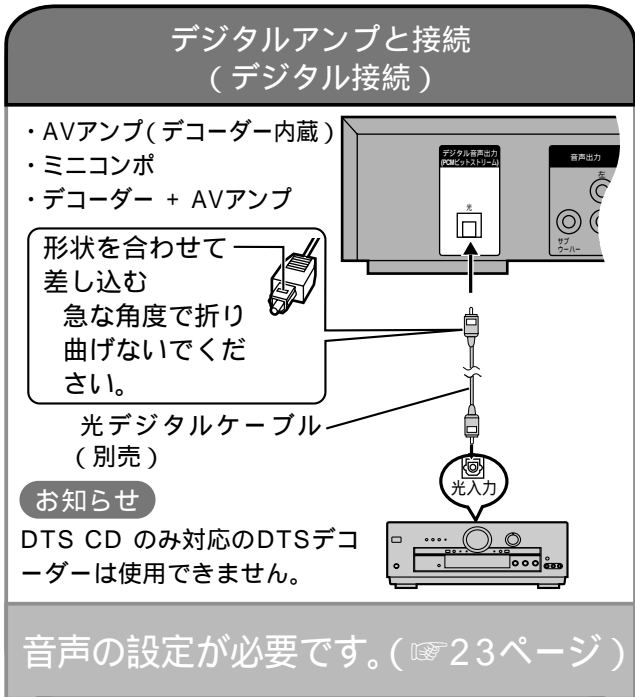

準備 テレビの電源を入れて、外部入力（「ビデオ1」など）に切り換える。

# 1 電源を入れる

# 2 初期設定画面を表示する

お買い上げ後初めて [初期設定] を押すと、必要な設定を簡単に行える「クイックセットアップ」画面が表示されます。カーソルボタン [▲、▼] と [決定] で

[する] を選ぶと画面上のガイドに従って設定することができます。  
くわしくは、画面の表示に従ってください。

[しない] を選んだ場合は、手順3に進んでください。  
「しない」を選んでも、再びガイドを表示させることもできます。（P23ページ「クイックセットアップ」）

# 3 [◀、▶] で “映像” を選ぶ



# 4 [▲、▼] で “TV アスペクト” を選び [決定] を押す



# 5 [▲、▼] で TV画面の横縦比を選び [決定] を押す

4 : 3 パン＆スキャン（お買い上げ時の設定）  
標準（4 : 3）サイズのテレビ  
ワイドサイズのソフトをパン＆スキャンで映したいとき

4 : 3 レターボックス  
標準（4 : 3）サイズのテレビ  
ワイドサイズのソフトをレターボックスで映したいとき

16 : 9  
ワイドサイズのテレビ  
必要に応じて、テレビ側の画面モードの設定も行ってください。



設定を終了する

ひとつ前の画面に戻る



# ディスクを再生する

DVD

CD

VCD

再生したい側のラベルを上

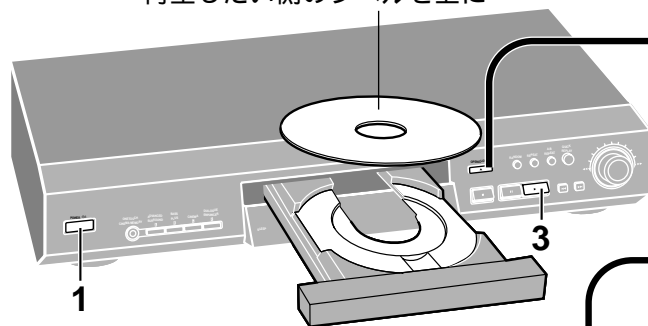

1 電源を入れる

2 トレイを開け、ディスクをおく

3 再生を始める

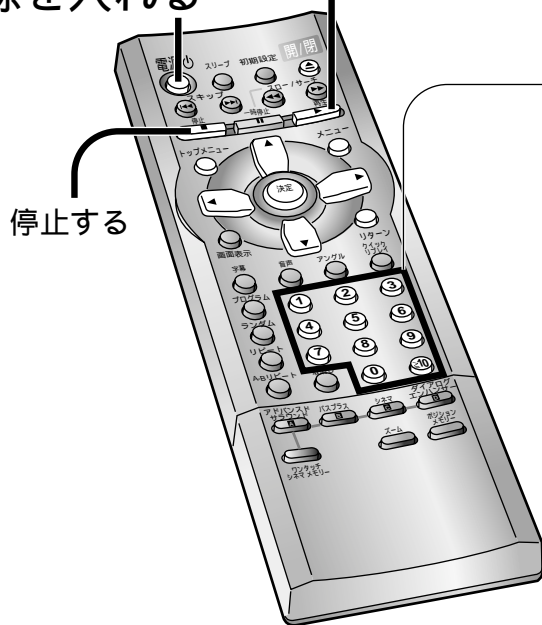

メニュー画面が表示されたときは

DVD VCD

数字ボタンで項目を選ぶ

DVDの場合 [▲、▼、◀、▶] を押して項目を選び、[決定] を押しても選べます。

2ケタの番号を入力するには

例) 25    ⓪10 → ⓪2 → ⓪5

メニュー画面に戻すには

DVD [ トップメニュー ] (最初のメニュー画面)

[ メニュー ] (メニュー画面)

VCD [ リターン ]

お願い

メニュー画面の表示中は、ディスクが回っています。本体のモーターの保護と、テレビ画面への画像の焼き付き等を防止するため、続けて再生しないときは [■] を押して再生を停止してください。

## お願い

DVD再生時は、テレビ放送に比べて音量が小さく感じられます。再生したときにテレビの音量を上げた場合は、テレビ放送に切り換える前に必ず元の音量に戻してください。突然大きな音が出る場合があります。

## お知らせ

“⓪” がテレビ画面に表示されたときはディスクまたは本機で禁止されているため、その操作はできません。映像や音が出るまでに時間がかかることがあります。本機の故障ではありません。

MP3のみ 画面の下部に文字情報が表示されます。

グループ：ミュージック集2001      グループ名  
トラック：真夏の恋                      トラック名

MP3ディスクは、通常の再生もできますが、本機のメニュー画面を使うことで、より便利に操作できます。(12ページ)

# ディスクを再生する(つづき)

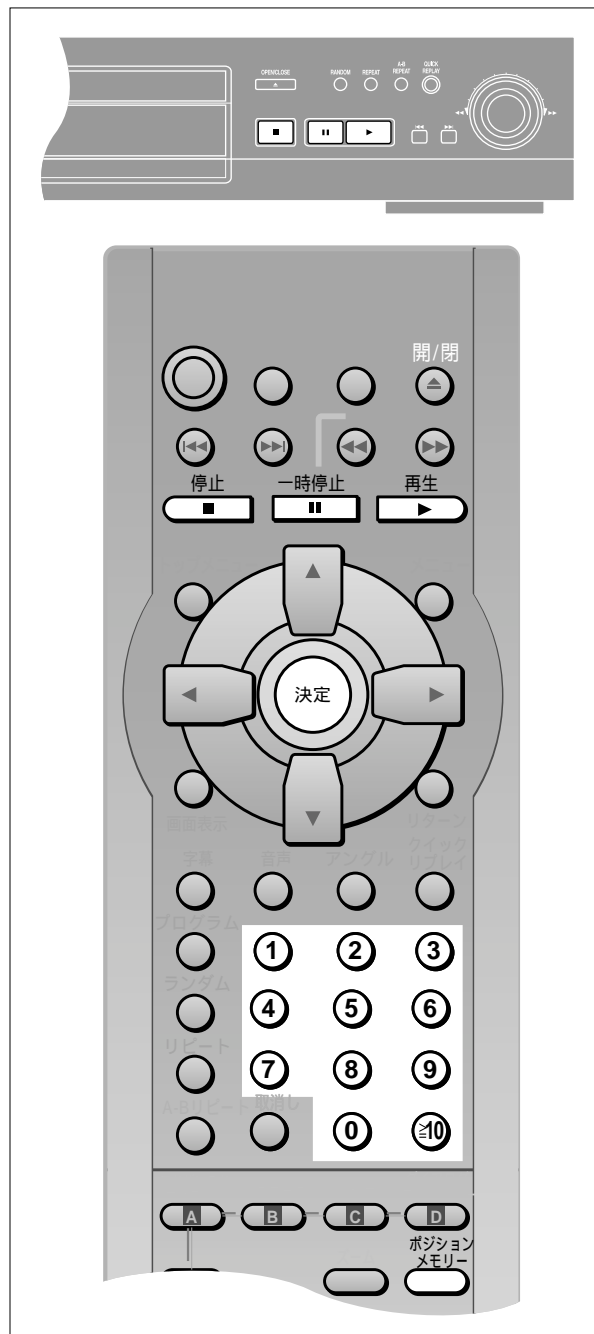

## 記憶させた位置から再生する (ポジションメモリー機能)

DVD CD VCD

再生中

ポジションメモリー  
テレビ画面には“位置を記憶しました”と表示されます。

電源を切る、またはディスクを取り出す

電源を入れる、または位置を記憶させたディスクを入れて

再生  
前回記憶した位置から再生が始まります。メモリーはこの時点で消去されます。

ディスク5枚分まで記憶可能です。6枚目以降は、一番古いメモリーから順に消去されます。ディスクによってはメモリーできないものもあります。

### 続き再生メモリー機能を使う

再生中、[■]を押すと、停止した位置が記憶されます。ただし記憶した位置は、トレイを開ける、または電源を切ると、解除されます。

“▶”点滅中に[▶](再生)を押すと、停止した位置から再生が始まります。



### あらすじリプレイ (DVDの同一タイトル内のみ)

“▶”点滅中に[▶](再生)を押すと、右の画面が表示されます。  
再生ボタンを押すと、あらすじリプレイになります。

画面表示中に[▶](再生)を押すと、記憶した位置までの各チャプターの冒頭を再生した後、その位置から再生が始まります。

[▶](再生)を押さずに放置しておくと、画面表示が消え、記憶した位置から再生が始まります。

メモリー機能を解除するには  
表示窓の“▶”が消えるまで[■]を押す

## 一時停止する

DVD CD VCD

再生中

リモコン 本体

一時停止  
[||]

[▶](再生)を押すと、通常再生に戻ります。

## 場面・曲を番号指定で再生する

DVD CD VCD

リモコン

2ケタの数字を入力するには  
例) 25 [10] [2] [5]

MP3のみ  
[2] [5] [決定]

停止中でのみ働くディスクもあります。

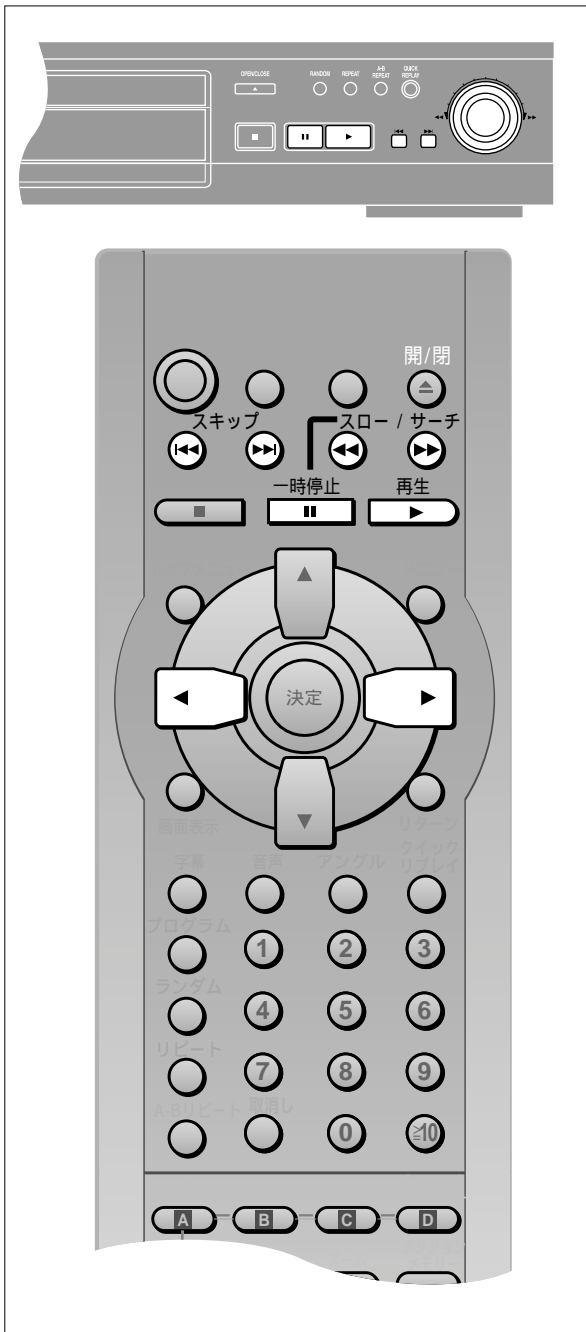

### スロー再生する

DVD VCD

一時停止中

リモコン

本体

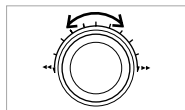

(シャトルダイヤル)

押すたびに(本体では回していくと)、5段階で速くなります。  
シャトルダイヤルから手を離すと、一時停止します。  
[▶](再生)を押すと、通常再生に戻ります。  
ビデオCDでは戻り方向のスロー再生はできません。

### 早送り・早戻しする

DVD CD VCD

再生中

リモコン

本体

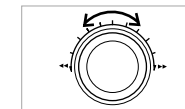

(シャトルダイヤル)

押すたびに(本体では回していくと)、5段階で速くなります。  
シャトルダイヤルから手を離す、または[▶](再生)を押すと、通常再生に戻ります。  
音声を消すこともできます。(23ページ、早送り時の音声)  
シャトルダイヤルを回すと、プログレスインジケータ(21ページ)が表示されます。

### 場面・曲を飛びこす(スキップ)

DVD CD VCD

再生中/一時停止中

リモコン

本体

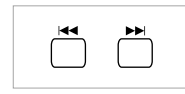

押した回数だけ飛びこします。

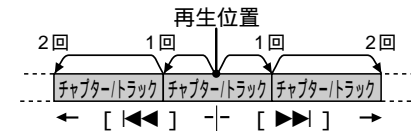

### コマ送り・コマ戻しする

DVD VCD

一時停止中

リモコン

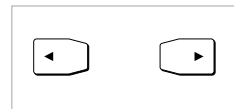

押し続けると、連続してコマ送り/コマ戻しします。  
[▶](再生)を押すと、通常再生に戻ります。  
[■]を押してもコマ送りできます。  
ビデオCDではコマ戻しはできません。

# MP3のメニュー再生

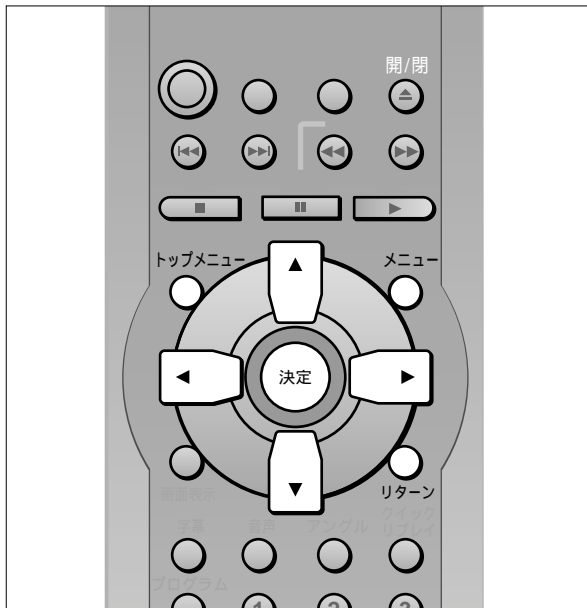

本機のメニュー画面は、パソコン等でフォルダやMP3ファイルに付けた名前をそれぞれグループ名、トラック名として表示することができます。

- 表示可能な漢字は、JIS第一水準のみです。それ以外の漢字は“\_ (アンダーバー)”で表示されます。
- メニュー画面での表示の順番は、パソコンのディスプレイで表示される順番と違うことがあります。
- 本機は、ID3タグには対応していません。

1 [ トップメニュー ] または [ メニュー ] を押してメニュー画面を表示させる



2 [ ▲ ] または [ ▼ ] でトラックを選び [ 決定 ] を押す

再生する

ディスクの最後まで続けて再生したあと、停止します。

“ [ 冫 ] ” は、再生中の曲を表します。

前後のページを表示するには [ ▲ ]、[ ▼ ]、[ ◀ ]、[ ▶ ] で “ 前ページ ”、“ 次ページ ” を選んで [ 決定 ] を押す

1グループのすべてのトラックを表示した後は、前後のグループを表示します。

■ MP3リストを閉じるには

[ トップメニュー ] または [ メニュー ] を押す

ディスクの全体図 ( ツリー画面 ) を見てグループを選ぶには

1 [ ▶ ] (カーソルボタン) を押してツリー画面を表示する

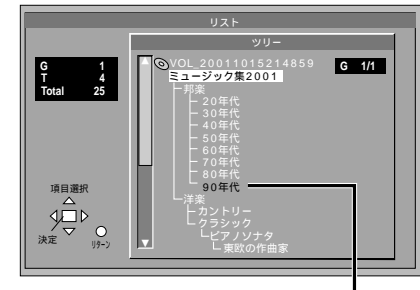

選ばない ( MP3ファイルを含まない ) グループ

2 [ ▲ ]、[ ▼ ] でグループを選び [ 決定 ] を押す  
選ばれたグループのMP3リスト ( 左記手順1 ) が表示されます。

■ ひとつ前の画面に戻るには

[ リターン ] を押す

### お知らせ

- 本機は、マルチセッションに対応しています。セッション数が多いと、再生が始まるまでに時間がかかることがありますので、セッション数は少なくすることをおすすめします。
- サンプリング周波数32 kHzのMP3ファイルは再生できません。
- 8階層より深い階層にあるグループは、8階層目と同じ列に表示されます。

本機で再生可能なMP3を作成するには

- 使用できるフォーマット: ISO9660 level 1及びlevel 2 ( 拡張フォーマットを除く )  
ファイル名には必ず “.mp3” または “.MP3” の拡張子を付けてください。
- 好みの順に再生したいときは、ファイル名の先頭に再生したい順でけた数を揃えた数字を付けてください ( 下図 )。ただし順番通りに再生できないこともあります。

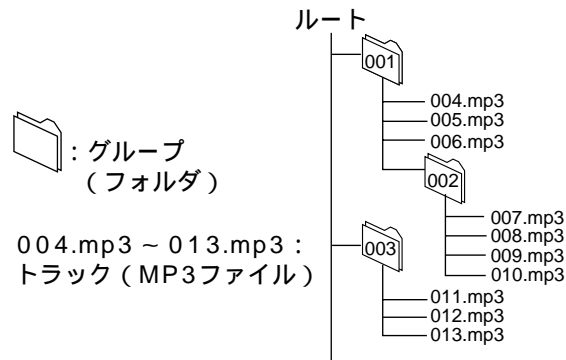

# 繰り返し聞く

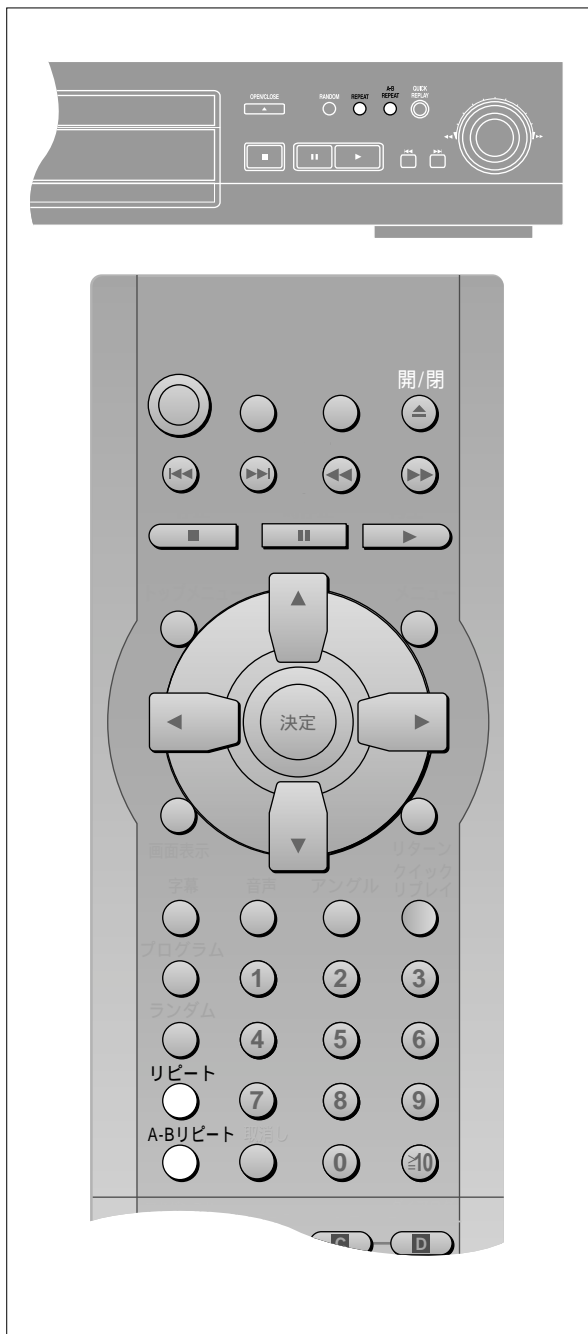

## 繰り返し再生する(リピート再生)

DVD CD VCD

再生中

リモコン

本体



押すたびに

< DVD >



チャプター

タイトル全体

通常再生

< CD / ビデオCD >



トラック

ディスク全体

通常再生

MP3 のみ



トラック

グループ

通常再生

### お知らせ

DVDおよびMP3ディスクでは、ディスク全体の繰り返し再生は選べません。

■ 好みのトラック/チャプターを繰り返し再生する

1 好みのトラック/チャプターをプログラム再生する(14ページ)

2 再生中に[リピート]を押し、 を表示させる

## 好みの2点間を繰り返し再生する(A-Bリピート再生)

DVD CD VCD

再生中

リモコン

本体

同一タイトル/トラック内で、お好みの2点(A点とB点)を指定して、その2点間を繰り返し再生することができます。

例) タイトル/トラック1 | タイトル/トラック2 | タイトル/トラック3

再生中

リモコン

本体

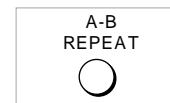
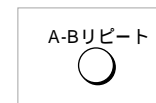

押すたびに



A点を指定

B点を指定

通常再生

A-Bリピート再生が始まります。

### お知らせ

A-Bリピート再生のB点を指定する前にタイトル/トラックが終わったときは、その終点がB点として指定されます。

A点とB点の前後では、字幕が表示されないことがあります。

A-Bリピート再生は[クイックリプレイ]を押すと、解除されます。

# 便利な再生方法

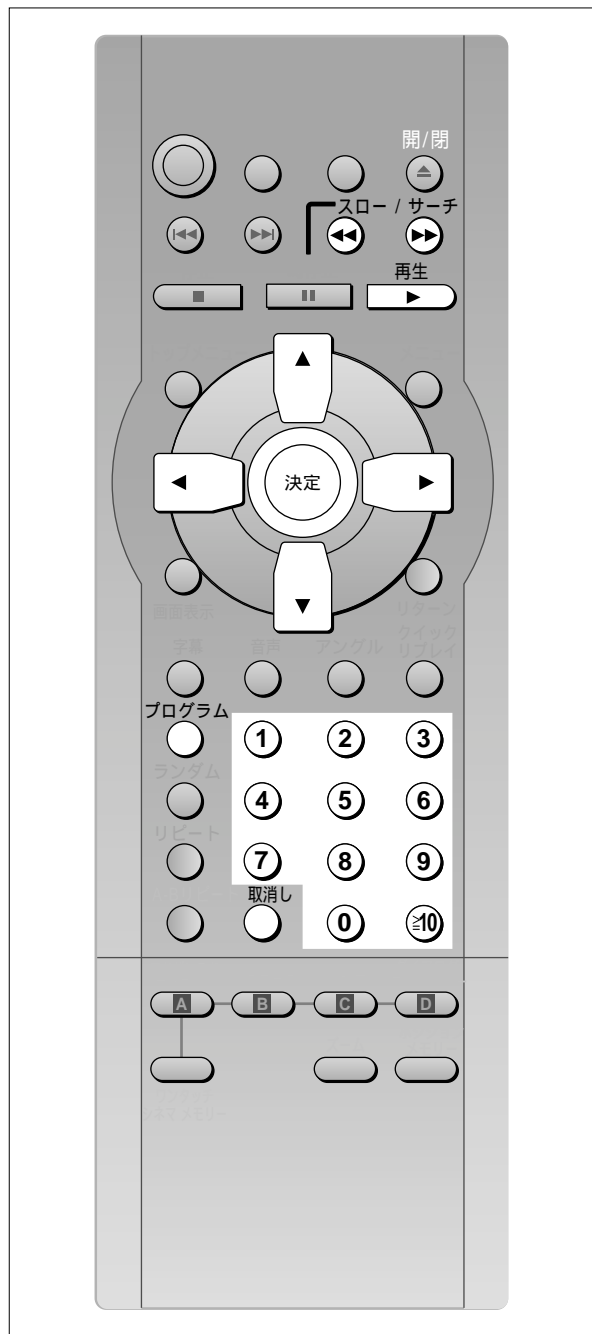

## 好みの順に再生する (プログラム再生)

DVD CD VCD

最大32トラックまで好みの順に再生します。

**1 停止中** (例) CD

リモコン

プログラム

トラック番号 予約順位

**2 DVD** MP3のみ

タイトル(DVD)またはグループ(MP3)を選ぶ

① ② ③  
④ ⑤ ⑥  
⑦ ⑧ ⑨  
⑩

選べないものもあります。  
2ケタのグループを入力するには  
例) 12 ⑩ ① ②

**3** MP3のみ

チャプター(DVD)またはトラック(CD、VCD)を選ぶ

数字ボタン [決定]  
2ケタの入力には ⑩は不要

① ② ③  
④ ⑤ ⑥  
⑦ ⑧ ⑨  
⑩

“トータルタイム”：予約の合計時間  
(ただしDVD、MP3の場合は表示されません)

続けて選ぶときは、手順2、3を繰り返してください。  
DVDで違うタイトルを選ぶと、音声や字幕が違ふことがあります。  
カーソルボタンでタイトル/グループ/チャプター/トラックを選ぶこともできます  
[決定]を押した後、[▲、▼]で選び、[決定]を押す  
“ALL”を選ぶと全曲(DVDはタイトル、MP3はグループ内の全曲)が予約されます。

**4** 再生

プログラム再生を始める

DVDでは、プログラム再生できないタイトル/チャプターもあります。

- 予約を追加、変更する
  - 1 [▲、▼]を押して予約番号を選ぶ
  - 2 左記手順2、3をくり返す
- プログラム画面のページを前後に移動する  
[◀◀]または[▶▶]を押す
- 予約を1つずつ取り消す
  - 1 [▲、▼]を押して取り消す予約番号を選ぶ
  - 2 [取消し]を押す  
[▲、▼、◀、▶]で“クリア”を選び  
[決定]を押しても操作できます。
- 予約を全て取り消す
  - 1 [▲、▼、◀、▶]を押して“オールクリア”を選ぶ
  - 2 [決定]を押す
- プログラム画面を消す  
[プログラム]を押す  
予約内容は電源を切る、またはトレイを開けると消去されます。

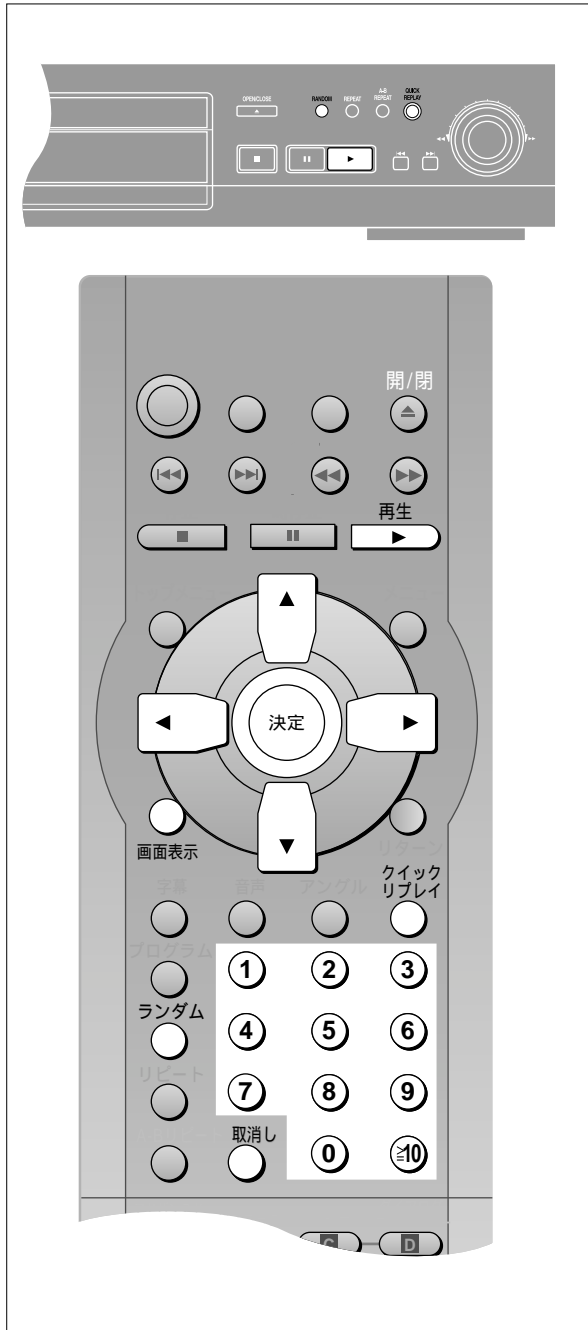

## 順不同に再生する(ランダム再生)

DVD CD VCD

1 停止中

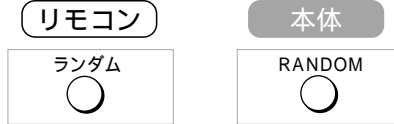

例) DVD



2

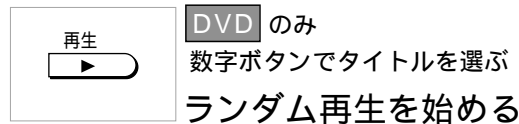

DVDでは、ランダム再生できないタイトル/チャプターもあります。

■ランダム画面を消すには  
[ランダム]を押す

## 見のがしたシーンをもう一度見る(クイックリプレイ)

DVD CD VCD

再生中

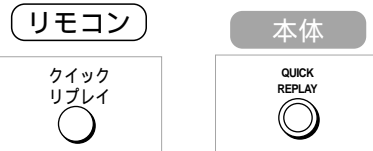

押すたびに約7秒~10秒間 戻り、再生を続けます。  
(同一タイトル/トラック内のみ)

ディスクの記録状態によって変わります。  
ディスクまたは再生箇所によっては動かないときもあります。

## 好みの位置を記憶させる(マーカー)

DVD CD VCD

再び見たい(聞きたい)箇所にマークを付けておくと、後でそこから再生することができます。  
(最大5箇所)

1 リモコン



本機情報画面(21ページ)を表示させる

2



3

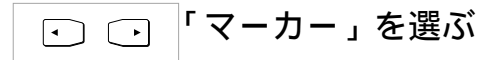

4



5

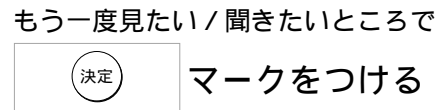

■他にマークを付けるには  
[▶] (カーソルボタン) を押し、マークを付けたいところで[決定]を押す

■マークを呼び出すには  
[◀、▶]でマークを選び[決定]を押す

■マークを取り消すには  
[◀、▶]でマークを選び[取消し]を押す

■画面表示を消すには  
[画面表示]を押す

### お知らせ

電源を切る、またはトレイを開けると、マークは消去されます。

# 映画や音楽をもっと楽しむ

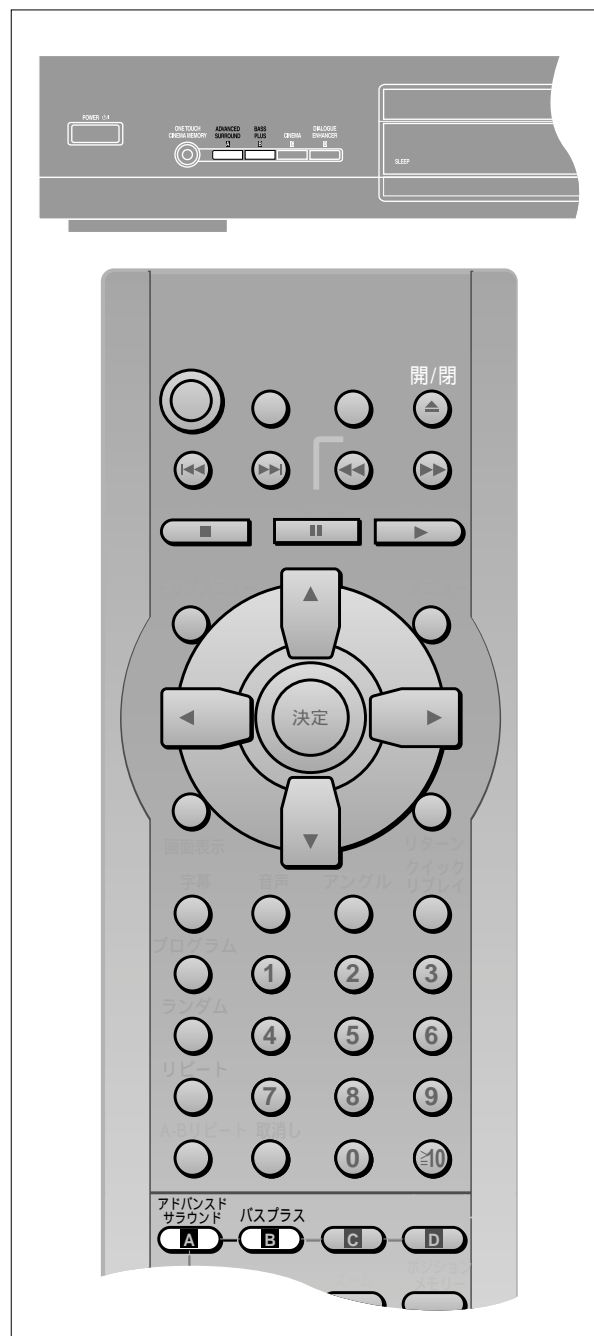

## 2本のスピーカーでサラウンド効果を楽しむ (ADVANCED SURROUND V.S.S.)

**DVD** (ドルビーデジタル2ch以上のディスク)

サラウンド信号があるディスクの場合、音に広がりが出るほか、スピーカーの存在しない横方向からもサラウンド信号が出ているように聞こえます。

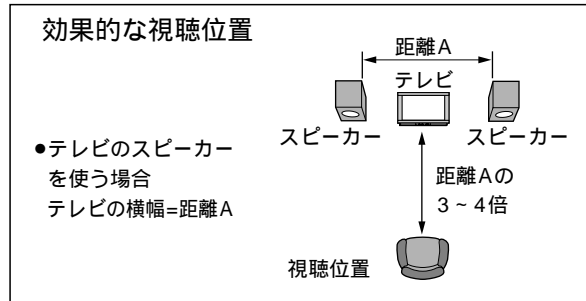

接続した機器のサラウンド機能を「切」にしてください。

再生中

**リモコン**

**本体**

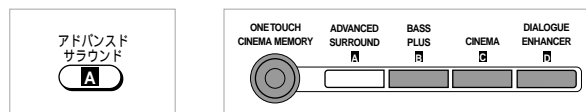

押すたびに

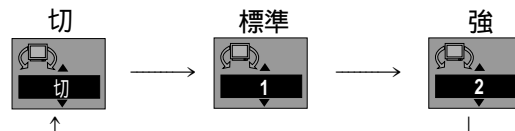

ディスクによってはサラウンド効果が出にくいものや、出ないものがあります。音声はずむ場合、「切」にしてください。

## 迫力ある重低音を楽しむ

バス プラス (BASS PLUS)

**DVD** **CD** **VCD**

アンプ内蔵サブウ - ハーと接続 (7ページ) したときに設定します。

**リモコン**

**本体**

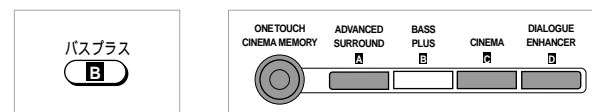

押すたびに

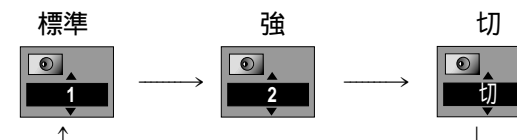

ドルビープロロジックのサラウンド効果を楽しむときは

正しいサラウンド効果を得るために、ADVANCED SURROUND V.S.S. とBASS PLUSは「切」にしてください。



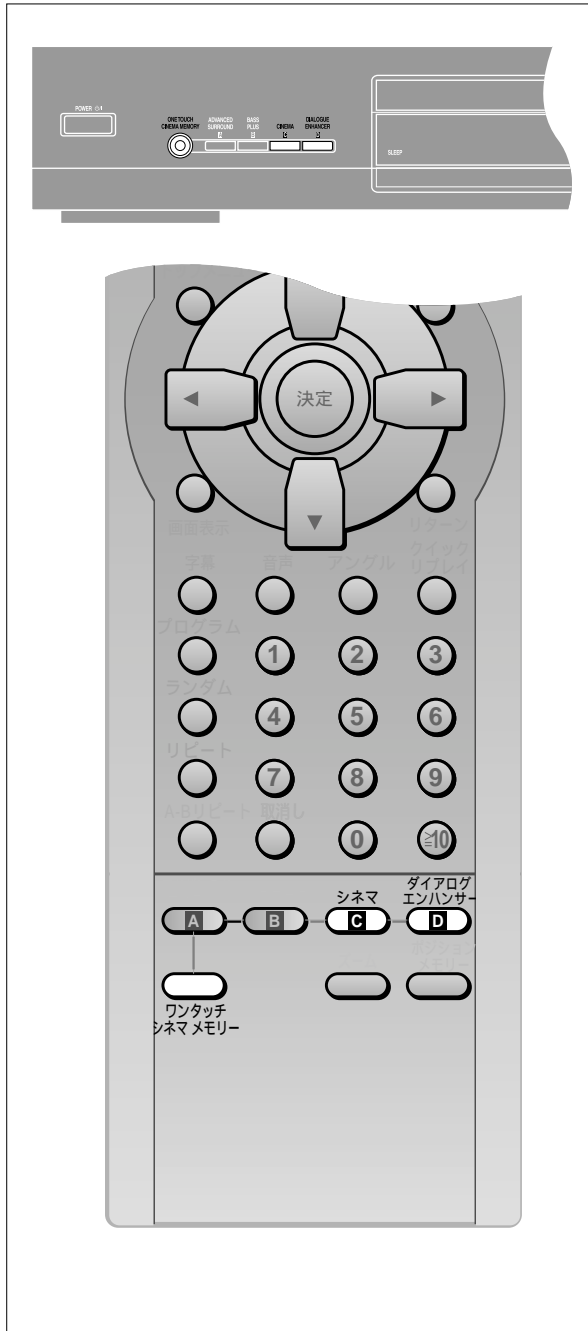

## 映画向けの画質にする (シネマ)

DVD VCD

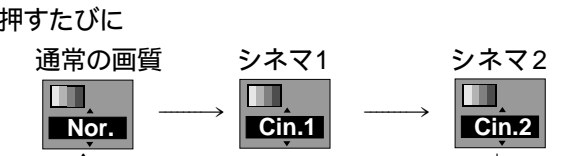
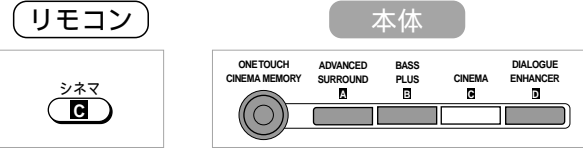

シネマ1：映画館で見ているようなしっとり感、さらに暗い場面では細部をはっきり  
シネマ2：昔の映画などをくっきり、さらに暗い場面では細部をはっきり  
好みの画質に調整することもできます。  
("画質モード"の"ユーザー画質" 21ページ)

## 映画のセリフを聞き取りやすくする ダイアログエンハンサー (DIALOGUE ENHANCER)

DVD (ドルビーデジタルで記録され、センターチャンネルにセリフが入っているディスク)

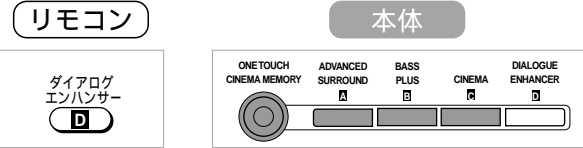

ディスクによっては効果が出にくいものや、出ないものがあります。

## 自分好みの設定を記憶させる ワンタッチシネマメモリー (ONE TOUCH CINEMA MEMORY)

ADVANCED SURROUND V.S.S.、BASS PLUS、CINEMA、DIALOGUE ENHANCERの各々のボタンの設定を本機に記憶させ、ワンタッチで呼び出すことができます。

### 記憶させる

- ① 機能を設定する
- ② 本体のボタンが点灯するまで

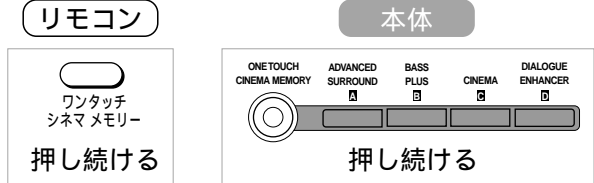

電源を切っても設定は保存されます。

### 呼び出す

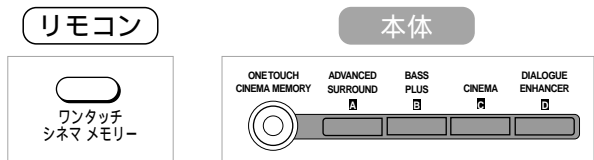

本体のボタンが点灯します。  
設定を変えると、本体のボタンは消灯します。

解除するには  
[ワンタッチ シネマメモリー](ONE TOUCH CINEMA MEMORY)を押す  
ボタンが消灯し、以下の初期設定になります。

- ADVANCED SURROUND V.S.S. : 切
- BASS PLUS : 1
- CINEMA : Nor.
- DIALOGUE ENHANCER : 切

# 映画や音楽をもっと楽しむ(つづき)

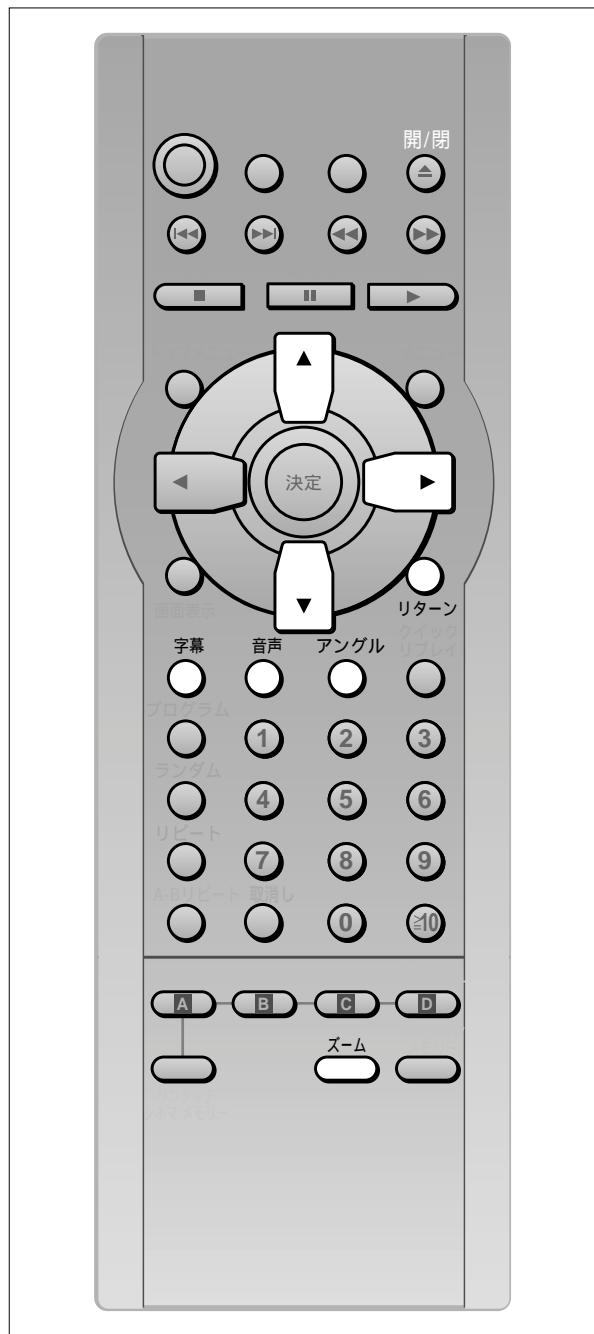

## 映像を拡大する(4:3 TVズーム)

**DVD**

標準(4:3)サイズのテレビで、ワイドサイズの映像がレターボックスで再生されるとき、映像の中央部を拡大して、テレビ画面サイズに近付けることができます。ただし、左右の端が見えなくなります。

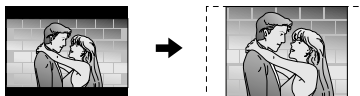

再生中

リモコン

押すたびに



ディスクによっては働かないことがあります。メニュー画面では、ズーム機能は働きません。ズーム再生中は、ディスク内のメニューの操作や表示が正しく働きません。ディスクを入れ換えたり、電源を切ると、ズームは「切」になります。

## 音声を切り換える

**DVD** **VCD**

(音声が複数記録されているディスク)

再生中

リモコン

押すたびに



音声言語(右記)チャンネル(24ページ)

“—”表示: 音声が記録されていません

**VCD**: 音声チャンネルの切り換え

カラオケディスクではボーカルの入/切ができます。詳しくはディスクのジャケットなどをご覧ください。

## アングルを切り換える

**DVD**

(アングルが複数記録されているディスク)

再生中

リモコン

押すたびに



## 字幕言語を切り換える

**DVD**

(字幕が複数記録されているディスク)

再生中

リモコン

押すたびに



字幕言語(下記)

“—”表示: 字幕が記録されていません

字幕の表示まで少し時間がかかることがあります。

■ 字幕を「入」「切」するには

- 1 [▶] (カーソルボタン) を押す
- 2 [▲、▼] で「入」「切」を選ぶ

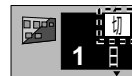

音声属性

LPCM / Digital / DTS: 信号タイプ

k: サンプリング周波数 b: ビット数 ch: チャンネル数

音声 / 字幕言語

日: 日本語 伊: イタリア語 露: ロシア語

英: 英語 西: スペイン語 韓: 韓国語

仏: フランス語 蘭: オランダ語 \*: その他

独: ドイツ語 中: 中国語

音声 / 字幕 / アングル操作について

ディスクのメニュー画面でのみ切り換えができる場合もあります。

“⊙”が表示されたときは

ディスクに記録されていない音声 / 字幕 / アングル番号を選んでいないため、変更できません。

[リターン] を押すと、画面表示が消えます。

# スリープ機能を使う

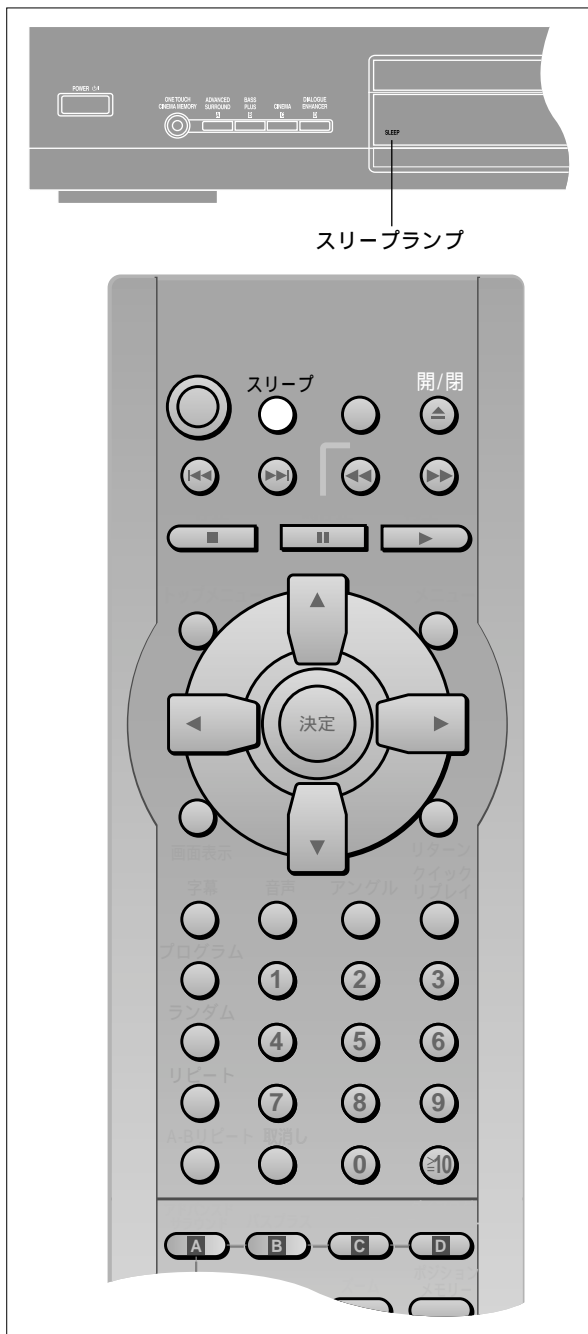

スリープランプ

DVD CD VCD

指定した時間に電源が切れるようになります。

## リモコン

スリープランプが点灯します。

押すたびに

オート → 60分 → 90分 → 120分

↑ 切 ←

例)

再生終了後(DVDのメニュー画面表示も含む)

5分後に電源が切れる設定

ディスクによっては働かないものもあります。  
ボタン操作による停止やメニュー画面表示  
のときは働きません。

スリープの設定をしても、停止状態で30分経過すると、その時点で電源が切れます。(オートパワーオフ)

節電のために

本機は電源を切った状態(スタンバイ状態)でも、約1.5Wの電力を消費しています。長期間使用しないときは、電源プラグをコンセントから抜いておくことをおすすめします。

# MDなどに録音する

## ■デジタル録音

デジタル信号でMDなどに録音できます。直接、光デジタルケーブルで録音機器と接続してください。(7ページ「デジタル接続」)

## お知らせ

DVDの場合、

- ①ディスクがデジタル録音を禁止されていない
- ②録音側の機器がサンプリング周波数48 kHzに対応している

が必要です。

本機の設定を以下のようにしてください。

- “PCMダウンサンプリング変換”  
(23ページ) : “する”
- “Dolby Digital”(23ページ) : “PCM”
- “DTS Digital Surround”(23ページ)  
: “Off”
- “ADVANCED SURROUND V.S.S.”  
(16ページ) : “切”

DTS信号は録音できません。

## ■アナログ録音

アナログ信号に変換された音声をカセットテープやMDに録音できます。

直接、音声コードで録音機器と接続してください。(7ページ「アナログ接続」)

なお、デジタル録音のような制約はありません。

# 絵表示（GUI画面）を使って操作する

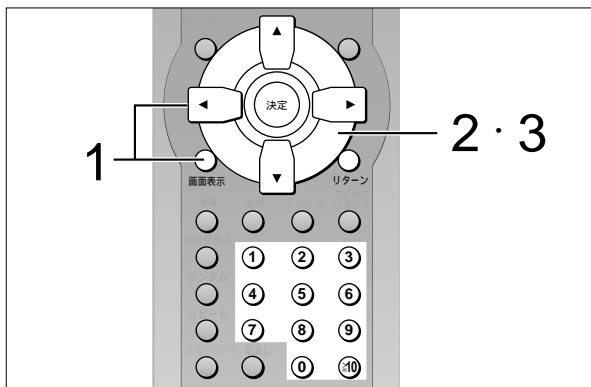

## 1 [画面表示] を押す

押すたびに

A ディスク情報

B プログレス  
インジケーター  
(手順2と3は不要です。)

なし

C 本機情報

さらに4つの項目に分かれています。(21ページ)

[◀、▶] で一番左のアイコンを選び、



[▲、▼] で切り換える

## 2 [◀、▶] で

変更したい項目を選ぶ

## 3 [▲、▼] でお好みの設定を選ぶ

●数字ボタン [決定] で変更できるものもあります。

例) 25 : (2) ▶ (5) ▶ (決定)

ジー・ユー・アイ グラフィカル・ユーザー・インターフェース  
G U I (Graphical User Interface) とは

「画面を見ながら操作ができる」ことを意味し、本機の場合はこの画面を「GUI画面」と呼びます。

## A ディスク情報

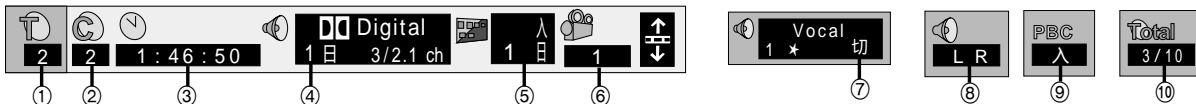

番号	内容	操作
①	タイトル番号 <b>DVD</b> トラック番号 <b>CD</b> <b>VCD</b> (MP3 のみ) グループ番号	[▲、▼] ↓
②	チャプター番号 <b>DVD</b> (MP3 のみ) トラック番号	[決定]
③	時間指定再生 <b>DVD</b> 例) 1時間46分50秒から再生 [1] [4] [6] [5] [0]	数字ボタン ↓ [決定]
	時間表示 <b>DVD</b> <b>VCD</b> <b>CD</b> (MP3 は経過時間のみ表示)	
	→ タイトル/トラックの経過時間 ↓ ディスクの残り時間 ( <b>CD</b> <b>VCD</b> のみ) ↓ → タイトル/トラックの残り時間	[▲、▼]
④	音声番号 <b>DVD</b> (18ページ)	[▲、▼]

番号	内容	操作
⑤	字幕番号 <b>DVD</b> (18ページ)	
	字幕「入」「切」 (MP3 のみ) 文字情報「入」「切」	
⑥	アングル番号 <b>DVD</b>	[▲、▼]
⑦	(カラオケDVDのみ) カラオケボーカル「入」「切」 デュエットディスクの場合、「V1」 または「V2」を選ぶと、デュエット できます。	
⑧	音声チャンネル <b>VCD</b>	[▲、▼]
⑨	(PBC付 <b>VCD</b> のみ) メニュー再生の「入」「切」状態	変更不可 表示
⑩	(MP3 のみ) トータルトラック番号 再生・選択中のトラック番号およ びディスク内の総トラック数が表 示されます。	[▲、▼] ↓ [決定]

■ GUI画面の位置を移動させるには

[◀、▶] で一番右のアイコンを選び、  
[▲、▼] で切り換える(5段階)



■ 画面表示を消すには

GUI画面が消えるまで、[リターン]を押す

DVD

CD

VCD

## B プログレスインジケータ

タイトル、トラック内で、現在どの部分を再生しているかを表します。再生中、表示窓に経過時間が表示されないときは動きません。

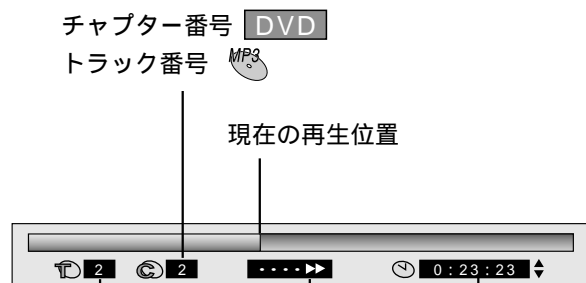

タイトル番号 DVD

トラック番号 CD VCD

グループ番号 MP3

タイトル/トラック  
経過時間 ← 残り時間  
[▲、▼]で切り換える  
(MP3は不可)

時間指定再生 (DVDのみ)  
(17ページ③)

## C 本機情報

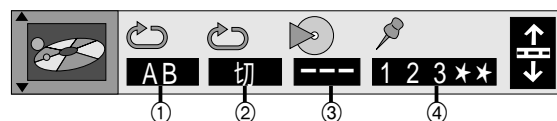

番号	内容	操作
①	A-Bリピート再生 DVD CD VCD (13ページ)	[決定]
②	リピート再生 (13ページ) DVD C:チャプター T:タイトル CD VCD T:トラック A:ディスク全体 (MP3のみ G:グループ)	[▲、▼]
③	再生モード DVD CD VCD ---:通常 PGM:プログラム RND:ランダム	変更不可
④	マーカー DVD CD VCD	15ページ

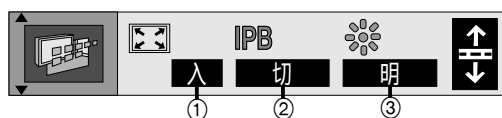

番号	内容	操作
①	4:3 TVズーム DVD (18ページ)	
②	IPB表示 DVD 一時停止時に画像種類表示(I/P/B 24ページ)の入/切を設定	
③	本体表示窓の明るさ調節 DVD CD VCD 明 ↔ 暗 ↔ オート (DVD VCDのみ) 再生中には暗くなりますが、サーチ中、一時停止中などは一時的に明るくなります。	[▲、▼]

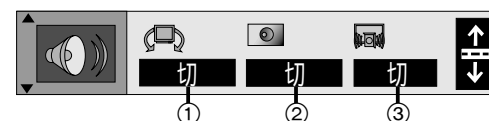

番号	内容	操作
①	ADVANCED SURROUND V.S.S. DVD (16ページ)	
②	BASS PLUS DVD CD VCD (16ページ)	[▲、▼]
③	DIALOGUE ENHANCER DVD (17ページ)	

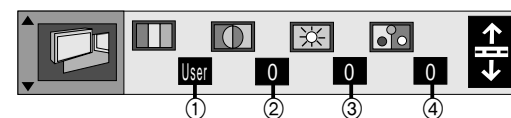

番号	内容	操作
①	画質モード (17ページ) DVD VCD Nor.: 通常画質 Cin.1: シネマ画質1 (しっとり) Cin.2: シネマ画質2 (くっきり) User: ユーザー画質 各種調節ができます。	[▲、▼]

番号	内容	操作
②	コントラスト (-7 ~ +7) 白黒の強弱	
③	ブライトネス (0 ~ +15) 明るさ	[←、→] ↓
④	カラー (-7 ~ +7) 色の濃さ	[▲、▼]

# 初期設定を変更する

日本語のようにアミがかかった項目は、お買い上げ時の設定です。

設定は、電源を切っても次に変更するまで保持されます。

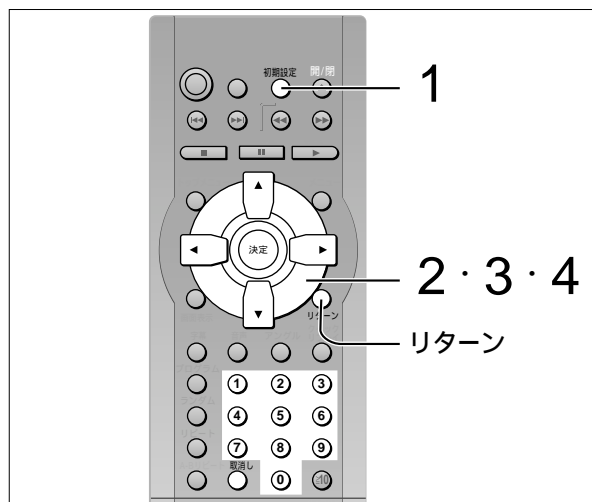

## 1 [初期設定]を押す

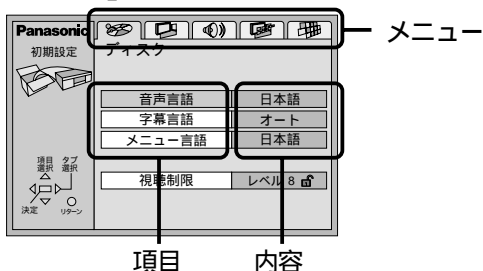

## 2 [◀、▶]でメニューを選ぶ

## 3 [▲、▼]で項目を選び、[決定]を押す

## 4 [▲、▼]で内容を選び、[決定]を押す

■ ひとつ前の画面に戻るには

[リターン]を押す

■ 設定を終了するには

[初期設定]を押す



## ディスク DVD

音声言語

言語（音声）が選べます。

日本語 / 英語 / オリジナル<sup>1</sup> / その他\*\*\*\*<sup>2</sup>

字幕言語

言語（字幕）が選べます。

オート<sup>3</sup> / 日本語 / 英語 / その他\*\*\*\*<sup>2</sup>

メニュー言語

メニューなど、テレビ画面に表示される言語が選べます。

日本語 / 英語 / その他\*\*\*\*<sup>2</sup>

視聴制限

お子さまなどに見せたくないDVDの視聴が制限できます。暗証番号を入力しない限り、再生や設定の変更はできません。

- レベル8 : すべてのディスクが再生可
- レベル7～1 : 制限レベルの記録されているディスクが再生不可
- レベル0 : すべてのディスクが再生不可  
レベル0から7を選ぶ、または選んだあと再び“視聴制限”の項目を選ぶと、暗証番号の入力画面が表示されます。(☞23ページ)

1 “オリジナル” : ディスクの最優先言語が選ばれます。

2 “その他\*\*\*\*” : 数字ボタンで言語番号を入力します。(☞29ページ)

3 “オート” : “音声言語”で選んだ言語が再生されなかったときのみ、その言語で字幕を表示します。



## 映像 DVD VCD

TVアスペクト

テレビサイズに合った画面表示方法が選べます。(☞8ページ)

- 4 : 3 パン&スキャン
- 4 : 3 レターボックス
- 16 : 9

スチルモード

一時停止時の画像の表示方法が選べます。

- オート
- フィールド
- フレーム

フレーム / フィールド

フレームとは、テレビの1枚の画面のことです。1フレームはフィールドと呼ばれる2枚の画面からなっています。



フレームスチルのときは、2枚のフィールドの間でブレを生じることがありますが、画質は良くなります。

フィールドスチルのときは、情報量が少ないため画像は少し粗くなりますが、ブレを生じません。



## 音声

PCM ダウンサンプリング変換 **DVD**  
(デジタル接続時のみ)(7ページ)

96 kHz音声の再生方法を設定します。  
接続機器が96 kHzに対応していないときは、「する」を選んでください。

アナログ接続時は、接続機器に関係なく、「しない」を選んでください。

- **しない** : 96 kHz で出力  
(ただし、ディスクが著作権保護されていると、音声は出力されません。このときは、「する」を選んでください。)
- **する** : 48 kHzに変換して出力

Dolby Digital **DVD**

(デジタル接続時のみ)(7ページ)  
デコーダー内蔵機器と接続している/いないに応じて、信号の出力状態を設定します。

- **Bitstream** : 接続しているとき
- **PCM** : 接続していないとき

DTS Digital Surround **DVD**

(デジタル接続時のみ)(7ページ)  
DTS信号に対して上記と同様の設定をします。

- **Off** : 接続していないとき
- **Bitstream** : 接続しているとき

音声のダイナミックレンジ圧縮

**DVD** (ドルビーデジタルのみ)

小音量でもセリフを聞き取りやすくします。

- **切**
- **入**

早送り時の音声 **DVD** **CD** **VCD**

早送りする時、音声のあり/なしが選べます。

- **あり**
- **なし**



## 画面表示

画面メニュー言語

初期設定画面の言語や、操作時にテレビ画面に表示される言語が選べます。

- **日本語**
- **English (英語)**

画面メッセージ

操作時の表示をテレビ画面に表示する/しないが選べます。

- **入**
- **切**

### 暗証番号の入力方法



- 1 数字ボタンで4ケタの数字を入力し、[決定]を押す
  - [決定]を押す前なら、[取消し]を押すと取り消せます。
- 2 暗証番号を確認し、[決定]を押す  
暗証番号は忘れないでください。

視聴制限を超えるDVDを入れると、画面上に表示が出ます。そのときは画面の指示に従ってください。



## その他

デモモード

“する”を選ぶと、テレビ画面上でデモンストレーション表示が始まります。  
(デモは、リモコン・本体のボタンを押すと停止し、設定は「しない」に戻ります。)

- **しない**
- **する**

クイックセットアップ

本機の基本的な設定を、画面上での対話形式によって行えます。

- **する**
- **しない**

# 用語解説

## I/P/B

DVDでは、データを効率よくディスクに収めるため、画面間で共通するデータは共用し、異なるデータは各画面ごとに記録しています。

I-picture： 共用データの基準として単独で記録されるフレーム

P-picture： 過去のI-picture、またはP-pictureを元につくられるフレーム

B-picture： I/P両方を元につくられ、両者の間をうめるフレーム

I-pictureの画質がもっとも良く、画質調整をするときは、I-pictureで一時停止することをおすすめします。

## MP3

エムベグ オーディオ レイヤー  
MPEG Audio Layer 3 (MP3) という音声圧縮方式は、元の音質をあまり損なうことなく音声を10分の1程度に圧縮できます。

## コンポーネント映像出力端子

S映像よりもさらに鮮明な、D端子出力映像と同等の映像を得ることができます。テレビやモニターなどにより入力端子の表示が異なる (Y/P<sub>B</sub>/P<sub>R</sub>、Y/B-Y/R-Y、Y/C<sub>B</sub>/C<sub>R</sub>など) 場合がありますので、そちらの説明書をご覧ください。

## タイトル、チャプター (DVD)

DVDは、いくつかの大きな区切り (タイトル) と小さな区切り (チャプター) に分けられており、それぞれの区切りの番号を、タイトル番号、チャプター番号と呼びます。

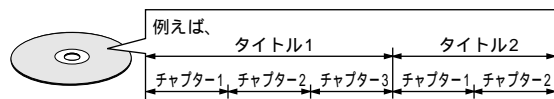

## ダイナミックレンジ

機器が出すノイズにうもれてしまわない最小音と、音割れしない最大音との音量差のことです。

## チャンネル (ch)

出力される音域や特性によって区別された音声の種類です。

例) 5.1チャンネル

- フロントスピーカー [ L (1ch) / R (1ch) ]
- センタースピーカー (1ch)
- サラウンドスピーカー [ L (1ch) / R (1ch) ]
- サブウーハー [ 1ch × 0.1 = 0.1ch ]

出力される音声全体に対して低音が占める割合 GUI画面では以下のように示されます。

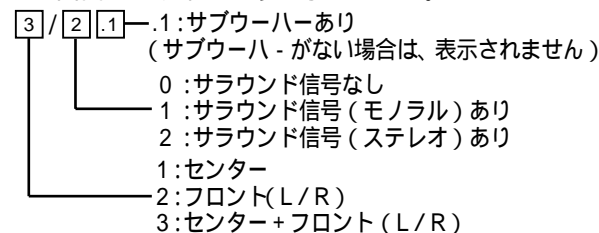

## デジタルシアターシステムズ DTS (Digital Theater Systems)

多くの映画館で採用されている最大5.1chのサラウンドシステムです。情報量が多いので、リアルな音響効果が得られます。

## デコーダー

DVDなどに符号化して記録した音声データを、通常の音声信号に戻す装置。この処理をデコードといいます。

## トラック (CD/ビデオCD)

CDやビデオCDは、いくつかの区切り (トラック) に分けられており、これらの区切りの番号をトラック番号と呼びます。

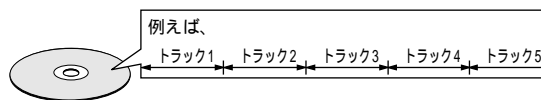

## ドルビーデジタル

ドルビー社の開発したデジタル音声の圧縮方式です。ステレオ (2ch) はもちろん、最大5.1chのサラウンド音声にも対応しており、大量の音声データを効率よくディスクに収めることができます。

## ドルビープロロジック

4チャンネル信号を2チャンネルに記録し、演算処理により、再び4チャンネルの独立した信号を再生するサラウンドシステムです。

## ビットストリーム Bitstream

圧縮され、デジタルに置き換えられた信号です。デコーダーによって5.1chなどのマルチチャンネル音声をデコード (復号) されます。

## リニアPCM (LPCM)

圧縮せずにデジタルに置き換えられた音声信号です。



# お手入れ・使用上のお願い

## お手入れ

### 本体が汚れたら

柔らかい布でふいてください。  
ひどい汚れは、薄めた台所用洗剤（中性）を含ませた布でふき、後はからぶきしてください。  
アルコールやシンナーは使わないでください。  
化学ぞうきんをご使用の際は、その注意書きに従ってください。

### お知らせ

使用環境により異なりますがレンズのクリーニングは必要ありません。  
誤動作の原因になるため、市販のレンズクリーナーは使用しないでください。

## ディスクについて

### 汚れたときは

DVD、ビデオCD、CD  
水を含ませた柔らかい布でふき、あとは空ぶきしてください。  
推奨品：クリーニングクロス（品番 VUA7091）（サービスルート扱い）

### DVD-R

必ず専用のDVD-RAM/PDディスククリーナー LF-K200DCJ1（別売）RFKZ0093（サービスルート扱い）でふいてください。使いかたについては、ディスククリーナーの説明書をよくお読みください。  
布やCD用クリーナーなどは絶対に使わないでください。



### 露がついたら

急に暖かい室内に持ち込んだときなど、露がついた場合は、乾いた柔らかい布でふいてください。DVD-Rは、専用のクリーナー（上記）でふいてください。

### 取扱上のお願い

ディスクそのものの破損の原因となるほか、機器の故障の原因ともなりますので、次のことをお守りください。  
再生面には手を触れない。  
鉛筆やボールペンなどで字を書かない。  
レコードクリーナーやシンナー、ベンジン、アルコールでふかない。  
傷つき防止用のプロテクターなどは使わない。  
紙やシール、ラベルを貼らない。  
シールやラベルがはがれたり、のりかはみ出しているディスクは使わない。  
（☞下図）

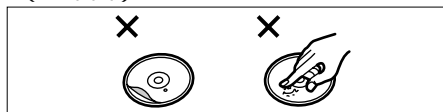

市販のラベルプリンターで表面に印刷したディスクは使わない。  
ハート型など、特殊形状のディスクは使わない。

### 保管

次のような場所に置かないでください  
直射日光の当たる場所  
湿気やほこりの多い場所  
暖房器具の熱が直接当たる場所

# Q & A（よくあるご質問）

Q（質問）	A（回答）	参照ページ
ドルビーデジタルやDTSの5.1chサラウンド音声を楽しみたいが、どのような機器が必要か	デコーダー内蔵のAVアンプと6本のスピーカーを用意すれば、5.1chサラウンド音声が楽しめます。	7
ハイビジョンテレビに接続できるのか	接続できます。より良い映像のために、DVD対応のコンポーネント映像端子に接続することをお勧めします。ハイビジョン方式専用のコンポーネントビデオ端子には接続しないでください。	6、7
S映像端子、コンポーネントビデオ端子、D端子すべてがあるテレビの場合、どれに接続したらいいのか	コンポーネント映像端子またはD端子に接続すると、DVDに記録されたままの状態で信号を出力するため、S映像端子に接続した場合より、さらに忠実に色を再現します。	7
LDと接続できるか	本機には接続できません。	—
引越しても使えるか	東日本、西日本に関係なく使えます。	—
海外でも使えるか	本機は日本国内専用です。海外では電源電圧などが異なるため使用できません。	—

接続／設置について

使いかたについて

海外で買ったDVDは再生できるか	リージョン番号が「ALL」もしくは「2」を含んでいて、映像方式がNTSCであれば再生できます。ディスクのジャケットをご確認ください。	表紙
リージョン番号がないディスクは再生できるか	DVDのリージョン番号は、ディスクが規格に適合していることを表しています。規格を満たしていないDVDは再生できません。	—
CD-Gは再生できるか	再生できません。	—
ビデオで録画できるか	ほとんどのDVDはコピー禁止処理がされており、録画できません。	—

# 故障かな!?

修理を依頼される前に、この表で症状を確かめてください。なお、これらの処置をしても直らない場合や、この表以外の症状は、お買い上げの販売店にご連絡ください。

	こんなときは	ここをお確かめください	参照ページ
電源について	電源が入らない	電源プラグをコンセントへしっかりと差し込んでください。	6
	勝手に電源が切れる	停止状態で約30分経過すると、節電のため、電源が自動的にスタンバイ状態になります。(オートパワーオフ) 再度電源を入れ直してください。	—
		スリープ機能が設定されています。	19
操作について	各ボタン操作ができない	ディスクによっては、特定の操作を禁止している場合があります。	—
		落雷や静電気などの影響により、本機が正常に動作しないことがあります。電源を一度、「切」「入」してください。	—
	リモコンが働かない	乾電池は、⊕⊖を確かめて正しく入れ、消耗している場合は、新しいものに交換してください。	5
		リモコン受信部に向けて正しく操作してください。	5
	[▶](再生)を押しても、再生が始まらない(または、すぐに停止する)	寒いところから急に暖かいところに持ってきたときなどに、レンズ部に露が付くことがあります。1~2時間放置してください。	—
		本機で再生できるディスクかどうか確認してください。	表紙、2
		ディスクが汚れている場合は、きれいにふいてください。	25
		ディスクを正しくセットしてください。	9
	初期設定“視聴制限”の設定を確認してください。	22	

	こんなときは	ここをお確かめください	参照ページ
操作について	音声 / 字幕言語が切り換えられない	複数の言語が入っていないディスクでは切り換えできません。	—
		本機の[音声][字幕]ボタンでは切り換えできないディスクでも、ディスクのメニュー画面等で切り換えできる場合があります。	—
	字幕が出ない	字幕の入っていないDVDでは字幕が表示されません。	—
		字幕が“切”になっている場合は、字幕を“入”にしてください。	18
		A-Bリピート再生のA点、B点や、マーカーでマークを付けた箇所の前後では、字幕が表示されないことがあります。	—
アングルを変えて見ることができない	複数のアングルが記録されている場面でのみ切り換えることができます。	—	
視聴制限で設定した暗証番号を忘れた	以下の操作で初期設定の内容を工場出荷時に戻してください。	—	
すべての設定を、工場出荷時に戻したい	1 停止中、本体の[■]と[◀◀]を押しながら、テレビ画面の“オールクリア”が消えるまで、本体の[▲、OPEN/CLOSE]を押す 2 本体の電源を一度「切」「入」する	—	
表示について	画面メッセージが出ない	“画面メッセージ”を“入”にしてください。	23
	GUI画面が欠ける(または表示されない)	GUI画面表示中、カーソルボタン[◀、▶]を押して右側の矢印アイコンを選び、[▲、▼]を押して上下に移動させてください。	20

こんなときは	ここをお確かめください	参照ページ	
音声について	音が出ない	接続した機器の音量を確認してください。 接続、設定を確認してください。	— 6、7、23
		接続した機器の入力切り換えは正しいですか？	—
		音声がひずむ場合は、ADVANCED SURROUND V.S.S.を“切”にしてください。	16
		3本以上のスピーカーをつないでいるときは、ADVANCED SURROUND V.S.S.を“切”にしてください。	16
	耳を刺激するような音が出る	他の機器とデジタル接続しているときは、“Dolby Digital”や“DTS Digital Surround”を正しく設定してください。	23
映像について	早送り / 早戻しをしたら画像が乱れる	多少乱れが出ることがありますが、故障ではありません。	—
	テレビに映像が映らない(または画面サイズがおかしい)	接続を確認してください。	6、7
		テレビの電源は入っていますか？	—
		テレビの入力切換は正しいですか？	—
		“TVアスペクト”は正しく設定されていますか？	8
	テレビ側の画面モードを変更してください。	—	

## 著作権

ディスクを無断で複製、放送、公開演奏、レンタルすることは法律により禁じられています。

本製品は、著作権保護技術を採用しており、マクロビジョン社及びその他の著作権権利者が保有する米国特許及びその他の知的財産権によって保護されています。この著作権保護技術の使用は、マクロビジョン社の許可が必要で、またマクロビジョン社の特別な許可がない限り家庭用及びその他の一部の鑑賞用の使用に制限されています。分解したり、改造することも禁じられています。

こんなときは	ここをお確かめください	参照ページ	
エラーメッセージについて			
表示窓	“ NO PLAY ”	再生できないディスクが入っています。	2
		“視聴制限”を設定したディスクが入っています。	22
	“ H ” ( H は数字)	異常が発生しました。(“ H ”以降の数字は、本機の状態によって変わります。)電源を一度、「切」「入」してください。	—
	“ NO DISC ”	ディスクが入っていません。 ディスクが正しく入っていません。	— —
画面	“ディスクを確認してください”	ディスクがよごれています。	25

処置をされても表示が消えないときは

お買い上げの販売店またはお近くの「修理ご相談窓口」(☎31ページ)に修理をご依頼ください。

その場合、画面や表示窓の文字をお知らせください。

(例：“ H01 ”の場合「H01」)

ドルビーラボラトリーズからの実施権に基づき製造されています。Dolby、ドルビー、Pro Logic及びダブルD記号はドルビーラボラトリーズの商標です。

「DTS」、「DTSデジタルサラウンド」および「DTSデジタルアウト」はDTS社の登録商標です。

# 各部のなまえとはたらき

## リモコン

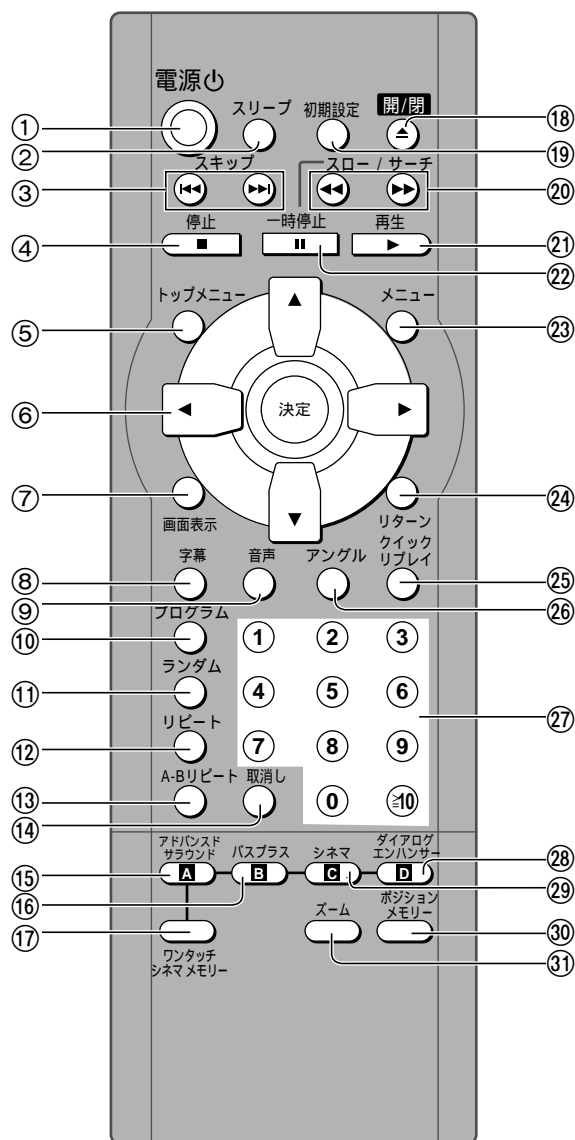

- ① [電源 〇]ボタン (8)
- ② [スリープ]ボタン (19)  
指定の時間に電源が切れるように設定する
- ③ [◀◀、▶▶、スキップ]ボタン (11)
- ④ [■、停止]ボタン (9)
- ⑤ [トップメニュー]ボタン (9、12)  
ディスクのメニュー画面を表示する
- ⑥ [▲、▼、◀、▶] カーソルボタン/ [決定]ボタン (8)



- ⑦ [画面表示]ボタン (15、20)  
GUI画面を表示する
- ⑧ [字幕]ボタン (18)  
DVDの字幕言語を切り換える
- ⑨ [音声]ボタン (18)  
DVD、ビデオCDの音声を切り換える
- ⑩ [プログラム]ボタン (14)  
プログラム再生をする
- ⑪ [ランダム]ボタン (15)  
ランダム再生をする
- ⑫ [リピート]ボタン (13)  
繰り返し再生をする
- ⑬ [A-Bリピート]ボタン (13)  
指定した2点間を繰り返し再生をする
- ⑭ [取消し]ボタン (14)  
入力した数字を取り消す
- ⑮ [A、アドバンスドサラウンド]ボタン (16)  
V.S.S.のレベルを変えたり、「入」、「切」する
- ⑯ [B、バスプラス]ボタン (16)  
アンプ内蔵サブウーハーへの出力レベルを変えたり、「入」、「切」する

- ⑰ [ワンタッチシネマメモリー]ボタン (17)  
お好みの設定を記憶、呼び出す
- ⑱ [▲、開/閉]ボタン (9)
- ⑲ [初期設定]ボタン (8、22)  
初期設定画面を表示する
- ⑳ [◀◀、▶▶、スロー/サーチ]ボタン (11)
- ㉑ [▶、再生]ボタン (9)
- ㉒ [||、一時停止]ボタン (10)
- ㉓ [メニュー]ボタン (9、12)  
ディスクのメニュー画面を表示する
- ㉔ [リターン]ボタン (8)  
メニュー画面に戻る
- ㉕ [クイックリプレイ]ボタン (15)  
約7秒～10秒前の場面に戻る
- ㉖ [アングル]ボタン (18)  
複数のアングルが記録されているDVDで、アングルを切り換える
- ㉗ 数字ボタン (9)
- ㉘ [D、ダイアログエンハンサー]ボタン (17)  
迫力ある効果音が記録されたソフトでのセリフを聞きとりやすくする
- ㉙ [C、シネマ]ボタン (17)  
映画鑑賞に適した映像を楽しむ
- ㉚ [ポジションメモリー]ボタン (10)  
電源を切る、もしくはディスクを入れ換えても位置を記憶させる
- ㉛ [ズーム]ボタン (18)  
標準 (4:3) サイズのテレビで、ワイドサイズの映像がレターボックスで再生されるとき、映像の中央部を拡大して、テレビ画面サイズに近付ける

# 言語番号一覧表

## 本体

①や③などのボタンは、リモコンのボタンと同じはたらきをします。

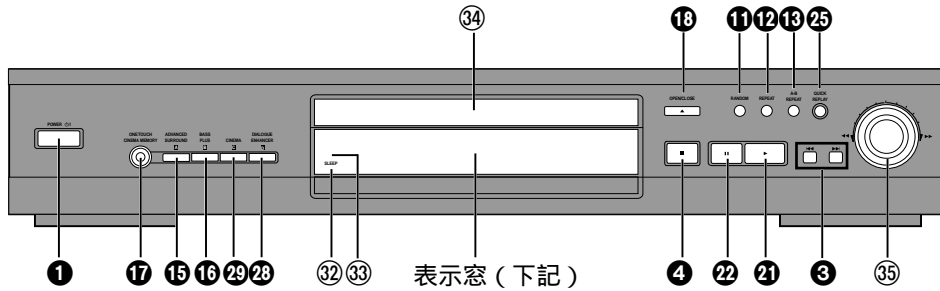

- ③② スリープランプ (19)  
スリープ機能が働いているとき点灯
- ③③ リモコン受信部 (5)
- ③④ トレイ (9)
- ③⑤ シャトルダイヤル (11)  
回すと、スロー再生やサーチを行う

## 表示窓

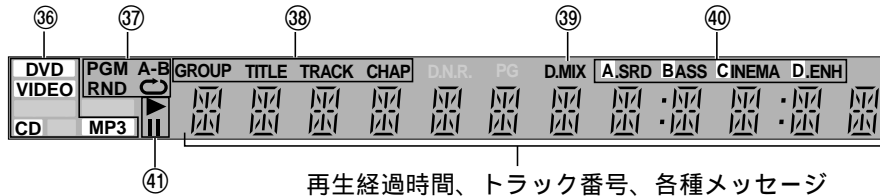

- ③⑥ ディスク表示  
DVD VIDEO :DVDビデオ  
VIDEO CD :ビデオCD  
CD :音楽CD  
MP3 :MP3ディスク
- ③⑦ 再生状態表示 (13、14、15)  
PGM :プログラム再生  
RND :ランダム再生  
⌂ :リピート再生  
A-B ⌂ :A-Bリピート再生
- ③⑧ メイン表示部の表示モード  
GROUP :グループ番号  
TITLE :タイトル番号  
TRACK :トラック番号  
CHAP :チャプター番号
- ③⑨ D. MIX 表示  
ダウン・ミックス  
マルチチャンネル信号を2チャンネルに  
ダウンミックス可能であることを表示
- ③⑩ ABCD表示 (16、17)  
各機能が働いているとき点灯  
[A].SRD :アドバンスサラウンド  
[B].ASS :パスプラス  
[C].INEMA :シネマ  
[D].ENH :ダイアログエンハンサー
- ③⑪ 再生表示  
▶ :再生中  
▶ (点滅) :続き再生メモリー中  
|| :一時停止

アイスランド	: 7383	サモア	: 8377	フェロー	: 7079
アイマラ	: 6588	サンスクリット	: 8365	フランス	: 7082
アイルランド	: 7165	ショナ	: 8378	フリジア	: 7089
アゼルバイジャン	: 6590	シンド	: 8368	ブータン	: 6890
アッサム	: 6583	シンハラ	: 8373	ブルガリア	: 6671
アフアル	: 6565	ジャワ	: 7487	ブルターニュ	: 6682
アフリカーンス	: 6570	スウェーデン	: 8386	ヘブライ	: 7387
アブハジア	: 6566	スロバキア	: 8375	ベトナム	: 8673
アムハラ	: 6577	スロベニア	: 8376	ペロルシア (白ロシア)	: 6669
アラビア	: 6582	スワヒリ	: 8387	ベンガル (バングラ)	: 6678
アルバニア	: 8381	スندا	: 8385	ベルシャ	: 7065
アルメニア	: 7289	スペイン	: 6983	ポーランド	: 8076
イタリヤ	: 7384	ズールー	: 9085	ポルトガル	: 8084
イディッシュ	: 7473	セルビア	: 8382	マオリ	: 7773
インターリングア	: 7365	セルボクロアチア	: 8372	マケドニア	: 7775
インドネシア	: 7378	ソマリ	: 8379	マライ (マレー)	: 7783
ウェールズ	: 6789	タイ	: 8472	マラッタ	: 7782
ウオロフ	: 8779	タタール	: 8484	マラヤーラム	: 7776
ヴォラビュック	: 8679	タミル	: 8465	マルタ	: 7784
ウクライナ	: 8575	タガログ	: 8476	マダガスカル	: 7771
ウズベク	: 8590	タジク	: 8471	モルダビア	: 7779
ウルドゥー	: 8582	チェコ	: 6783	モンゴル	: 7778
英語	: 6978	中国語	: 9072	ヨルバ	: 8979
エストニア	: 6984	チベット	: 6679	ラオ	: 7679
エスペラント	: 6979	ティグリニア	: 8473	ラテン	: 7665
オーリヤ	: 7982	テルグ	: 8469	ラトビア (レット)	: 7686
オランダ	: 7876	デンマーク	: 6865	リトアニア	: 7684
カザフ	: 7575	トウイ	: 8487	リンガラ	: 7678
カシミール	: 7583	トルクメン	: 8475	ルーマニア	: 8279
カタロニア	: 6765	トルコ	: 8482	レトロロマンス	: 8277
ガリチア	: 7176	トンガ	: 8479	ロシア	: 8285
韓国 (朝鮮) 語	: 7579	ドイツ	: 6869		
カンナダ	: 7578	ナウル	: 7865		
カンボジア	: 7577	日本語	: 7465		
キルギス	: 7589	ネパール	: 7869		
ギリシャ	: 6976	ノルウェー	: 7879		
クルド	: 7585	ハウサ	: 7265		
クロアチア	: 7282	ハンガリー	: 7285		
グアラニー	: 7178	バシキール	: 6665		
グジャラト	: 7185	バスク	: 6985		
グリーンランド	: 7576	バシュト	: 8083		
グルジア	: 7565	パンジャブ	: 8065		
ケチュア	: 8185	ヒンディー	: 7273		
ゲール (スコットランド)	: 7168	ビハール	: 6672		
コーサ	: 8872	ビルマ	: 7789		
コルシカ	: 6779	フィジー	: 7074		
		フィンランド	: 7073		

# 別売品のご紹介

2001年12月現在のものです。品番は変更されることがあります。

## コード/ケーブル

名称	品番	
S映像コード	RP-CVS0G10 (1.0 m)	RP-CVS0G30 (3.0 m)
	RP-CVS0G20 (2.0 m)	RP-CVS0G50 (5.0 m)
コンポーネントビデオコード	RP-CVPCG10 (1.0 m)	RP-CVPCG50 (5.0 m)
	RP-CVPCG20 (2.0 m)	
D端子ケーブル	RP-CVDG15 (1.5 m)	RP-CVDG30 (3.0 m)
D端子ピンケーブル	RP-CVCDG15 (1.5 m)	RP-CVCDG30 (3.0 m)
音声コード	RP-CAP3G05 (0.5 m)	RP-CAP3G30 (3.0 m)
	RP-CAP3G10 (1.0 m)	RP-CAP3G50 (5.0 m)
	RP-CAP3G15 (1.5 m)	RP-CAP3G100 (10.0 m)
	RP-CAP3G20 (2.0 m)	
光デジタルケーブル	RP-CA2005A (0.5 m)	RP-CA2020A (2.0 m)
	RP-CA2010A (1.0 m)	RP-CA2030A (3.0 m)

## 機器

名称	品番
AVアンプ (AVコントロールアンプ)	SA-XR10
スピーカーシステム	SB-HEP20
アクティブサブウーハー	SB-AS30

Dolby Digital / DTS Digital Surroundデコーダーを装備しています。

## 音のエチケット

楽しい音楽も時と場所によっては気になるものです。特に静かな夜間には窓を閉めたり、ヘッドホンをご使用にするのも一つの方法です。



音のエチケット  
シンボルマーク

# 保証とアフターサービス

よくお読みください

修理・お取り扱い・お手入れ  
などのご相談は・・・  
まず、お買い上げの販売店へ  
お申し付けください

転居や贈答品などでお困りの場合は・・・  
修理は、サービス会社・販売会社の「修理ご相談窓口」へ!  
その他のお問い合わせは、「お客様ご相談センター」へ!

## 使いかた・お買い物などのご相談

ナショナル/パナソニック  
お客様ご相談センター

電話 フリーダイヤル ☎ **0120-878-365**

FAX フリーダイヤル ☎ **0120-878-236**

365日 / 受付9時～20時

## Help desk for foreign residents in Japan

〈外国人 / 海外仕様商品(ツーリスト商品他)等  
ご相談窓口〉

Tokyo (03) 3256-5444 Osaka (06) 6645-8787

Open: 9:00 - 17:30

(closed on Saturdays/Sundays/national holidays)

本機は一般家庭用として作られています。  
一般家庭用以外での使用(例えば飲食店などの  
営業用としての長時間使用など)により故障した  
場合は、保証期間内でも有料修理とさせていただきます。

## 保証書(別添付)

お買い上げ日・販売店名などの記入を必ず確かめ、  
お買い上げの販売店からお受け取りください。よく  
お読みのあと、保存してください。

保証期間: お買い上げ日から本体1年間

## 補修用性能部品の保有期間

当社は、DVD/CD プレーヤーの補修用性能部品を、  
製造打ち切り後8年保有しています。

注) 補修用性能部品とは、その製品の機能を維持  
するために必要な部品です。

## 修理を依頼される時

26～27ページの表に従ってご確認のあと、直ら  
ないときは、まず電源プラグを抜いて、お買い上  
げの販売店へご連絡ください。

## 保証期間中は

保証書の規定に従って、出張修理をさせていただきます。

## 保証期間を過ぎていたときは

修理すれば使用できる製品については、ご希望に  
より有料で修理させていただきます。

## 修理料金の仕組み

修理料金は、技術料・部品代・出張料などで構成  
されています。

**技術料** は、診断・故障個所の修理および部品交  
換・調整・修理完了時の点検などの作業  
にかかる費用です。

**部品代** は、修理に使用した部品および補助材料代です。

**出張料** は、製品のある場所へ技術者を派遣する  
場合の費用です。

## ご連絡いただきたい内容

品名	DVD/CD プレーヤー
品番	DVD-RV32
お買い上げ日	年 月 日
故障の状況	できるだけ具体的に

## 修理に関するご相談

ナショナル/パナソニック  
修理ご相談窓口

ナビダイヤル(全国共通番号)  
**☎ 0570-087-087**

お客様がおかけになった場所から最寄りの修理ご相談窓口につながります。呼出音の前にNTTより通話料金の目安をお知らせします。  
携帯電話・PHS等からは最寄りの修理ご相談窓口にご連絡ください。

## ナショナル/パナソニック 修理ご相談窓口

### 北海道地区

札幌 札幌市厚別区厚別南2丁目17-7 ☎ (011)894-1251	旭川 旭川市2条通2丁目左1号 ☎ (0166)31-6151	帯広 帯広市西19条南1丁目7-11 ☎ (0155)33-8477	函館 函館市西桔梗589番地241(函館流通卸センター内) ☎ (0138)48-6631
--	------------------------------------	---------------------------------------	--

### 東北地区

青森 青森市大字八ッ役字矢作1-37 ☎ (017)739-9712	秋田 秋田市御所野湯本2丁目1-2 ☎ (018)826-1600	岩手 盛岡市羽場13地割30-3 ☎ (019)639-5120	宮城 仙台市宮城野区扇町7-4-18 ☎ (022)387-1117	山形 山形市流通センター3丁目12-2 ☎ (023)641-8100	福島 福島県安達郡本宮町字南/内65 ☎ (0243)34-1301
---------------------------------------	--------------------------------------	-------------------------------------	---------------------------------------	--	---------------------------------------

## ナショナル/パナソニック 修理ご相談窓口

### 首都圏地区

栃木 宇都宮市御幸町194-20 ☎ (028)689-2555	群馬 高崎市大沢町229-1 ☎ (027)352-1109	水戸 水戸市柳河町309-2 ☎ (029)225-0249	つくば つくば市花畑2丁目8-1 ☎ (0298)64-8756	埼玉 桶川市赤堀2丁目4-2 ☎ (048)728-8960	千葉 千葉市中央区星久喜町172 ☎ (043)208-6034	東京 東京都世田谷区宮坂2丁目26-17 ☎ (03)5477-9780	山梨 甲府市下飯田2丁目1-27 ☎ (055)222-5171	神奈川 横浜市港南区日野5丁目3-16 ☎ (045)847-9720	新潟 新潟市東明1丁目8-14 ☎ (025)286-7725
-------------------------------------	-----------------------------------	-----------------------------------	-------------------------------------	-----------------------------------	-------------------------------------	---	-------------------------------------	--	------------------------------------

### 中部地区

石川 石川県石川郡野々市町稲荷3丁目80 ☎ (076)294-2683	富山 富山市寺島1298 ☎ (076)432-8705	福井 福井市開発4丁目112 ☎ (0776)54-5606	長野 松本市大字笹賀7600-7 ☎ (0263)58-0073	静岡 静岡市西島765 ☎ (054)287-9000	名古屋 名古屋市瑞穂区塩入町8-10 ☎ (052)819-0225	岡崎 岡崎市岡町南久保28 ☎ (0564)55-5719	岐阜 岐阜県本巣郡北方町高屋太子2丁目30 ☎ (058)323-6010	高山 高山市花岡町3丁目82 ☎ (0577)33-0613	三重 久居市森町字北谷1920-3 ☎ (059)255-1380
---	---------------------------------	-----------------------------------	-------------------------------------	--------------------------------	---------------------------------------	----------------------------------	--	-----------------------------------	--------------------------------------

### 近畿地区

滋賀 守山市勝部6丁目2-1 ☎ (077)582-5021	京都 京都市南区上鳥羽石橋町20-1 ☎ (075)672-9636	大阪 大阪府北区本庄西1丁目1-7 ☎ (06)6359-6225	奈良 大和郡山市椎木町404-2 ☎ (0743)59-2770	和歌山 和歌山市中島499-1 ☎ (073)475-2984	兵庫 神戸市中央区琴/緒町3丁目2-6 ☎ (078)272-6645
-----------------------------------	---------------------------------------	--------------------------------------	-------------------------------------	------------------------------------	--

### 中国地区

鳥取 鳥取市安長295-1 ☎ (0857)26-9695	米子 米子市米原4丁目2-33 ☎ (0859)34-2129	松江 松江市西津田2丁目10-19 ☎ (0852)23-1128	出雲 出雲市渡橋町416 ☎ (0853)21-3133	浜田 浜田市下府町327-93 ☎ (0855)22-6629	岡山 岡山県都窪郡早島町矢尾807 ☎ (086)292-1162	広島 広島市西区南観音8丁目13-20 ☎ (082)295-5011	山口 山口市鑄銭司字鑄銭司団地北447-23 ☎ (083)986-4050
----------------------------------	------------------------------------	--------------------------------------	---------------------------------	------------------------------------	--------------------------------------	--	---

### 四国地区

香川 高松市勅使町152-2 ☎ (087)868-9477	徳島 徳島県板野郡北島町鯛浜字かや108 ☎ (088)698-1125	高知 南国市岡豊町中島331-1 ☎ (088)866-3142	愛媛 松山市土居田町750-2 ☎ (089)971-2144
-----------------------------------	---	-------------------------------------	------------------------------------

### 九州地区

福岡 春日市春日公園3丁目48 ☎ (092)593-9036	佐賀 佐賀市本庄町大字本庄896-2 ☎ (0952)26-9151	長崎 長崎市東町1949-1 ☎ (095)830-1658	大分 大分市秋原4丁目8-35 ☎ (097)556-3815	宮崎 宮崎県宮崎郡清武町下加納366-2 ☎ (0985)85-6530	熊本 熊本市健軍本町12-3 ☎ (096)367-6067	天草 本渡市港町18-11 ☎ (0969)22-3125	鹿児島 鹿児島市与次郎1丁目5-33 ☎ (099)250-5657	大島 名瀬市矢之脇町10-5 ☎ (0997)53-5101
------------------------------------	---------------------------------------	-----------------------------------	------------------------------------	---	-----------------------------------	----------------------------------	---------------------------------------	-----------------------------------

### 沖縄地区

沖縄 浦添市城間4丁目23-11 ☎ (098)877-1207
-------------------------------------

所在地、電話番号が変更になることがありますので、あらかじめご了承ください。 0501

# 主な仕様

この仕様は、性能向上のため変更することがあります。

許容周囲温度 +5～35  
 許容相対湿度 5～90% RH (結露なきこと)  
 再生可能ディスク (8 cm、12 cm)  
 DVD-Video、DVD-R (DVDビデオ規格準拠)  
 CD-Audio (CD-DA) ビデオCD  
 CD-R/RW (CD-DA、ビデオCDフォーマットのディスク)  
 MP3  
 再生可能な最大トラック数：999トラック  
 再生可能な最大グループ数：99 グループ  
 ビットレート：32 kbps～320 kbps  
 信号形式 NTSC  
**映像出力**  
 出力レベル : 1 Vp-p (75 )  
 出力端子 : ピンジャック  
 端子数 : 1系統  
**S映像出力**  
 Y出力レベル : 1 Vp-p (75 )  
 C出力レベル : 0.286 Vp-p (75 )  
 出力端子 : S端子  
 端子数 : 1系統

**コンポーネント映像出力**  
 Y出力レベル : 1 Vp-p (75 )  
 C<sub>B</sub>出力レベル : 0.7 Vp-p (75 )  
 C<sub>R</sub>出力レベル : 0.7 Vp-p (75 )  
 出力端子：ピンジャック (Y: 緑、C<sub>B</sub>: 青、C<sub>R</sub>: 赤)  
 端子数 : 1系統  
**D1映像出力**  
 Y出力レベル : 1 Vp-p (75 )  
 C<sub>B</sub>出力レベル : 0.7 Vp-p (75 )  
 C<sub>R</sub>出力レベル : 0.7 Vp-p (75 )  
 出力端子 : D端子  
 端子数 : 1系統  
**音声出力**  
 出力レベル : 2 Vrms (1 kHz、0 dB)  
 出力端子 : ピンジャック  
 端子数 :  
 2ch出力 : 1系統  
 サブウーハー出力 (0.1ch) : 1系統

**音声出力特性**  
**周波数特性**  
 DVD (リニア音声) :  
 4 Hz～22 kHz (48 kHzサンプリング)  
 4 Hz～44 kHz (96 kHzサンプリング)  
 CD : 4 Hz～20 kHz (JEITA)  
**S/N比** CD 115 dB (JEITA)  
**ダイナミックレンジ**  
 DVD (リニア音声) : 102 dB  
 CD : 98 dB (JEITA)  
**全高調波歪率**  
 CD : 0.0025 % (JEITA)  
**デジタル音声出力**  
 光デジタル出力 : 光コネクター  
**電源** AC 100 V 50 / 60 Hz  
**消費電力** 10 W  
 電源「スタンバイ」時 約1.5 W  
**外形寸法** 430 (幅) × 247 (奥行) × 74.5 (高さ) mm  
 (突起物を含まず)  
**質量** 約2.4 kg

<b>愛情点検</b>	長年ご使用の DVD/CD プレーヤーの点検を！	
	こんな症状はありませんか	煙が出たり、異常なおいや音がある 映像や音が出ないことがある 正常に動作しないことがある 商品に破損した部分がある その他の異常や故障がある
		このような症状のときは、使用を中止し、故障や事故の防止のために、必ず販売店に点検をご相談ください。

## 便利メモ (おぼえのため、記入されると便利です)

お買い上げ日	年 月 日	品 番	DVD-RV32
販売店名	∅ ( ) -	お客様 ご相談窓口	∅ ( ) -

## 松下電器産業株式会社 AVCネットワーク事業グループ

〒571-8505 大阪府門真市松生町1番4号

© Matsushita Electric Industrial Co., Ltd. (松下電器産業株式会社) 2002

RQT6235-S

F1201HT3072