

# Panasonic

ステレオ カセット プレーヤ  
Stereo Cassette Player

品番 **RQ-S35**



**取扱説明書**  
Operating Instructions

- 取扱説明書と保証書は、よくお読みのうえ、大切に保管してください。
- 保証書は必ず「販売店名・購入日」等の記入を確かめて、販売店からお受取りください。

保証書別添

このたびはパナソニック ステレオカセットプレーヤRQ-S35をお求めいただきまして、  
まことにありがとうございました。



## 付属品

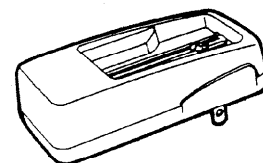

充電器

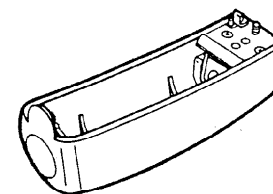

乾電池ケース

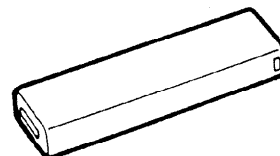

充電電池

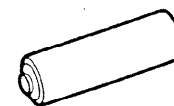

単三形乾電池

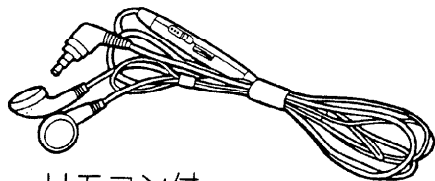

リモコン付  
ステレオインサイドホン

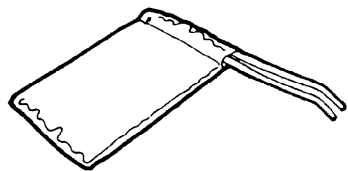

キャリングバッグ

## 目次

各部のなまえ	4
電源	6
誤動作防止(HOLD)スイッチの使いかた	9
テープを聞くには	10
• 本体操作	10
• リモコン操作	14
電車内や街角で使うとき	15
よりよい音で聞くには	16
使用上のご注意	17
別売アクセサリ	18
お手入れ	19
アフターサービス	20
定格	裏表紙
Operating Instructions	21

準備

操作

ご注意/他

# 各部のなまえ

●数字は参照ページを示しています。

ホールド  
**HOLD (保持)スイッチ ⑨**  
満員電車などで使用時の誤動作を防ぐためのものです。

リバース モード  
**REV MODEスイッチ ⑩**

オープン  
**OPEN (カセットふた開け) つまみ**

ドルビー  
※**DOLBY NR**とは  
ドルビーノイズリダクションはドルビーラボラトリー  
ズライセンスングコーポレーションからの実施権に基づき  
製造されています。  
「ドルビー」及びダブルD記号 **DD** はドルビーラボラトリーズライセン  
シングコーポレーションの登録商標です。

リワインド  
**REW (巻戻し)ボタン ⑫**

ファストフォワード  
**FF (早送り)ボタン ⑫**

ストップ  
**STOP (停止)ボタン ⑫**

プレイ ティレクション  
**PLAY/DIR (再生/再生面切換)ボタン ⑫**

オペレーション バッテリ  
**OPR/BATT (動作/電池)インジケータ**

**(ヘッドホン)ジャック ⑪**

※ ドルビー  
**DOLBY NR**スイッチ ⑬  
テープ再生時のノイズを少なくする  
ものです。

ボリューム  
**VOLUME (音量)つまみ**

**S-XBS (重低音)切換スイッチ ⑭**

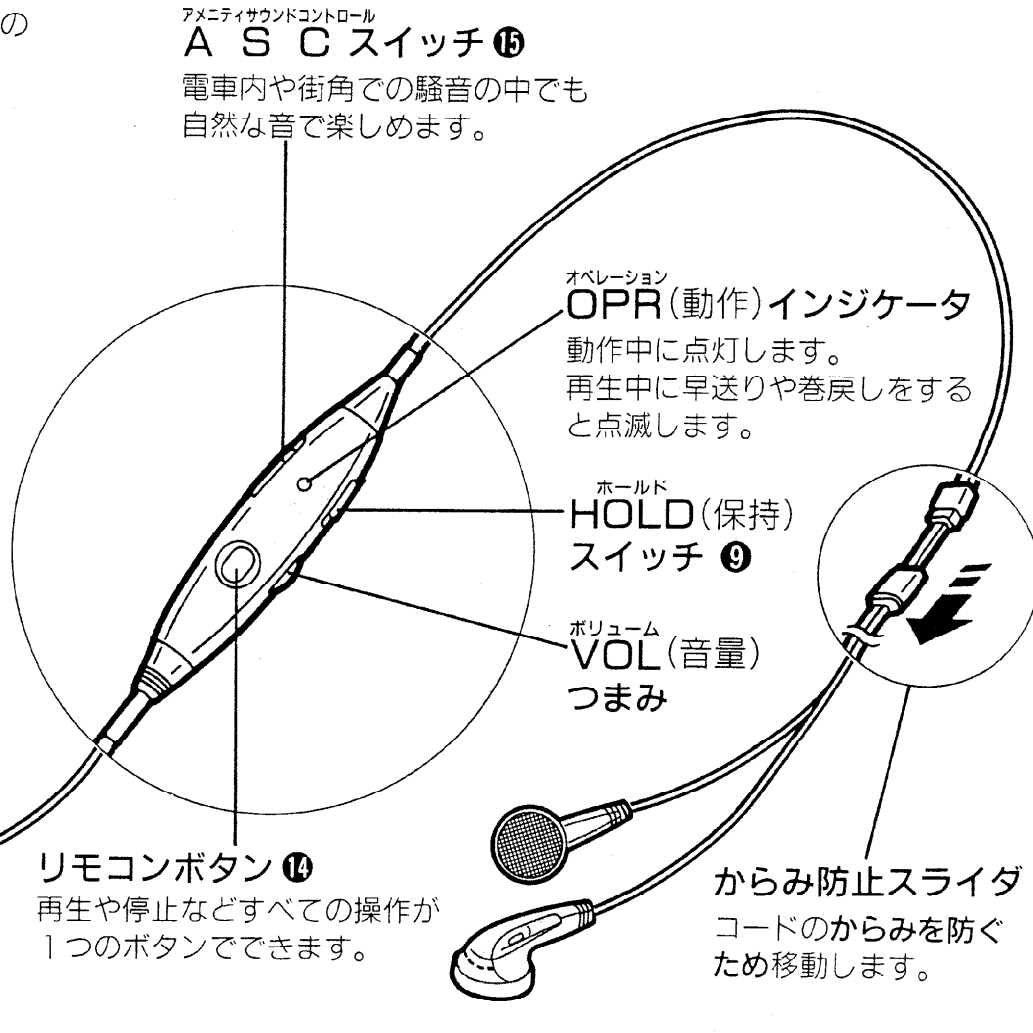
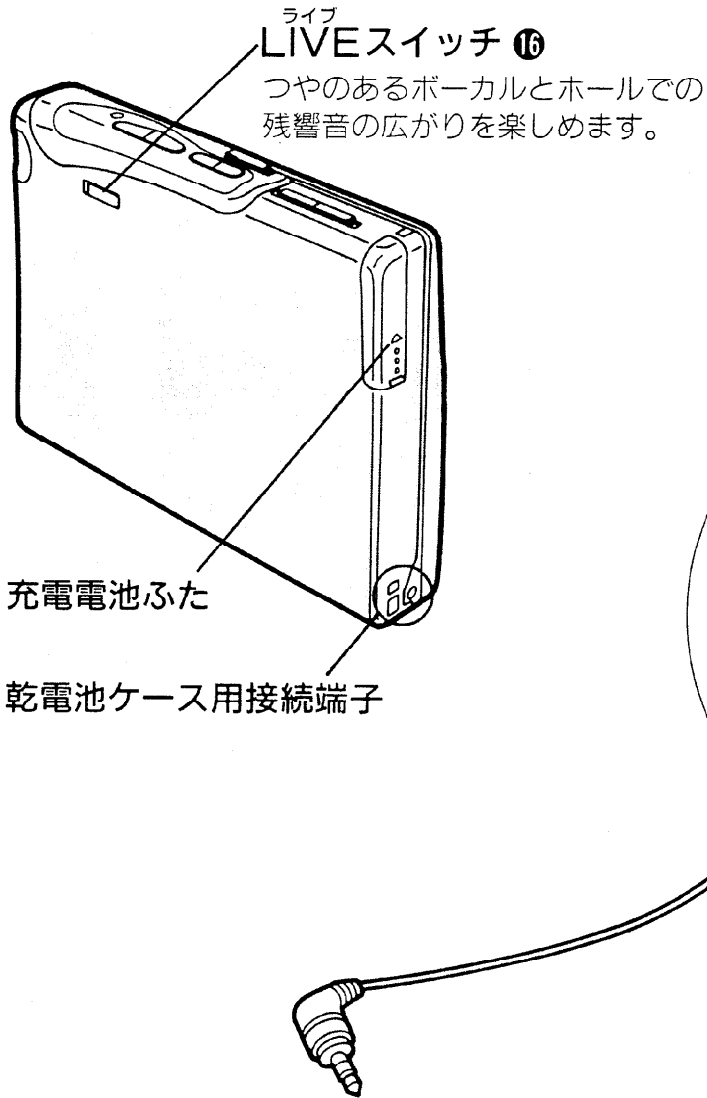

# 電源

## 充電電池で使うには

### 1 充電電池を充電する

初めて使うときや長期間使わなかったときも、必ず充電してください。

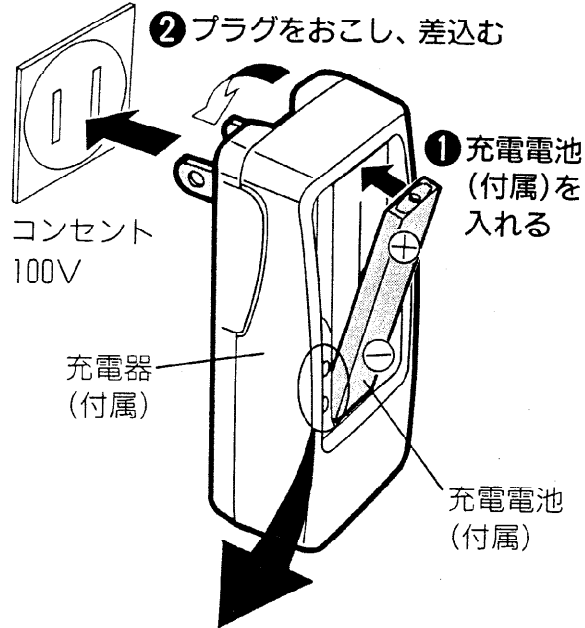

### 2 充電電池を本体に入れる

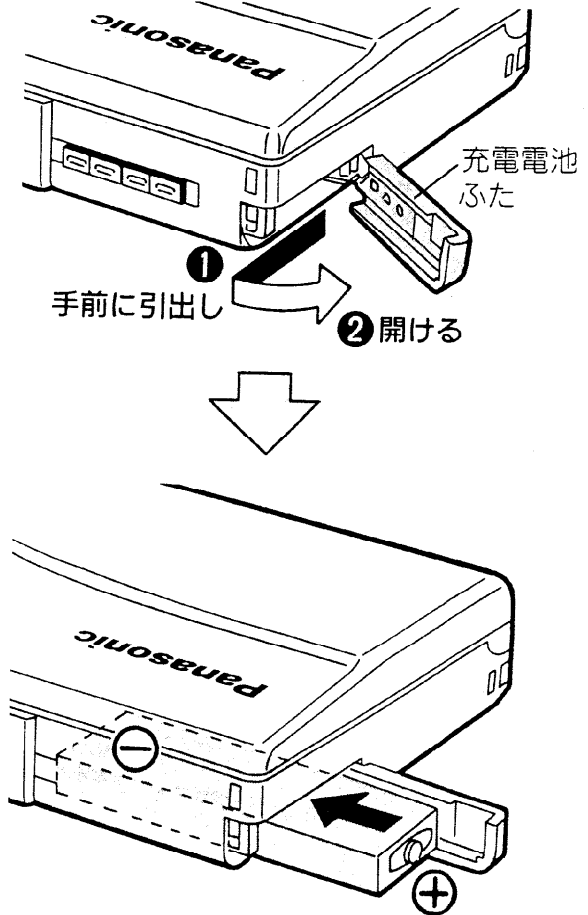

充電インジケータの見かた

急速充電開始	約50%充電	約80%充電	フル充電
CHARGE ● (点灯) QUICK ● (点灯)	CHARGE ● (点灯) QUICK ● (消灯)	CHARGE ● (消灯) QUICK ● (消灯)	
充電所要時間	約10分	約25分	約50分
再生可能時間	約1.8時間	約2.9時間	約3.7時間

## 乾電池で使うには

### 1 乾電池を入れる

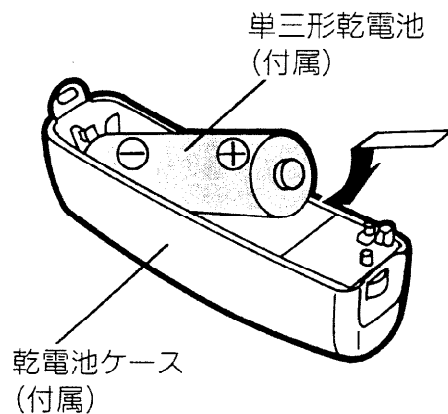

### 2 乾電池ケースを本体に 取付ける

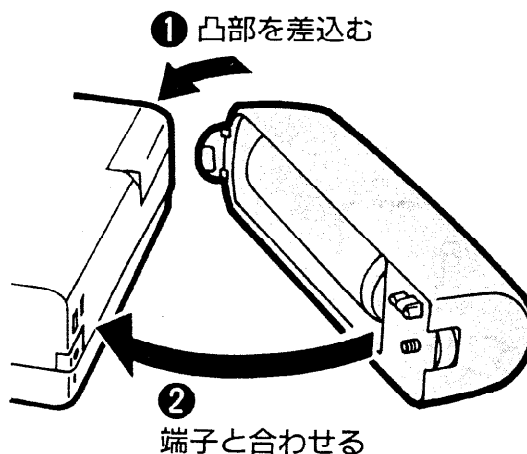

### 3 本体に固定する

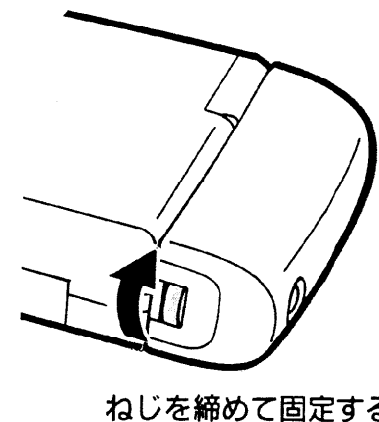

### 乾電池使用上のご注意

乾電池は使いかたを誤ると破裂や破損、液もれのおそれがありますので次のことをお守りください。

- 乾電池は充電式ではありません。
- ⊕プラスと⊖マイナスは正しく入れてください。
- 火の中への投入や、ショート(短絡)、分解、加熱しないでください。
- 長時間使用しないときは、乾電池の漏液による損傷を防ぐため、乾電池を取出しておいてください。

## 電池が消耗したときは

再生時にオペレーション バッテリーOPR/BATTインジケータが暗くなったり、消えたときは、充電するか、電池を交換してください。電池が消耗しますと音が歪んだり、モータ音が大きくなったり正常に動作しない場合があります。

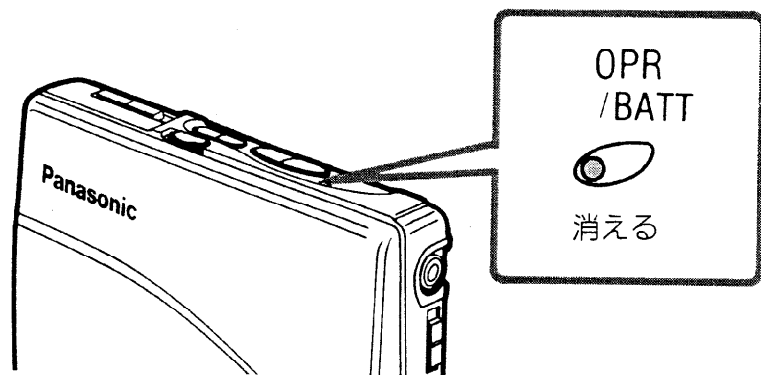

### ご注意

本体を動作状態のまま放置して充電電池が消耗きった場合、新しい乾電池を取付けても正常に動作しない場合があります。そのときは、必ず充電電池を本体から取出してください。

## 長時間聞くときは

充電電池と乾電池を併用してください。  
最長で約14.5時間の再生ができます。(裏表紙参照)





# 誤動作防止(HOLD)スイッチの使いかた

満員電車などで使用時に誤ってボタンが押された場合でも誤動作を防ぐためのスイッチで、本体とリモコン側にそれぞれ付いています。

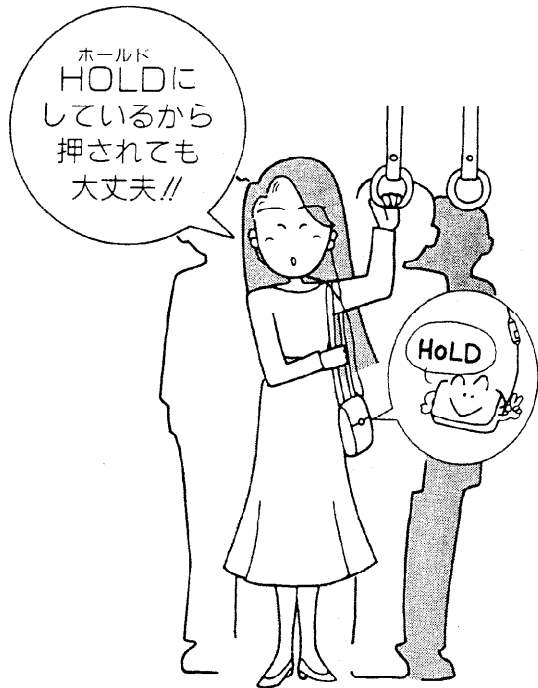

## 本体で操作するとき

- ①本体側………<sup>ホールド</sup>HOLD解除  
(リモコン側は切換不要です)

## リモコンで操作するとき (電車内など)

- ①本体側………<sup>ホールド</sup>HOLD
- ②リモコン側…<sup>ホールド</sup>HOLD解除

## 使用しないとき

- ①本体側………<sup>ホールド</sup>HOLD
- ②リモコン側…<sup>ホールド</sup>HOLD  
誤動作による電池の消耗を防ぐことができます。

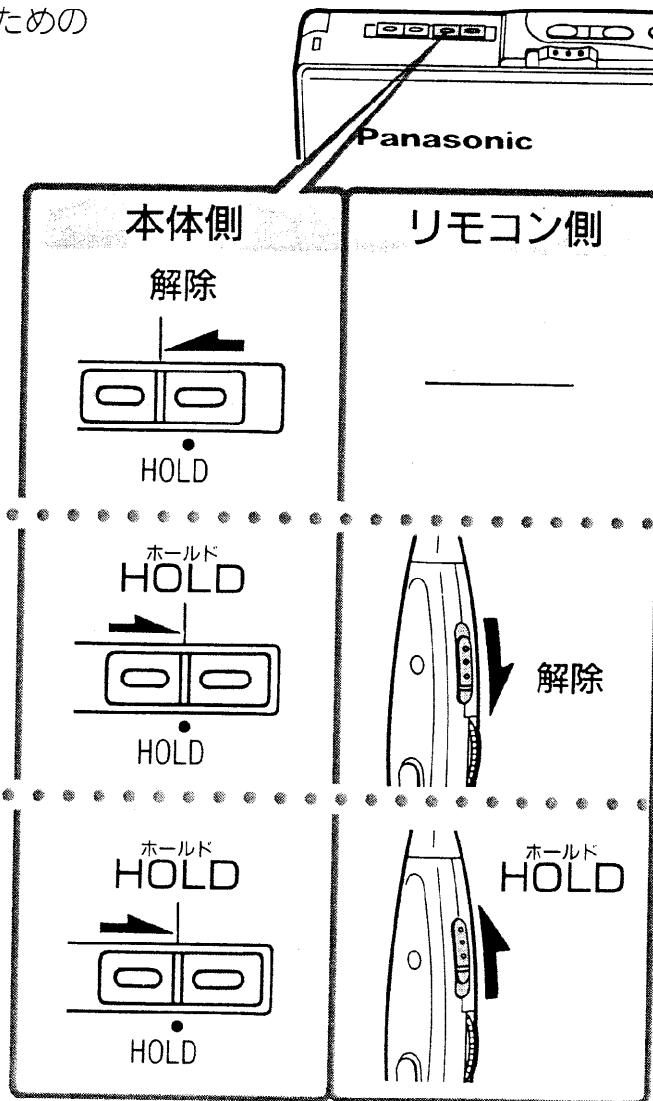

# テープを聞くには

## 本体で操作するとき

### 1 カセットを入れる

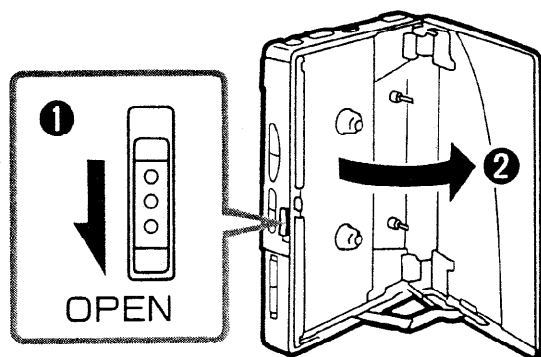

確実にあける

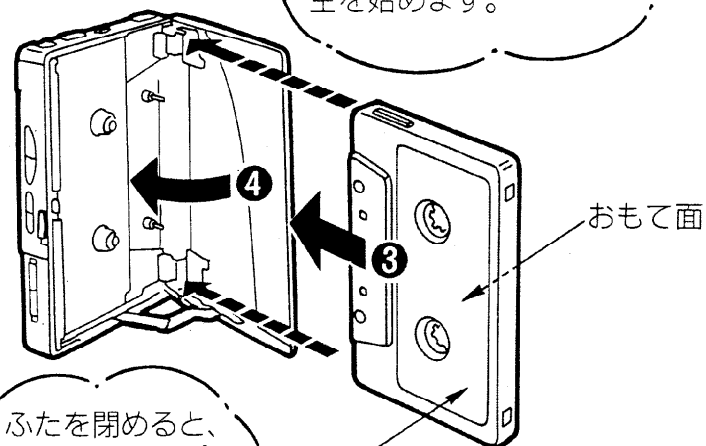

一度カセットふたを開閉すると、おもて面から再生を始めます。

ふたを閉めると、自動的にテープのたるみを巻取ります。

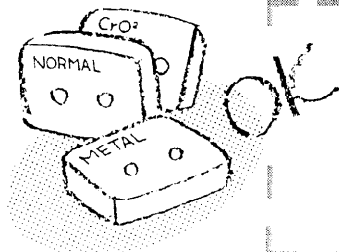

### 使用できるテープは

ノーマルまたはクローム・メタルタイプのテープをお使いください。本機はテープを装着すると自動的にテープの種類を識別します。

### ご注意

120分テープは伸びたり機械に巻きみやすいため使用しないでください。

## 2 インサイドホンを接続する

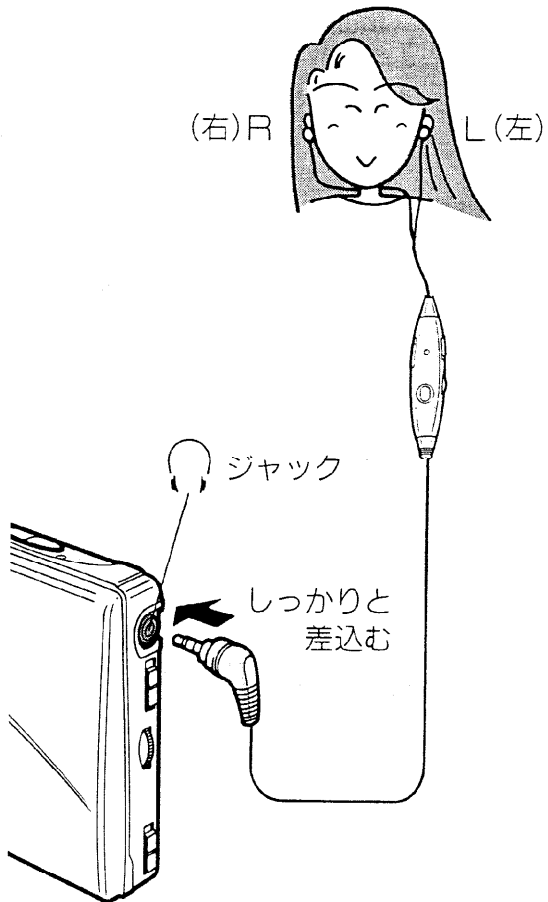

## 3 <sup>ホールド</sup>HOLDを解除する

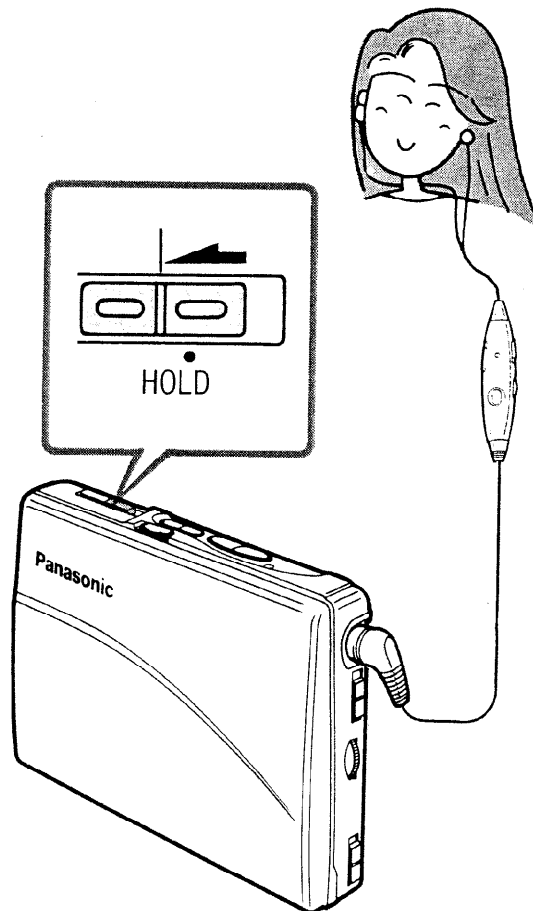

## 4 再生を始める

おもて面から  
再生します。

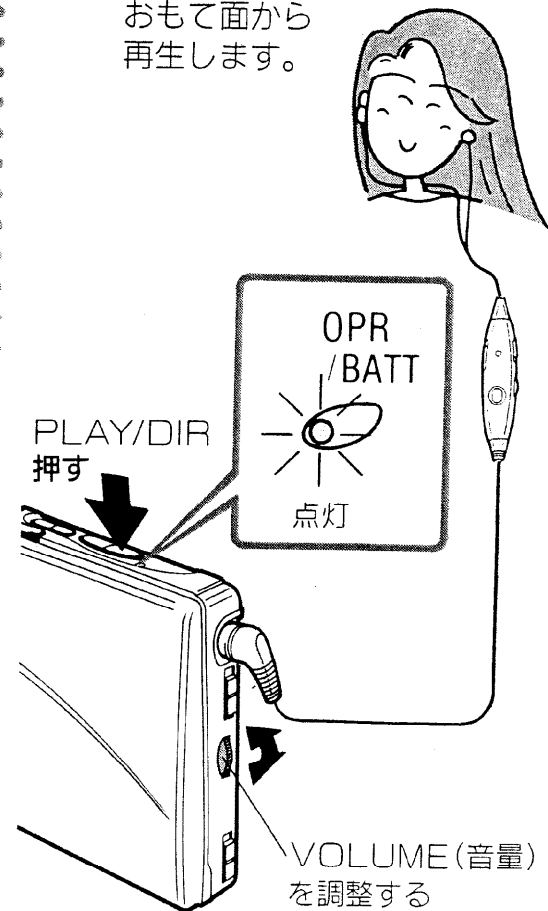

テープを止めるには

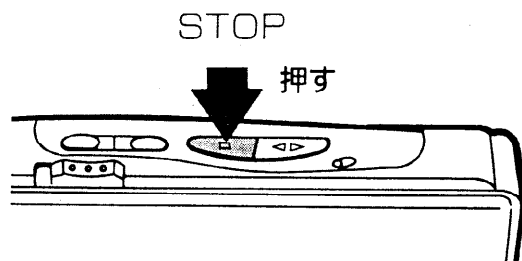

早送りをするには

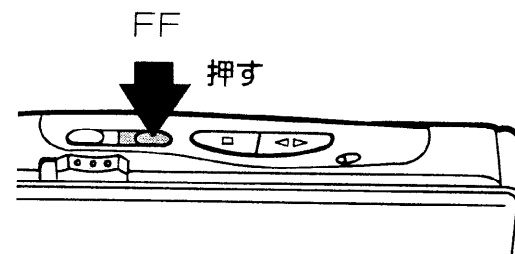

再生中に押すと、テープの終端まで早送りし、反対面の再生が始まります。

テープの再生面を切替えるには

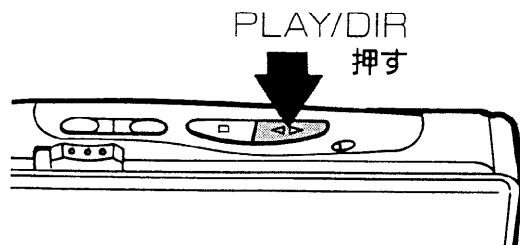

巻戻しをするには

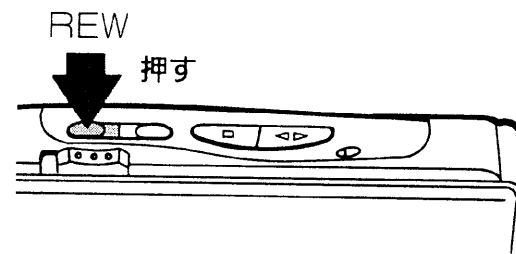

再生中に押すと、巻戻されテープの始めから再生します。

 両面を続けて1回聞くには

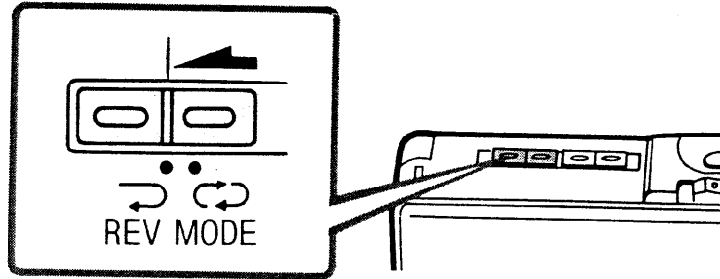

おもて面とうら面の再生が終了と止まります。  
ただし、うら面から再生を始めたときは、うら面の  
終わりで止まります。

 両面をくり返し聞くには

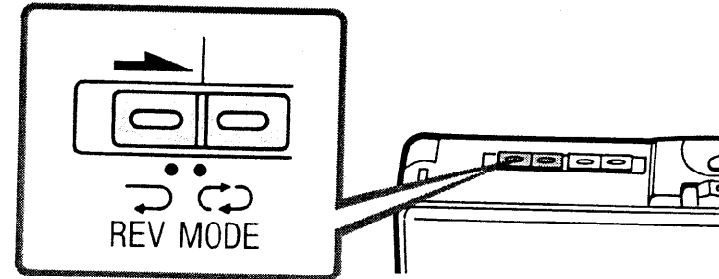

## リモコンで操作するとき

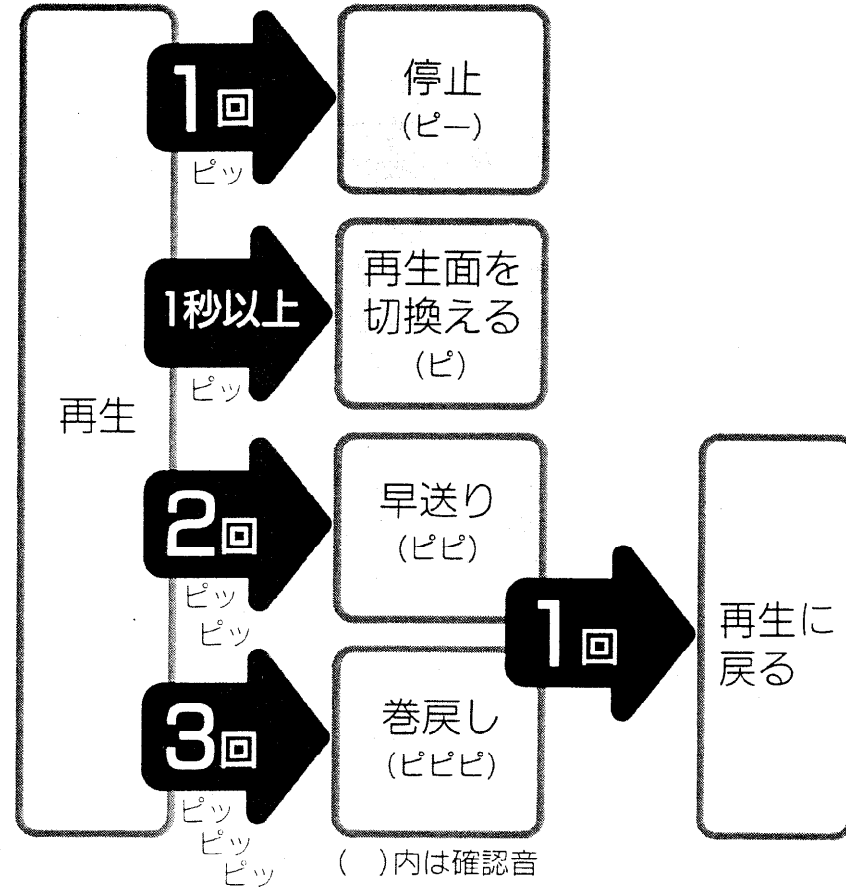

2回または3回と押すときは、1秒以内に等間隔で押ししてください。

# 電車内や街角で使うとき

アメニティサウンドコントロール

騒がしい電車内や街角、静かな室内など使用場所に適した音質を A S C スイッチで選ぶことができます。



## 電車ポジション(ASCI)

電車や乗物の騒音の中でも、より自然な音質で楽しめます。同時に周囲の人に迷惑な音漏れも防ぎます。

## 室内ポジション(NORMAL)

室内などの静かな場所で聞くのに適しています。

## 街角ポジション(ASCI II)

街頭のざわめきの中でも、より自然な音質を楽しめます。また長時間使用時の聞き疲れも軽減します。

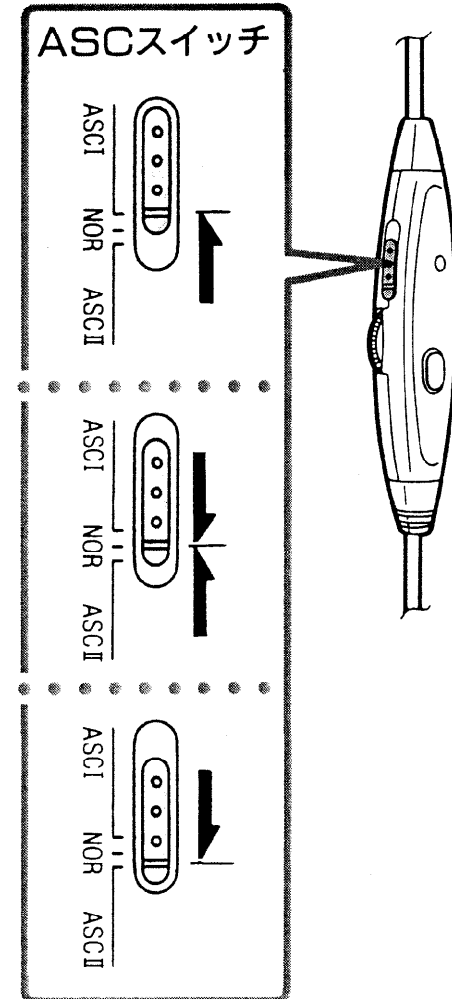

# よりよい音で聞くには

▶ <sup>ドルビー</sup>DOLBY NR 録音されたテープを聞くには

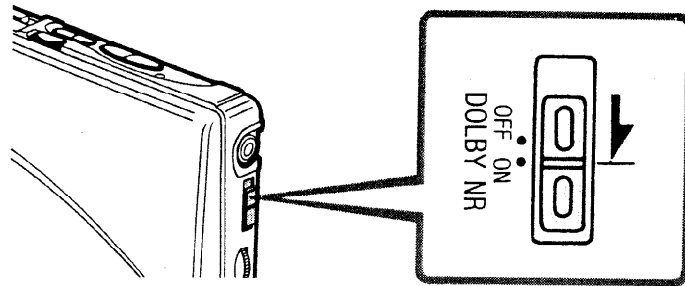

▶ 迫力ある重低音で聞くには

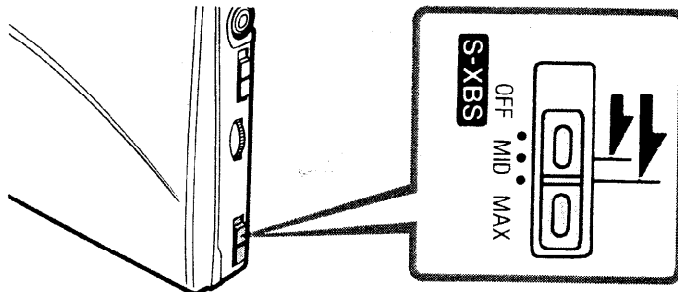

好みに合わせて“MID”  
または“MAX”を選ぶ。

ミュージックテープによっては、“MAX”にすると音が  
ひずむ場合がありますので、“MID”にするか音量を少し  
しぼってお聞きください。

▶ ライブ音楽を聞いているような臨場感を  
楽しむには

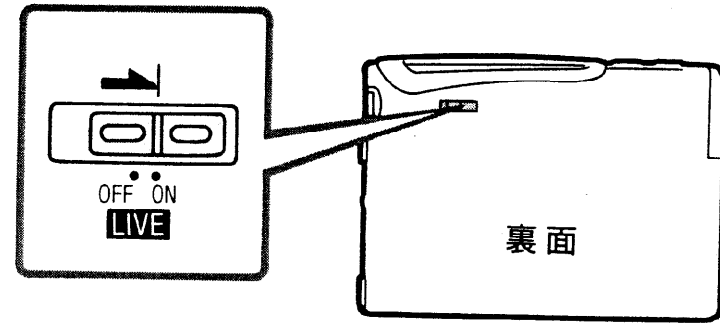

ボーカル中心の音楽に効果的です。  
ライブステージで歌っているのを聞いているようなつや  
のあるボーカルと、ホールにいるような残響音の広がり  
を楽しむことができます。

## ご注意

ミュージックテープによっては、効果の少ないことがあ  
ります。



# 使用上のご注意

## ステレオインサイドホン

- 耳をあまり刺激しないよう、また、周囲の人に迷惑をかけない程度の適度な音量でお楽しみください。
- 交通安全のため、自転車やバイク、自動車などの運転中は絶対に使用しないでください。  
また、歩行中でも音量を上げ過ぎると周囲の音が聞こえにくくなり危険ですので、踏切や横断歩道などでは周囲の交通に充分注意してください。

## 本体

- 次のような場所での使用や放置は避けてください。
  1. 暖房器の付近など高温になる所  
特に夏季の閉めきった自動車内に放置すると、高温のため変形することがあります。
  2. 風呂場など湿気の多い所
  3. ほこりの多い所
  4. 磁石・テレビなど磁気を帯びた所
- 本機を落としたり、強い衝撃をあたえないでください。

## 乾電池

乾電池ケースをポケットやかばんなどに入れて持ち運ぶ

ときは、乾電池を取出してください。内部の金属小物(装飾品・ネックレスなど)とショートし発熱するおそれがあります。

## 充電電池

- 必ず付属の充電器をお使いください。
- 充電中は充電器と充電電池が多少熱をもちますが、異常ではありません。
- 12時間以上の充電をしないでください。寿命が短くなります。
- 充電後は充電器をコンセントから抜いてください。
- 2本目を続けて充電すると、急速充電が十分にできないことがあります。しばらく時間をおいてお使いください。
- 充電器にラジオを近づけると放送に雑音が入ることがあります。その場合は離してご使用ください。
- 初めて充電するときや、長時間使用しなかった後では、充電をしても通常の使用時間より短いことがあります。何回かくり返して充・放電すると通常の状態に戻ります。約300回充電できます。
- 高温下では急速充電時間が短くなり、フル充電に時間がかかることがあります。

# 別売りアクセサリ

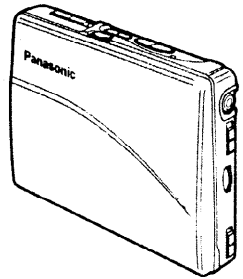

ヘッドホン  
ジャックへ

ミニフォン・ツウピンコードS  
RP-CA59A(別売り)

## スピーカで聞くととき

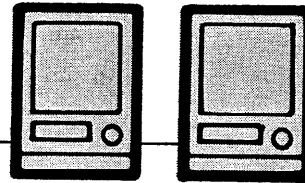

パワーブースタ付  
スピーカシステム  
RP-SP10(別売り)

## ステレオ機器で録音するとき

"AUX IN"端子へ



ステレオラジオ  
カセットなど

●DCダイレクト入力アンプには  
接続しないでください。

## AC電源を使うとき

ACコンセント  
(AC100V)

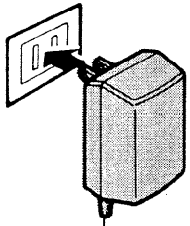

ACアダプタ  
RP-AC11A  
(別売り)

乾電池ケース

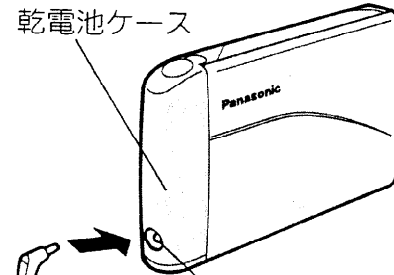

外部電源端子  
(DC IN 1.5V ⚡ ⚡)

## その他の別売りアクセサリ

- 専用充電電池.....RP-BP61
- ヘッドクリーニングキット.....RP-919

- ステレオミニスピーカ.....RP-SP20
- ステレオミニスピーカ(アンプ内蔵).....RP-SP50

# お手入れ

## ヘッド部

良い音でお楽しみいただくために、ときどきヘッドなどをクリーニングキット (RP-919, 別売り) できれいにしてください。

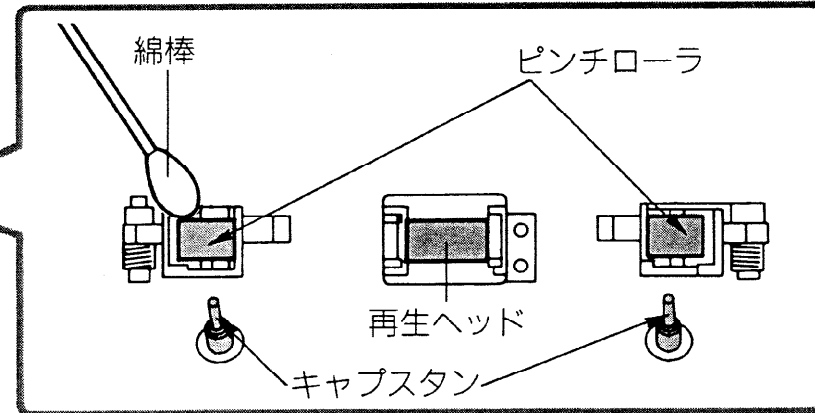
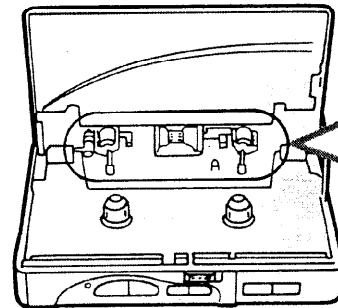

## 本体およびインサイドホン

本体が汚れたときは…

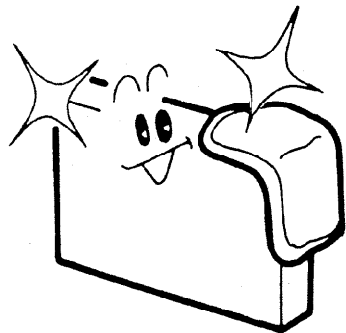

乾いた布でふく

薬品類は使わないで！



変質・変色する場合があります。

化学ぞうきんでふかないで！

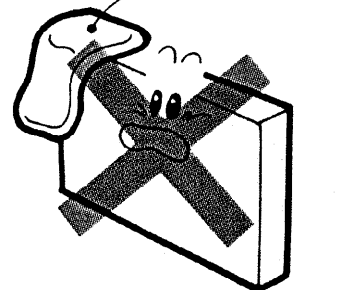

変色する場合があります。

インサイドホンのプラグはいつもきれいに！

ピカッ！

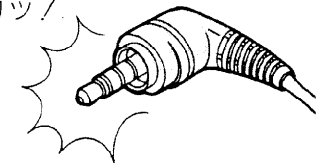

音が途切れたり、プラグを回転させたときに、「ジャリッ」と音がしたときは、プラグをきれいにふいてください。

# アフターサービス

## 保証書（別に添付してあります）

保証書は必ず「販売店名・購入日」などの記入を確かめて販売店から受取っていただき、内容をよくお読みの後、大切に保管してください。

保証期間——ご購入日から1年間

## 修理を依頼される時！

取扱説明書に従って調べていただき直らないときには次の処置をしてください。

### ●保証期間中は……

おそれいりますが製品に保証書を添えて、お求めの販売店までご持参ください。

保証書の規定に従って販売店で修理させていただきます。

### ●保証期間が過ぎているときは……

お求めの販売店にまずご相談ください。

修理すれば使用できる製品については、ご希望により有料で修理させていただきます。

## 補修用性能部品の最低保有期間

本機の補修用性能部品（機能維持のために必要な部品）の最低保有期間は、製造打切り後6年です。  
この期間は通商産業省の指導によるものです。

## アフターサービスについておわかりにならないとき

お求めの販売店または最寄りの「ご相談窓口」（別紙ご参照）にお問い合わせください。

# Operating Instructions

Thank you for purchasing this unit.  
For optimum performance, follow these  
operating instructions carefully.

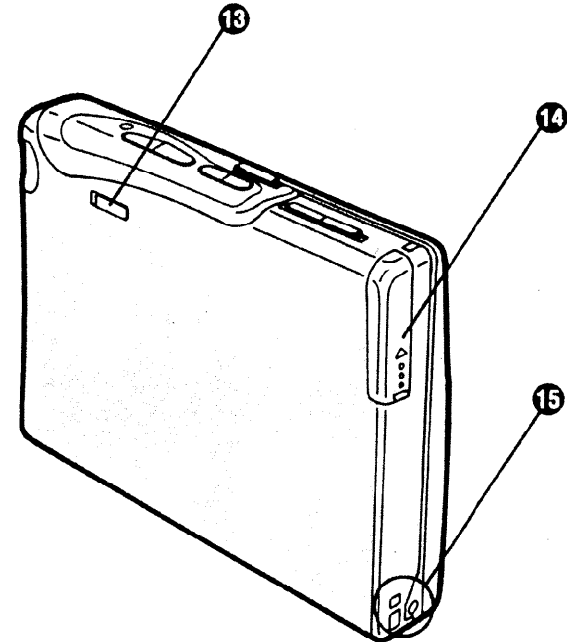
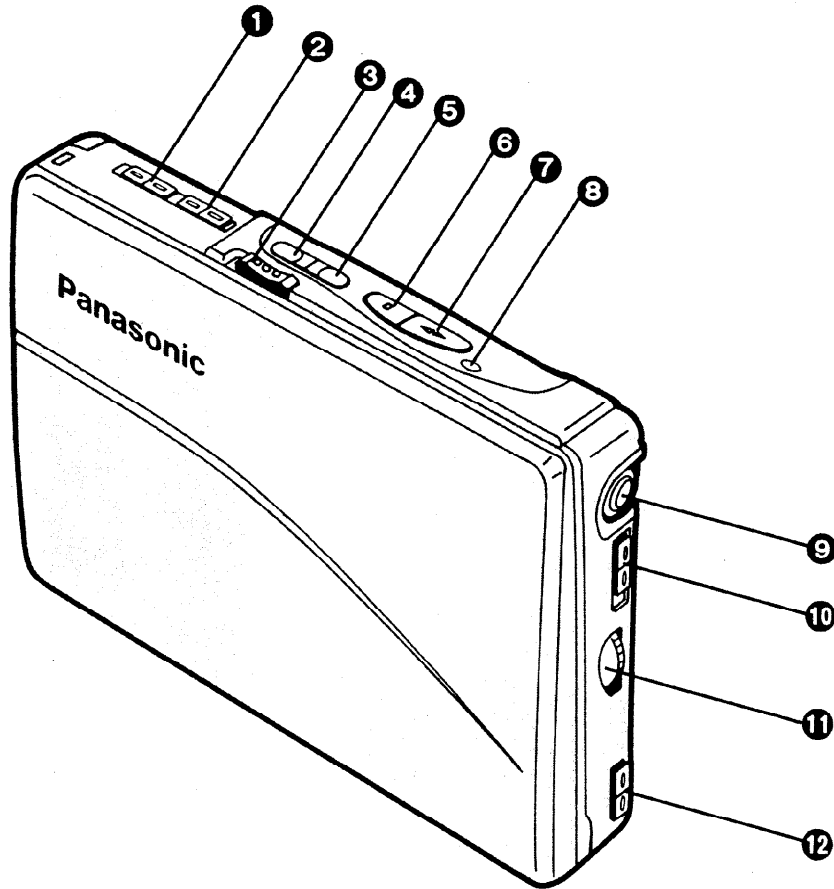



## Accessories

- Stereo Earphones with Remote Controller
- Charger
- Rechargeable Battery
- Battery Case
- Carrying Bag
- Battery

## Names and Functions of Controls

### ① Reverse Mode Selector (REV MODE)

- : For playback of both sides of the cassette once.
- Playback will stop when the end of reverse side is reached.
  - If playback starts from the reverse side, only that side will be played.

- : For endless playback of both sides of the cassette.
- Once the cassette compartment cover is opened, the playback will be sure to start from the forward side.

### ② Hold Switch (HOLD)

Setting this switch to "HOLD" position will hold the present condition of all controls of the tape mechanism. The unit will not be turned on even if the Play/Direction Button is pressed by mistake.

### ③ Cassette Compartment Cover Open Switch (OPEN)

### ④ Rewind Button (REW)

If pressed during playback and the tape is rewound to the beginning of the tape, the playback will start from the same side automatically. (Rewind Auto Play)

### ⑤ Fast Forward Button (FF)

If pressed during playback and the tape is forwarded to the end of the tape, the playback will start from the reverse side automatically. (Skip Reverse)

### ⑥ Stop Button (STOP ■)

### ⑦ Play/Direction Button (◀ ▶ PLAY/DIR)

If pressed during playback, the playback direction can be changed.

### ⑧ Operation/Battery Check Indicator (OPR/BATT)

This indicator will light during operation. If it goes out or dims, it is time to recharge or replace the battery.

- The included Rechargeable Battery can be recharged about 300 times.
- Operation Indicator (OPR) will light during operation. (During Skip Reverse or Rewind Auto Play, it will flash.)

### ⑨ Headphones Jack ( )

### ⑩ \*Dolby Noise Reduction Switch (DOLBY NR)

Set this switch to "ON" to playback a tape recorded with Dolby Noise Reduction.

For other tapes, set to "OFF".

\*Dolby noise reduction manufactured under license from Dolby Laboratories Licensing Corporation.

"DOLBY" and the double-D symbol  are trademarks of Dolby Laboratories Licensing Corporation.

### ⑪ Volume Control (VOLUME)

### ⑫ S-XBS Switch (S-XBS)

S-XBS boosts the low frequency range, resulting in a more dynamic bass reproduction.

The selection of "MAX" and "MID" to suit your taste is possible.

### ⑬ Live Switch (LIVE)

Set this switch to "ON" to boost vocal voice.

You can enjoy dynamic vocal sound as if you were in a live stage.

### ⑭ Rechargeable Battery Compartment Cover

### ⑮ Connection Terminal for Battery Case



## Power Source

This unit can be used by either of the following power sources.

### **Rechargeable Battery** (See page 6.)

For its initial use after purchasing or its use after a long time interval (more than three months), make sure to recharge the Rechargeable Battery.

#### **1. Attach the Rechargeable Battery to Charger.**

**Pull down the plug of the charger and connect the Charger to the power outlet.**

- Both of CHARGE and QUICK Indicators will light showing the high-speed charging.
- Only QUICK Indicator will turn off when the 50% charging is done.
- Both of CHARGE and QUICK Indicators will turn off when the 80% charging is done. (Leave it for more 25 minutes for full charge.)

#### **2. Open the Rechargeable Battery Compartment Cover. Insert the charged battery into the unit.**

Normally 50% charging makes the approximately 1.8-hour and full charge makes the approximately 3.7-hour tape playback possible.

#### **Notes:**

- Do not recharge more than 12 hours, otherwise the Rechargeable Battery life may be shortened.
- On its initial use after purchasing or its use after a long time interval, recharging may not make normal operation time possible. But the repeat of recharging will recover the normal operation time.
- Use only the included Charger when recharging.
- During recharging, the Charger and Rechargeable Battery may have a little heat. This is normal.
- Avoid recharging or placing the Rechargeable Battery near sources of heat or in the much humid ambience.

### **Battery** (See page 7.)

Insert the battery into the Battery Case and attach to the unit.

#### **Notice:**

Do not carry the Battery Case installing the battery in your pocket or bag. It may be possible that the metal object will become short-circuit and get heat by touching to other contents.

#### **To extend the operation time**

Install both types of battery (Rechargeable and Dry Batteries) to the unit.



## Tape Playback (See pages 10~11.)

1. Press the Push Open Button to open the cover and insert the cassette.
2. Plug the Stereo Earphones into the Headphones Jack. Make sure to install the jack completely so that outer ring is seated into place firmly.
3. Release the hold state.
4. Press the Play/Direction Button and adjust the volume.

### ■ Using by the Remote Controller

- Release the hold state on Remote Controller and press the Remote Control Button once (●).
- For volume adjustment, set the Volume Control of the unit to 5-7.

### ■ Cassette Tapes

This unit has the auto tape select function. You can use normal, CrO<sub>2</sub> or Metal types of tape.

- Do not use C-120 tapes with this unit because these tapes can easily become broken or stretched if not used with extreme care and may get tangled with the Capstan and Pressure roller.

### ■ Amenity Sound Control Selector

The function of ASC will make the more amenity sound possible in the noisy places. Also it will lessen the leaking noisy high sound disturbing the people around you and reduce the strain of listening for a long time. In the train, you can use the function of "ASCI". On the street, you can use the function of "ASCII".

## Remote Control Operation and Beeps

(See page 14.)

The beep will be emitted each time the Remote Control Button is pressed. Also, confirmation beeps will be emitted after pressed to confirm the proper operation.

### Operation

(During Playback)

	Unit	Remote Controller
To stop	Press the Stop Button.	Press the button once. (●)
To change tape direction	Press the Play/Direction Button.	Press and hold the button for more than one second. (●●●)
To fast forward*	Press the Fast Forward Button.	Press the button twice. (●●)
To rewind**	Press the Rewind Button.	Press the button three times. (●●●)
During fast forward or rewind. To stop the operation and start playback.	/	Press the button once. (●)

\*If the tape is forwarded to the end of the tape, the playback will start from the reverse side automatically. (Skip Reverse function)

\*\*If the tape is rewound to the beginning of the tape, the playback will start from the same side automatically. (Rewind Auto Play function)



Operation	Beep	Confirmation Beep	Function
Press once	<b>Beep</b>	—	<b>Play</b>
(during playback) Press twice	<b>Beep Beep</b>	<b>Beep Beep</b>	<b>Fast Forward (Skip Reverse)</b>
(during playback) Press three times	<b>Beep Beep Beep</b>	<b>Beep Beep Beep</b>	<b>Rewind (Rewind Auto Play)</b>
(during playback) Press and hold for more than one second	<b>Beep</b>	<b>Beep</b>	<b>Tape direction change</b>
(during playback) Press once	<b>Beep</b>	<b>Bee...p</b>	<b>Stop</b>

**Note for Remote Controller:**

When pressing the button twice or three times in succession, press it within one second and at equal intervals.

**Maintenance** (See page 19.)

## Specifications

Track System: 4-track 2-channel stereo playback  
 Frequency Range: 15–20000 Hz (with an ordinary tape)  
 15–20000 Hz (with a CrO<sub>2</sub> type tape)  
 15–20000 Hz (with a Metal tape)

Output Jack: PHONES; 16Ω  
 Power Output: 5 mW+5 mW  
 Power Requirement: Rechargeable Battery;  
 with an included Rechargeable Battery  
 Battery; with one "AA" size battery  
 AC; with an optional AC Adaptor

Dimensions: 107.2 (W)×75.4 (H)×21.5 (D) mm  
 Weight: 155 g (with rechargeable battery)  
 Charger: Input; AC 100 V 50/60 Hz 12 VA  
 Output; DC 1.2 V 1.9 A

Design and Specifications are subject to change without notice.  
 Please consult the shop at which you have purchased the set about warranty and service.

# 定格

トラック方式	ステレオ
周波数範囲	ノーマル/クローム/メタル15~20000Hz(EIAJ)
出力端子	ヘッドホン:16Ω
実用最大出力	ステレオインサイドホン: 5mW+5mW(EIAJ) (DC時)
電源	
充電電池	DC1.2V(付属充電電池使用)
乾電池	DC1.5V(付属単三形乾電池×1個)
電灯線	AC100V、50/60Hz (別売りACアダプタRP-AC11A使用)
寸法	
最大外形寸法	107.2(W)×75.4(H)×21.5(D)mm(EIAJ)
本体寸法	106(W)×73.8(H)×18.4(D)mm
重量	約155g(充電電池含む)
充電器	
入力	AC100V 50/60Hz 12VA
出力	DC1.2V 1.9A

## 電池持続時間

使用電池	再生時EIAJ (出力1mW時)
付属充電電池(フル充電時)	約3.7時間
ナショナルネオ黒乾電池(R6P)	約3.3時間
付属充電電池(フル充電時)と ナショナルネオ黒乾電池(R6P)併用	約7.7時間
パナソニックアルカリ乾電池(LR6)	約9.5時間
付属充電電池(フル充電時)と パナソニックアルカリ乾電池(LR6)併用	約14.5時間

この定格は性能向上のため変更することがあります。

## 便利メモ(おぼえのために、記入されると便利です。)

ご購入年月日	年 月 日	品番	RQ-S35
ご購入店名	TEL( ) -		
最寄りのご相談窓口	TEL( ) -		

## 松下電器産業株式会社 オーディオ事業部

〒571 大阪府門真市松生町1番4号 ☎(06)909-1021

Matsushita Electric Industrial Co., Ltd. Audio Division