

Panasonic

ステレオラジオ カセットプレーヤー

品番 RQ-SX1V

取扱説明書

Stereo Radio Cassette Player
Operating Instructions

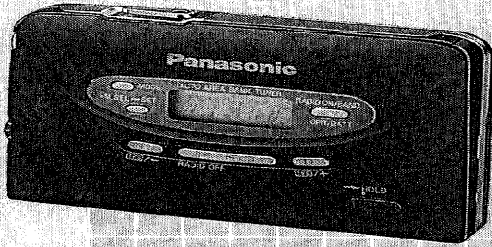

このたびは、ステレオラジオカセットプレーヤーをお買い上げいただき、まことにありがとうございました。

■この説明書と保証書をよくお読みのうえ、正しくお使いください。そのあと大切に保存し、必要なときお読みください。

■保証書は、必ず「お買い上げ日・販売店名」などの記入を確かめて、販売店からお受け取りください。

上手に使うって上手に節約

保証書別添付

付属品

- リモコン付ステレオインサイドホン
- 充電器
- 充電式電池
- 乾電池ケース(乾電池入り)

充電式電池は、ケースから取り出してご使用ください。

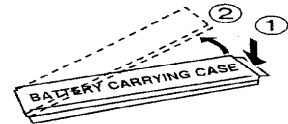

便利メモ (おぼえのため、記入されると便利です)

お買い上げ日	年	月	日	品番	RQ-SX1V
販売店名				☎()	-
お近くの ご相談センター				☎()	-

松下電器産業株式会社 オーディオ事業部

〒571 大阪府門真市松生町1番4号 ☎(06)909-1021

Matsushita Electric Industrial Co., Ltd. Audio Division

1-4 Matsuo-cho, Kadoma City, Osaka, Japan 571 ☎(06)909-1021

----- (切り取ってご利用ください) -----

〈サービス伝言カード〉

修理をご依頼になるときに、必要事項をご記入のうえ、お買い上げの販売店にお持ちください。

(ふりがな) お名前		商品名	ステレオラジオカセットプレーヤー		
ご住所		品番	RQ-SX1V		
ご連絡先	☎ ()	ご購入日		ご依頼日	
…故障または異常の内容… (この様な場所で、……していた時、こんな故障になった)					
※私の希望修理代金は _____ 円迄です					

準備

電源について

充電式電池で使う

1 充電する

お買い上げ時には充電されていません。

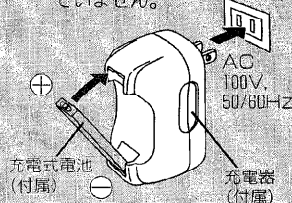

1時間20分の充電(フル充電)で約4時間再生

2 充電式電池を入れる

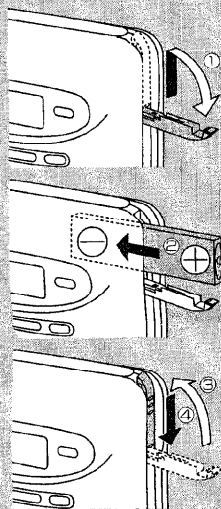

乾電池で使う

1 乾電池を入れる

お買い上げ時には、付属乾電池が入っています。

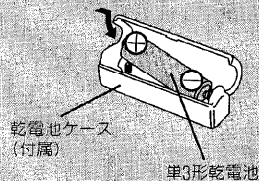

2 ケースを取り付ける 端子を合わせる。

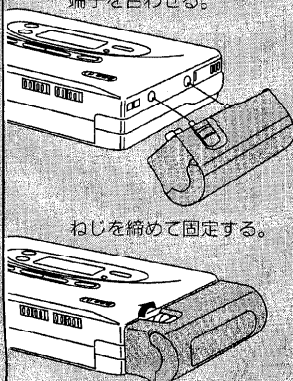

ねじを締めて固定する。

充電式電池と乾電池を併用すると長時間再生できます。乾電池は寿命の長いパナソニックアルカリ(白)をおすすめします。

準備

インサイドホンをつなぐ

しっかり差しこまないと、音が途切れたり、リモコン操作できないことがあります。

また、コードは、FMアンテナとしても働きますので放送局の自動設定をするときも、インサイドホンをつないでください。

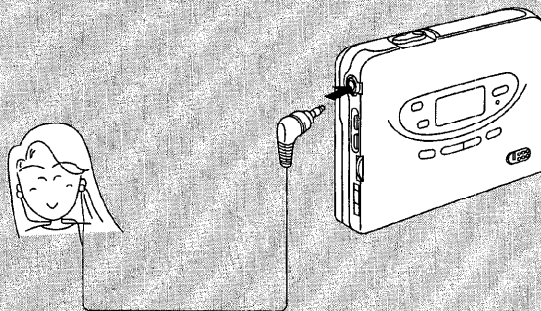

準備

アンテナを調整する

AM放送を聞くとき

内蔵のフェライトアンテナが働きます。本体の向きをかえて最もよく聞こえるように調整してください。

FM、TV放送を聞くとき

インサイドホンのコードがアンテナとして働きます。コードを束ねずに、できるだけ伸ばしてお使いください。

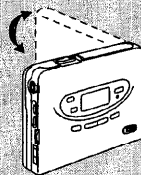

電池が消耗すると

OPR/BATTランプが暗くなったり、消えます。充電するか、乾電池を交換してください。

電池が消耗すると、音がひずんだり、正常に動作しないことがあります。

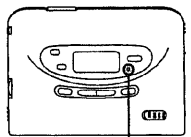

充電式電池について

あなたの手元にとどくまでの長旅でちょっと疲れています。まず充電器で元気を回復してあげてください。

お買い上げ時には充電されていません。

長い間使わなかったときも充電してください。

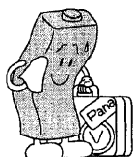

準備

ホールドを解除する

操作する前に、必ず操作する側のホールドつまみを解除してください。

本体側ホールドつまみ

リモコン側ホールドつまみ

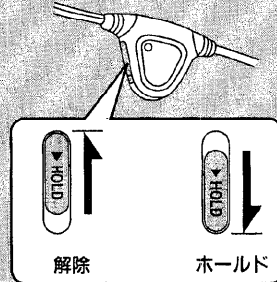
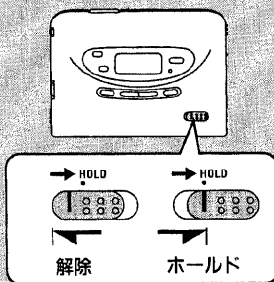

■誤操作を防ぐには

ホールド状態にすると、ボタンが働かないので、誤操作による電池の消耗を防ぐことができます。ホールドつまみは、本体/リモコンにあり、別々にホールドになります。

放送局を自動設定する

オートエリアバンク ... エリアバンクを使った設定

本機は、全国41か所とJR新幹線で聞ける放送局を、それぞれの地域(エリア)ごとにあらかじめ記憶しているのので、エリアを設定するだけで本体、リモコンで簡単に選局できます。

1 インサイドホンをつなぐ

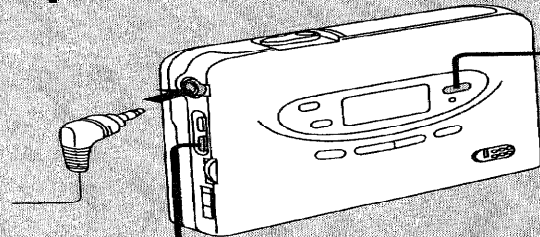

2 「RADIO ON/BAND」ボタンを押し、電源を入れる

3 「AUTO AREA」ボタンを1秒以上押す “AUTO”が点滅し、自動的に現在地のエリアに設定します。

設定が終わると

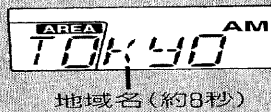

■ 設定されたエリアを確認するには
AREAボタンをポンと押す。
エリア名がローマ字で約8秒間表示されます。(最大8文字まで)

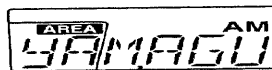

(例) 山口

■ “Error”と表示されたら
自動設定できませんでした。
オートメモリーするか、手動で設定(裏面参照)してください。

オートメモリー ... フリーエリアを使った設定

オートエリアバンクで“Error”と表示されたり、自分の地域で聞ける放送局だけを受信したいときは、フリーエリアに放送局を記憶させます。海外で使うときも便利です。

1 インサイドホンをつなぐ

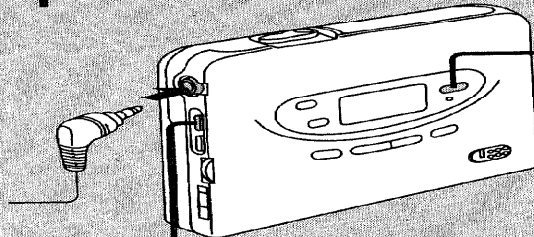

2 「RADIO ON/BAND」ボタンを押し、電源を入れる

3 「AUTO MEMO」ボタンを1秒以上押す

AM→FM→TVの放送局を周波数の低い順に自動的に記憶します。(AM/FM/TV各々8局まで)

ご注意

オートメモリーすると前にフリーエリアに記憶した放送局はすべて消えます。

■ “Error”と表示されたら
受信状態が悪く、1局も記憶できませんでした。手動で放送局を記憶させてください。(裏面参照)

ラジオを聞く

1 「RADIO ON/BAND」ボタンを押し、電源を入れる

2 「RADIO ON/BAND」ボタンを押し、バンドを選ぶ
押すたびに TV←FM←AM

3 「P.M. SEL-SET」ボタンを押し、選局する
押すたびに記憶されている放送局を順に受信します。
エリアバンクのとき
フリーエリアのとき

4 好みの音量にする

■使用後は
RADIO OFF
押して電源を切る

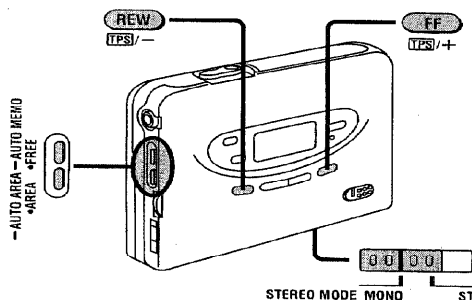

FMのステレオ放送で雑音が多いとき

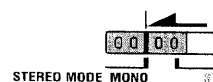

音声はモノラルになりますが、雑音が減って聞きやすくなります。

受信できる放送局について エリアバンク

それぞれのエリアに記憶されている放送局を受信できます。「エリアバンク一覧表」(別添付)をご覧ください。

フリーエリア

フリーエリアに記憶された放送局を受信できます。

■エリアバンク/フリーエリアを切り換えるには

エリアバンク…「AREA」ボタンを押す。

フリーエリア…「FREE」ボタンを押す。

記憶されていない放送局を受信するには

上記手順1,2のあと

- 「FREE」ボタンを押し、「FREE」を表示させる。
- ⊕、⊖ボタンを押して選局する。
+ : 進む
- : 戻る



ご注意

- 乗物や建物の中では、電波が弱まり聞こえにくくなる場合があります。できるだけ窓ぎわでお聞かせください。また、トンネルや地下鉄内では聞こえないことがあります。
- ラジオを聞きながらテープを入れると、約2秒間音が途切れれます。
- 本機のTV受信回路はFM受信回路と兼用しております。このため、地域によってはテレビの2または3チャンネルの音声受信時にFM放送が混信することがあります。

テープを聞く

ノーマル(TYPE I)、クローム(TYPE II)またはメタル(TYPE IV)タイプのテープが使えます。テープの種類は自動的に判別します。

1 テープを入れる

① ② ③ ④

●ふたを閉めるとテープのたるみが巻き取られます。

2 「◀▶」ボタンを押す

一度カセットふたを開閉すると、おもて面から再生します。

FWD▶おもて面
◀REVうら面

3 好みの音量にする

■テープを止めるには

押す

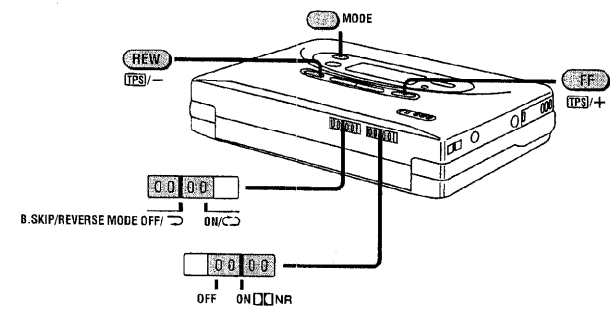

曲の頭出しをするには (TPS:テーププログラムセンサー)

再生中に押す

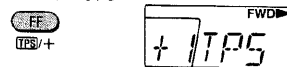

今の曲をとばして再生



今の曲の頭に戻る

ご注意

頭出し、1曲リピートは曲間の無音部を利用しているため、次のようなときは正しく働きません。

- 曲間の無音部が4秒以下のとき
- 雑音が入っているとき
- 次の曲間までが10秒以下の位置で頭出しや1曲リピートを始めたとき
- 曲中に長い無音部があるとき
- 小さい音や、低い音が続くとき
- 徐々に音量が上がったり下がったりするとき

再生モードの切換

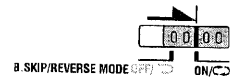

両面を繰り返し再生
ブランクスキップが働く*



おもて面→うら面を1回再生して自動停止

(停止まえにピーと鳴ります。)
ブランクスキップ解除

反対面を聞くには

再生中に押す



ドルビーB NR録音されたテープを聞くとき

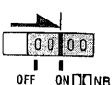

ドルビーNRとだけ記載された市販のテープは全てBタイプです。

早送り・巻戻しするには

停止中に押す



早送り



巻戻し

今聞いている曲を繰り返す (1曲リピート)

再生中に押す

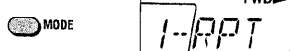

解除するには

もう一度押す。

- テープの動作を切り換えても解除されます。

ブランクスキップ*

(B.SKIP)

再生中に約13秒以上の無音部があると自動的に早送りし、反対面の始めから再生します。

ご注意

次のようなとき、正しく働かないことがあります。

- 最終曲の終わり近くから再生したとき
- 小さい音が約13秒以上続くとき

操作

リモコン操作する

音質を変えて楽しむには

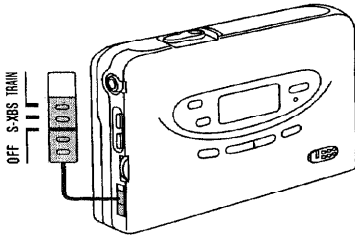

■迫力ある重低音で聞くととき (S-XBS)

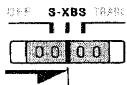

- 音がひずむときは、音量をすこし下げてください。

■電車のなかで聞くととき (TRAIN)

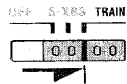

自然な音で聞き疲れをやわらげます。
周囲に迷惑な音漏れも少なくします。

ボタンを押す回数や押し方で動作が切り換わります。

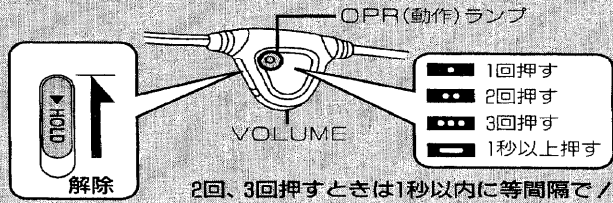

ラジオを聞く

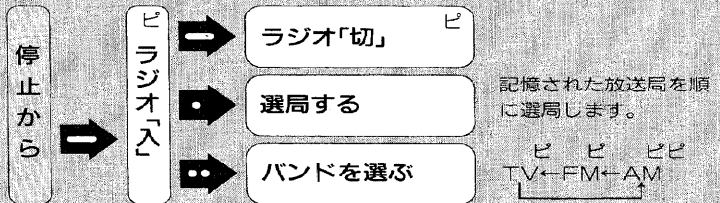

テープを聞く

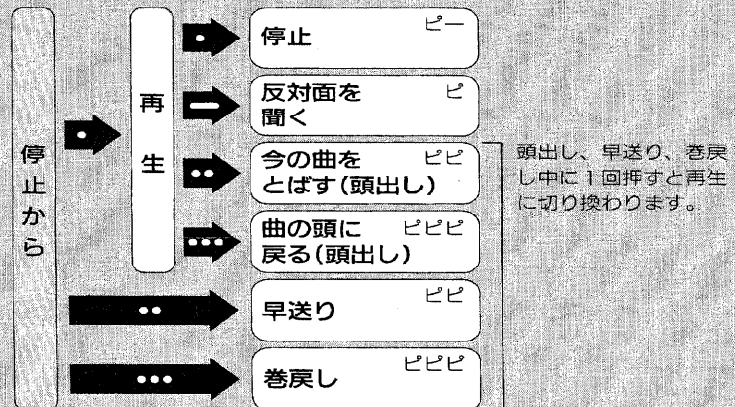

ご参考

- リモコンで音量調整するときは、本体側のVOLUMEつまみを5-7の位置にしておきます。
- テープが入っていないときにボタンを1回押すと、ピロピロと鳴って知らせます。
- 動作中はリモコンの動作ランプが点灯して、お知らせします。(これは電池の消耗を示すものではありません)

故障と思う前にちょっとチェックを

- 本体がホールドになっていませんか。

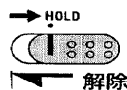

あれ? 動かない?

- 電池が消耗していませんか。本体のランプが明るいなら電池はOK。



- リモコンのつまみがホールドになっていませんか。



あれ? リモコンがきかない?

あれ? 聞こえない?

- インサイドホンプラグは奥まで入っていますか。

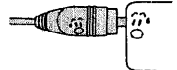

使用上のご注意

Listening to the radio

1. Press RADIO ON/BAND.
2. Press RADIO ON/BAND to select the band.
3. Press M.SEL to select the station.

To turn off the radio
Press RADIO OFF.

Selecting the area manually

1. Press RADIO ON/BAND.
2. Press AREA.
3. Press MODE.
4. Press + or - to select the area.
5. Press and hold SET for more than 1 second.

Presetting broadcast stations manually

1. Press RADIO ON/BAND.
2. Press FREE.
3. Press RADIO ON/BAND to select the band.
4. Press MODE.
5. Press + or - to select the broadcast frequency.
6. Press M.SEL to select the memory number.
7. Press and hold SET for more than 1 second.

Adding the broadcast station to area bank

A broadcast station can be added in each band.

1. Press RADIO ON/BAND.
2. Press AREA.
3. Press RADIO ON/BAND to select the band.
4. Press MODE twice.
5. Press + or - to select the broadcast frequency.
6. Press and hold M.SEL for more than 1 second.

Erasing the broadcast frequency

1. Tune in the broadcast station to be erased.
2. (When using free area)
Press MODE once.
(When using area bank)
Press MODE twice.
"..." is displayed.
3. Press and hold SET for more than 1 second.

When using overseas

Before using overseas, proceed with the following steps and adjust the AM allocation settings.

1. Press RADIO ON/BAND.
2. Press and hold MODE for more than 5 seconds.
3. Press + or - to select the allocation.
4. Press and hold SET for more than 5 seconds.

Listening to tapes

1. Slide OPEN to open the cover and insert the cassette
2. Press ◀ ▶

To stop play, press ■.

Remote control operation

Radio operation

Press and hold to turn on or switch off the radio.

Press once to change the broadcast station.
Press twice to change the band.

Tape operation

Press once to play and stop.
Press and hold to change the direction.
Press twice to fast forward.

If pressed twice during play, the current tune will be skipped.

Press three times to rewind.
If pressed three times during play, the play will start from beginning of the current tune.

本体

- 加工・改造はしない
故障の原因になります。
- 落としたり、強い衝撃をあたえない
破損することがあります。
- 避けてほしい使用場所は
つぎのような所で使用すると故障の原因になります。
 1. 風呂場など湿気の多い所
 2. 倉庫などほこりの多い所
 3. 暖房器の近くなど温度が高い所
- 夏の閉め切った車内に放置しない
100°Cに達することもありますので、キャビネットが変形、変色することがあります。

ステレオインサイドホン

- 耳を刺激しないよう、また周囲の人へ迷惑にならない程度の適度な音量でお楽しみください。
- 交通安全のため、自転車やバイク、自動車などの運転中は絶対に使用しないでください。
歩行中でも音量を上げ過ぎると外の音が聞こえにくくなり危険ですので、踏切や横断歩道などでは周囲の交通に充分注意してください。
- 本体に巻き付けるときは、コードにたるみを持たせてゆるく巻いてください。

充電式電池・充電器

- 付属の充電器をお使いください。
- 充電中は、充電式電池と充電器が熱を持ちますが、異常ではありません。
- 寿命が短くなりますので、12時間以上充電しないでください。
- 充電後は充電器をコンセントから抜いてください。
- 初めて充電するときや、長時間使用しなかった後は、充電をしても通常の使用時間より短いことがあります。何回か繰り返して充・放電すると通常の使用時間に戻ります。
- 充電式電池は約300回充電できます。
- 充電しても電池持続時間が極端に短い場合(約30分以下)は、充電式電池の寿命です。使用しないでください。
- 消耗した充電式電池が本体に入ったままになっていると、新しい乾電池を取り付けても正常に動作しないことがあります。そのときは、充電式電池を取り外してください。

乾電池・充電式電池

電池の破損・液漏れなどの防止のために次のことをお守りください。

- ⊕プラスと⊖マイナスは正しく入れる。
- 乾電池は充電しない。
- 長時間使用しないときは、電池を取り出しておく。
- 火の中への投入や、ショート、分解、加熱はしない。

電池の持ち運び

ポケットやかばんに入れるときは、ネックレスなどの金属物といっしょにしないでください。ショートし発熱、発火する危険があります。乾電池を入れた乾電池ケースも同じです。

充電式電池は、必ず付属のケースに入れて持ち運んでください。

90分をこえるテープ

長時間の使用には便利ですが、テープが薄く伸びやすいため、こぎざみな走行、停止、早送り、巻戻しなどをくり返すと、テープが回転部分に巻き込まれることがありますのでご注意ください。

カセットふた

つめが下の図④のようになっているとふたが閉まりません。無理に閉じようとするとふたが変形することがあります。

このときは、カセットふた開つまみをまわして図③のようになしてください。

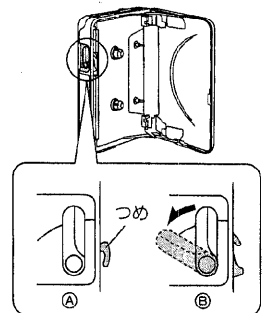

電池持続時間(EIAJ/出力1mW時)

使用電池	再生時	ラジオ受信時
充電式電池	約4時間	約7時間
ナショナルネオ《黒》乾電池(R6PU)	約3時間30分	約7時間30分
充電式電池とナショナルネオ《黒》乾電池(R6PU)併用	約7時間30分	約14時間50分
パナソニックアルカリ乾電池(LR6)	約9時間	約19時間30分
充電式電池とパナソニックアルカリ乾電池(LR6)併用	約13時間30分	約27時間

電池持続時間は、使用条件により短くなる場合があります。

この定格は、性能向上のため変更することがあります。

ドルビーノイズリダクションはドルビーラトリーズライセンシングコーポレーションからの実施権に基づき製造されています。ドルビー、DOLBY及びダブルD記号 DD はドルビーラトリーズライセンシングコーポレーションの登録商標です。

別売り品について

- スピーカーで聞くとき
・本体の①端子に接続してください。
ステレオミニスピーカー

- RP-SP25
ステレオミニスピーカー(アンプ内蔵)
- RP-SP50
- RP-SP70
- RP-SP100

- ステレオ機器で録音するとき
・本体の②端子に接続してください。
フォーンツウピンコードS

RP-CA59A

- その他
専用充電式ニカド電池 RP-BP61

ヘッドクリーニングキット RP-919

お手入れ

本体

柔らかい布でふいてください。汚れがひどいときは、水か石けん水を含ませた布でふき、後は空ぶきしてください。

- アルコールやシンナーは使わないでください。
- 化学ぞうきんをご使用のときは、その説明書をご覧ください。

インサイドホンのプラグ

音が途切れたり、プラグを回転させて「ジャリッ」と音がしたときはプラグをきれいにふいてください。



ヘッド部

良い音でお楽しみいただくために、ときどきヘッドなどをヘッドクリーニングキット（RP-919、別売り）できれいにしてください。

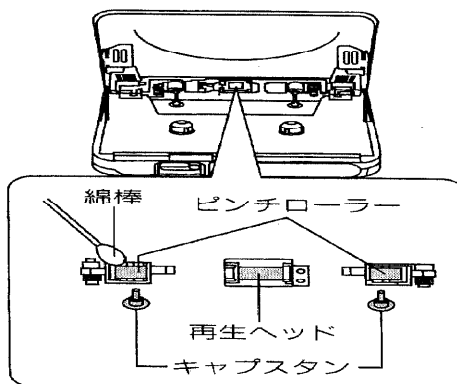

アフターサービス

保証書（別に添付してあります。）

保証書は、必ず「お買い上げ日・販売店名」等の記入をお確かめのうえ、販売店から受け取っていただき、内容をよくお読みのあと大切に保存してください。

保証期間——お買い上げ日から1年間

修理を依頼されるとき

もう一度取扱説明書をよくお読みいただき、ご確認のうえ、直らないときにはお買い上げの販売店に修理をご依頼ください。

右下のサービス伝言カードをご使用になると便利です。

■保証期間中は

保証書の規定に従ってお買い上げの販売店が修理させていただきますので、恐れ入りますが、製品に保証書を添えてご持参ください。

お買い上げの販売店にご依頼にならない場合には、お近くの「お客様ご相談センター」（別紙）にご連絡ください。

■保証期間が過ぎているときは

お買い上げの販売店へご依頼ください。修理すれば使用できる製品については、ご希望により有料で修理をさせていただきます。

販売店にご依頼にならない場合には、お近くの「お客様ご相談センター」（別紙）にご連絡ください。

補修用性能部品の最低保有期間

本機の補修用性能部品（機能維持のために必要な部品）の最低保有期間は、製造打切り後6年です。

この期間は、通商産業省の指導によるものです。

アフターサービスなどについて、おわかりにならないとき

お買い上げの販売店または、お近くの「お客様ご相談センター」（別紙）にお問い合わせください。

放送局を手動設定する

自動設定で“Error”と表示されたときや、もっと細かい設定をしたいときに使います。

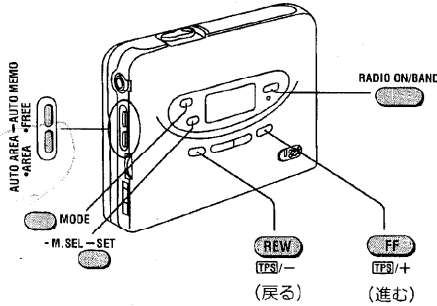

手動でエリアバンクを設定する

1. 「RADIO ON/BAND」ボタンを押して電源を入れる。
2. 「AREA」ボタンを押して、「AREA」を表示させる。

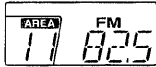

3. 「MODE」ボタンを押す。「AREA」が点滅します。

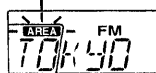

4. 表示が点滅中に「+、-」ボタンを押してエリア番号を選ぶ。エリア番号の後に地域名がローマ字で表示されます。

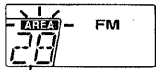

エリア番号

5. 「M SEL-SET」ボタンを1秒以上押す。ピピピと音が鳴ります。

手動で放送局を記憶させる

フリーエリアに好みの放送局を1局ずつ記憶させます。AM/FM/TV 各々9局まで記憶できます。

1. 「RADIO ON/BAND」ボタンを押して電源を入れる。
2. 「FREE」ボタンを押して、「FREE」を表示させる。

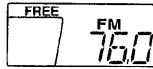

3. 「RADIO ON/BAND」ボタンを押してバンドを選ぶ。押すたびに TV←FM←AM

バンド

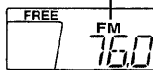

4. 「MODE」ボタンを1回押す。「M」が点滅します。

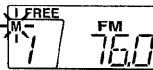

5. 「+、-」ボタンを押して、選局する。ボンボンと押すと、周波数が1ステップずつ動きます。自動で選局するには0.6秒以上押し続けると、周波数が動き始め、放送局を受信すると自動停止します。自動選局を止めるには、もう1度ボタンを押します。
6. 「M SEL-SET」ボタンを押してメモリー番号を選ぶ。

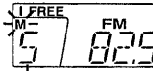

メモリー番号

7. 「M SEL-SET」ボタンを1秒以上押す。ピピピと音が鳴ります。

■他の放送局を記憶させたいときは手順1-7を繰り返す。

エリアバンクに放送局を追加する

お使いの地域で新しい放送局が開局されたときに便利です。各バンドごとに1局ずつ追加できます。

1. 「RADIO ON/BAND」ボタンを押して電源を入れる。
2. 「AREA」ボタンを押して、「AREA」を表示させる。



3. 「RADIO ON/BAND」ボタンを押してバンドを選ぶ。押すたびに TV←FM←AM

4. 「MODE」ボタンを2回押す。「M」が点滅します。

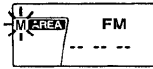

5. 「+、-」ボタンを押して、選局する。

6. 「M SEL-SET」ボタンを1秒以上押す。ビビビと音が鳴ります。

ご参考

エリアバンクに追加した放送局を選局すると、「M」が表示されます。



使わない放送局を消す

使わない放送局を消しておくで選局時に飛び越されます。

1. 消したい放送局を選局する。(ラジオを聞く) 手順1-3)
2. **エリアバンクのとき** 「MODE」ボタンを2回押す。**フリーエリアのとき** 「MODE」ボタンを1回押す。「---」が表示されます。

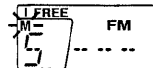

3. 「M SEL-SET」ボタンを1秒以上押す。ビビビと音が鳴ります。

■消した放送局をもう一度使うには

エリアバンクのとき

オートエリアバンク操作を行う。

フリーエリアのとき

もう1度記憶させる。

海外で受信するには

AM受信周波数のステップやFMの周波数範囲は、国や地域によって異なります。

海外で使うときは下記の操作をして、周波数のステップを切り換えてください。

日本国内	JAPAN
東南アジア、ヨーロッパ	W9k (9kHz)
北米、南米、東南アジアの一部	W10k (10kHz)

1. 「RADIO ON/BAND」ボタンを押して電源を入れる。
2. 「MODE」ボタンを5秒以上押す。



3. 「+、-」ボタンを押してステップを選ぶ。JAPAN-W9kHz-W10kHz

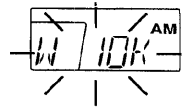

4. 「M SEL-SET」ボタンを5秒以上押す。ビビビと音が鳴ります。

■元のステップに戻すにはもう一度上記の操作をします。

ご参考

- 9、10kHzのときはTVバンドは使えません。
- ステップを切り換えるとフリーエリアに記憶した放送局は消えます。

各部のなまえ

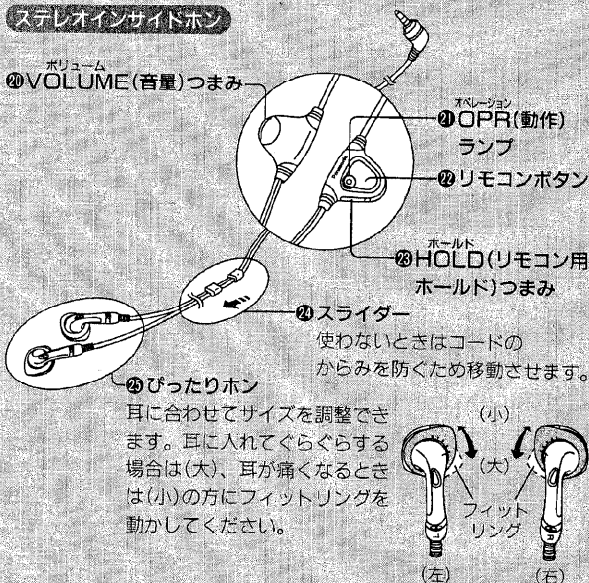
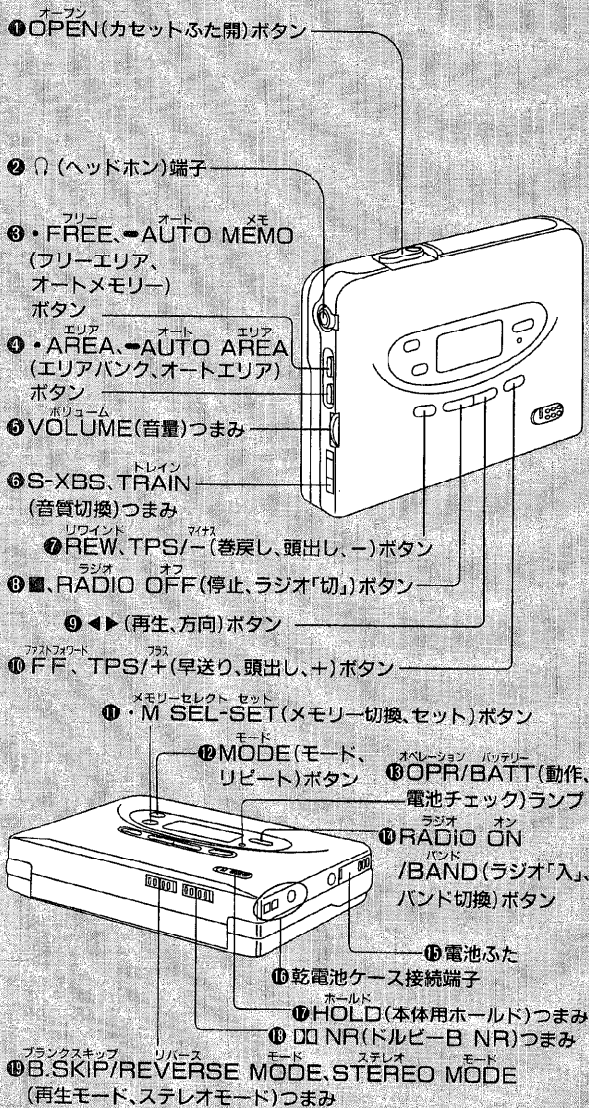

Operating Instructions

- ① Open lever (OPEN)
- ② Headphone jack (㊦)
- ③ Free area, Auto memory button (FREE, AUTO MEMO)
- ④ Area bank, auto area button (AREA, AUTO AREA)
- ⑤ Volume control (VOLUME)
- ⑥ Tone selector S-XBS
TRAIN
This will boost the low frequency range.
This will make the more amenity sound possible in the noise in the train. Also it will lessen the leaking noisy high sound disturbing people around you.
- ⑦ -, rewind button (-, REW)
Rewinds the tape.
If it is pressed during play, play will start from beginning of the current tune.
- ⑧ Radio off, stop button (RADIO OFF, ■)
- ⑨ Play, direction button (◀▶)
- ⑩ +, fast forward button (+, FF)
Fast forwards the tape.
If it is pressed during play, skip the current tune.
- ⑪ Memory select, set button (M.SEL SET)
- ⑫ Mode, repeat button (MODE)
- ⑬ Operation, battery check indicator (OPR/BATT)
Lights during operation. If it goes out or dims, it is time to recharge or replace the battery.
- ⑭ Radio on, band button (RADIO ON/BAND)
- ⑮ Battery cover
- ⑯ Connection terminal for battery case
- ⑰ Hold switch (HOLD)
Use to prevent unintended operation. You cannot activate the unit's buttons when this switch is set to HOLD (Hold state). Before using those buttons, release the hold state.
- ⑱ Dolby noise reduction switch (DR NR)
- ⑲ Stereo, play mode selector (STEREO MODE, B.SKIP/REVERSE MODE)
Select MONO when the radio reception is poor.
ON/OFF
For continuous play of both sides.
For play with blank skip function.
During play, when there is a silent space for more than about 13 seconds, the tape will fast forward to play the opposite side.
OFF/ON
For play of forward side and then the reverse side.
- ⑳ Volume control (VOLUME)
- ㉑ Operation indicator (OPR)
Lights during operation.
- ㉒ Remote control button
- ㉓ Hold switch (HOLD)
Use to prevent unintended operation. You cannot activate the remote control button when this switch is set to HOLD (Hold state).
Before using the remote control button, release the hold state.
- ㉔ Slider
When not in use, slide up the slider to prevent entanglement of the cord.
- ㉕ Ear piece
You can change the size of the ear piece at your convenience.

Selecting an area automatically

1. Press RADIO ON/BAND.
2. Press and hold AUTO AREA for more than 1 second.

Presetting broadcast stations automatically

1. Press RADIO ON/BAND.
2. Press and hold AUTO MEMO for more than 1 second.

定格

受信周波数	寸法
AM : 522-1629kHz (Japan, 9kHzステップ) 520-1710kHz (10kHzステップ)	最大外形寸法 : 109.2(W) × 78.0(H) × 23.7(D)mm (EIAJ)
FM : 75.0-90.0MHz (Japan) 87.5-108.0MHz (9.10kHzステップ)	本体寸法 : 108.0(W) × 77.5(H) × 23.0(D)mm
TV : 1-12ch	重量 : 約182g (充電式電池含む)
トラック方式 : ステレオ	充電器
周波数範囲 : 15-20000Hz (EIAJ)	入力 : AC100V 50/60Hz 5VA
出力端子	出力 : DC1.2V 500mA
ヘッドホン : 16Ω (M3ジャック)	
実用最大出力 : 5mW+5mW (EIAJ)	
電源	
充電式電池 : DC1.2V (専用充電式電池)	
乾電池 : DC1.5V (単3形乾電池×1個)	