

Panasonic®

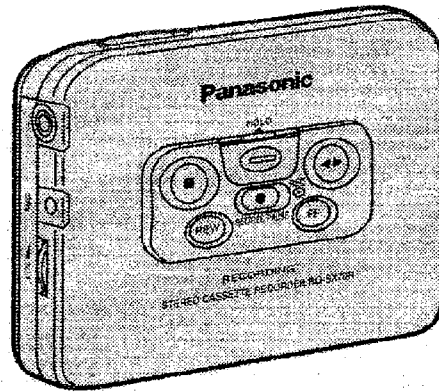

取扱説明書

ステレオカセット
レコーダー
品番 RQ-SX70R

このたびは、ステレオカセットレコーダーをお買い上げいただき、まことにありがとうございました。

■この説明書と保証書をよくお読みのうえ、正しくお使いください。そのあと大切に保存し、必要なときお読みください。

■保証書は、必ず「お買い上げ日・販売店名」などの記入を確かめて、販売店からお受け取りください。

保証書付

上手に使って上手に節約

(裏表紙)

松下電器産業株式会社 オーディオ事業部

〒571 大阪府門真市松生町1番4号 ☎(06)909-1021

もくじ

準備	安全上のご注意	3
	各部のなまえ	9
	誤動作防止機能（ホールド）	11
	リモコン、インサイドホンの接続	11
	電源の準備	12
再生	テープを聞く	14
	いろいろなテープ操作	16
音質	音質を変えて楽しむ	19

録音	録音の前に	19
	録音する	20
	いろいろな録音操作	23
ご参考	使用上のごお願い	24
	お手入れ	25
	故障かな!?	
	(アレ!?と思ったらまず確認を!!)	26
	保証とアフターサービス	28
	主な仕様	32
	別売り品のご紹介	33
Operating Instructions	33	

付属品（付属品の買い替えは、お買い上げの販売店へご相談ください。）

- ステレオインサイドホン
- ジョイント式リモコン
- 乾電池ケース
（マンガン乾電池入り）

- 充電器
- 充電式ニカド電池（ケースから取り出して使用）

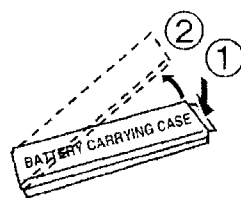

- DC-IN アダプター
- ワンポイントステレオマイク
- マイクスタンド
- キャリングケース

安全上のご注意

必ずお守りください

お使いになる人や他の人への危害、財産への損害を未然に防止するため、必ずお守りいただくことを、次のように説明しています。

■表示内容を無視して誤った使い方をした時に生じる危害や損害の程度を、次の表示で区分し、説明しています。

■お守りいただく内容の種類を、次の絵表示で区分し、説明しています。
(下記は、絵表示の一例です。)



この表示の欄は、「死亡または重傷などを負う危険が切迫して生じることが想定される」内容です。



この表示の欄は、「死亡または重傷を負う可能性が想定される」内容です。



この表示の欄は、「傷害を負う可能性または物的損害のみが発生する可能性が想定される」内容です。



この絵表示は、気をつけていただきたい「注意喚起」内容です。



このような絵表示は、してはいけない「禁止」内容です。



この絵表示は、必ず実行していただく「強制」内容です。

警告

分解・改造しない

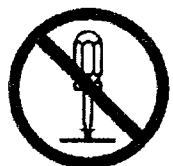

分解禁止

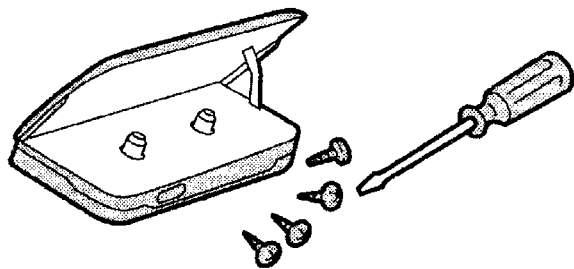

- 機器が故障したり、金属物が入ると、やけどや火災の原因になります。
- 点検や修理は、販売店へご依頼ください。

自動車やバイク、自転車などの運転中は、使用しない

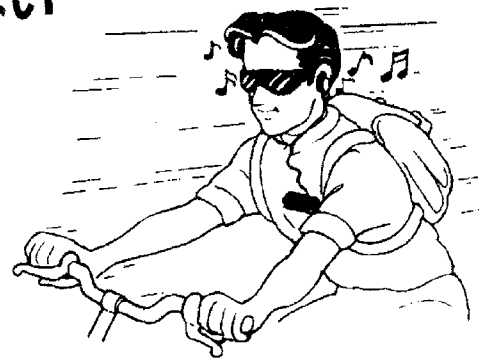

- 周囲の音が聞こえにくく、交通事故の原因になります。
- 歩行中（特に、踏切や横断歩道）でも周囲の交通に十分注意してください。

⚠ 注意

異常に温度が高くなる場所に置かない

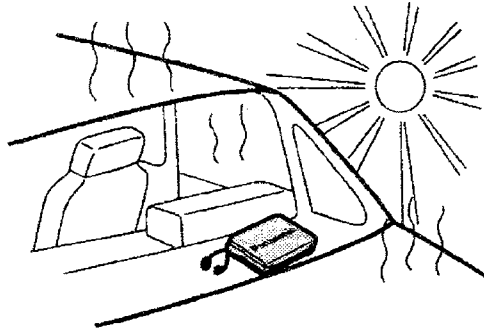

- 機器表面や部品が劣化するほか、火災の原因になることがあります。
- 夏の閉め切った自動車内や、直射日光の当たるところ、ストーブの近くでは特にご注意ください。

音量を上げすぎない



- 耳を刺激するような大きな音量で長時間続けて聞くと、聴力に悪い影響を与えることがあります。

⚠ 警告

充電は、交流（AC）100Vを使う



- 指定外の電圧や電源で使用すると、火災や感電の原因になります。
- プラグは、根元まで確実に差し込んでください。

プラグのほこり等は定期的にとる

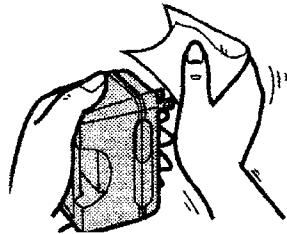

- プラグにほこり等がたまると、湿気等で絶縁不良となり、火災の原因になります。充電器を抜き、乾いた布でふいてください。
- 充電後は、充電器を抜いてください。

濡れた手で充電器の抜き差しはしない

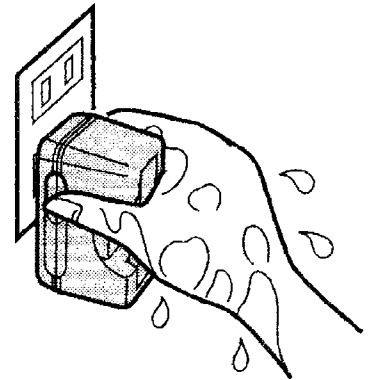

- 感電の原因になります。

⚠ 危険

専用の充電器で充電する

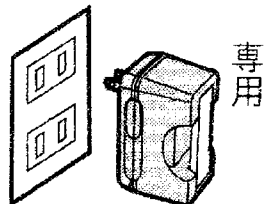

- 電池の液もれや、発熱、破裂の原因になります。
- 充電式電池も必ず指定のものをご使用ください。

はんだ付け、分解、改造したり、火の中へ投入、加熱はしない

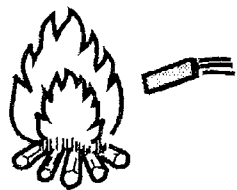

- 電池の液もれや、発熱、破裂の原因になります。

⚠ 警告

⊕ と ⊖ をショートさせない

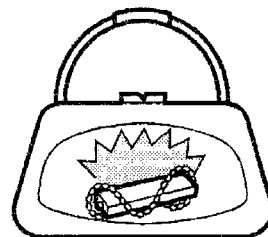

- 電池の液もれや、発熱、破裂の原因になります。
- ネックレスなどの金属物といっしょに携帯、保管する場合は、必ず付属のケースに入れてください。
- チューブをはがすとショートの原因になりますので、絶対にはがさないでください。

安全上のご注意

乾電池について

⚠ 注意

以下のことを守り正しく取り扱う



- ⊕ と ⊖ は正しく入れる
- 充電しない
- 加熱、分解したり、水、火の中へ入れたりしない
- 長期間使用しないときは、取り出しておく
- ネックレスなどの金属物といっしょにしない

乾電池入りの乾電池ケースも同様です。

- 取り扱いを誤ると、電池の液もれにより、火災や周囲汚損の原因になります。
- 万一液もれが起こったら、販売店にご相談ください。
- 液が身体についたときは、水でよく洗い流してください。

ACアダプター（別売り）について

⚠ 警告

ACアダプターは指定のもの（RP-AC11A）を、交流（AC）100Vで使う

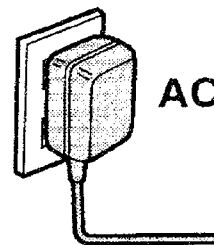

- 指定外の電圧や電源で使用すると、火災や感電の原因になります。
- プラグは根元まで確実に差し込んでください。
- 長期間使用しないときは、ACアダプターを抜いてください。

各部のなまえ

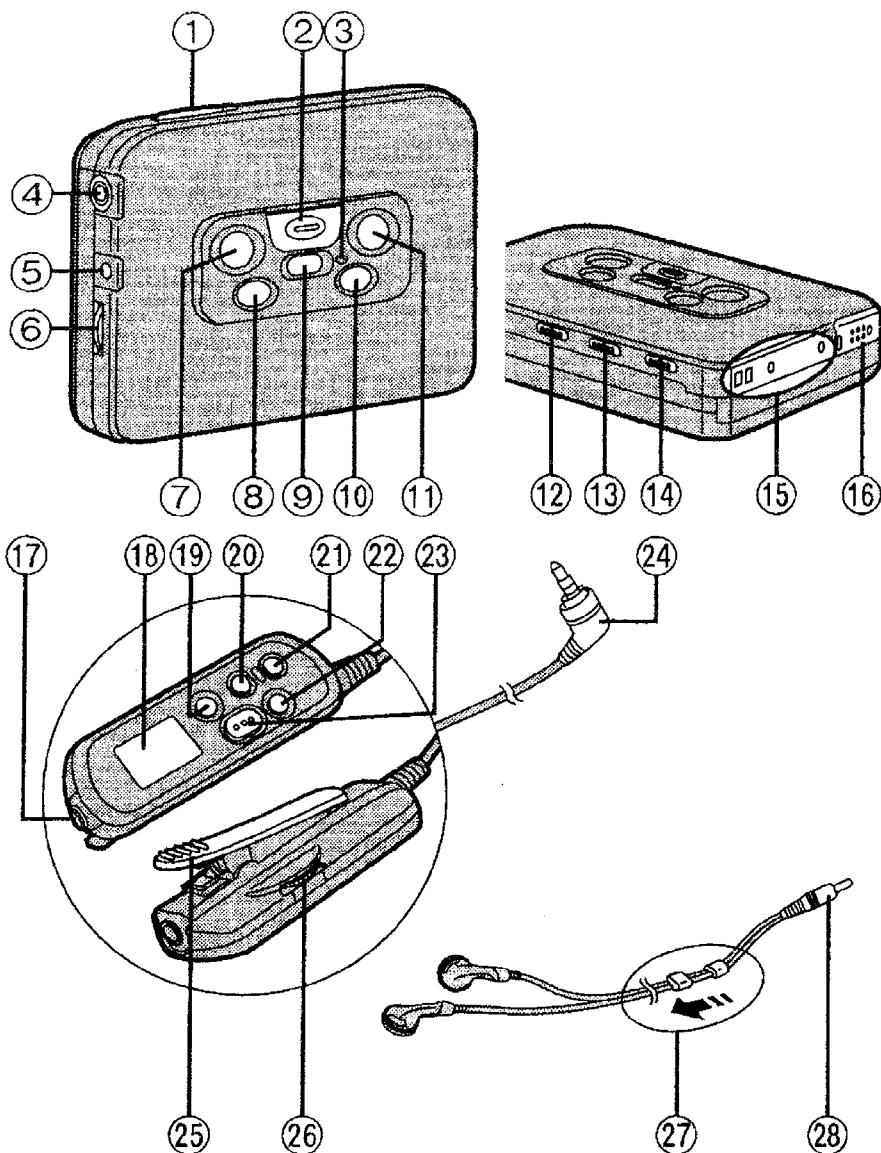

①などの数字は参照ページを示しています。

- ① オープン OPEN (カセットふた開) つまみ
- ② ホールド HOLD (本体用ホールド) つまみ ⑪
- ③ レコード REC (録音) ランプ
- ④ Ω (ヘッドホン) 端子
- ⑤ マイク MIC 端子
- ⑥ ボリューム VOL (音量) つまみ
- ⑦ ■ (停止) ボタン
- ⑧ リワインド REW (巻戻し、戻る) ボタン
- ⑨ ● レコード レコード ボース REC/REC PAUSE (録音／録音一時停止) ボタン
- ⑩ ファストフォワード F F (早送り、進む) ボタン
- ⑪ ◀▶ (再生、方向切換) ボタン
- ⑫ ブランクスキップ B. S. (ブランクスキップ) /リバー
スモードつまみ ⑱

各部のなまえ

- ドルビーノイズリダクション
⑬ **DD N R** (ドルビーB NR) つまみ ⑰
再生時にのみ働きます。
- ⑭ **S-XBS, TRAIN** (音質切換) つまみ ⑱
- ⑮ 乾電池ケース兼DC-INアダプター接続端子
- ⑯ 充電式電池ふた
- ⑰ インサイドホン端子
- ⑱ リモコン表示パネル
- レコード レコード ボーンス
⑲ **REC/REC PAUSE** (録音/録音一時停止) ボタン
- リワインド
⑳ **REW、-** (巻戻し、戻る) ボタン
- ファストフォワード
㉑ **F F、+** (早送り、進む) ボタン
- ライト ホールド
㉒ **•LIGHT/ ■HOLD** (照明/リモコン用ホールド) ボタン ㉓
- ㉓ メイン (テープ操作) ボタン
- ㉔ プラグ

- ㉕ クリップ
- ボリューム
㉖ **VOLUME** (音量) つまみ
- ㉗ スライダー (使わないときは、コードの
からみ防止のため移動させてください。)
- ㉘ プラグ

操作受付音について (リモコン操作時のみ)

操作ボタンを押すと、“ピ”という受付音が鳴ります。

誤動作防止機能(ホールド)

誤ってボタンを押してもボタン操作を受け付けないようにする機能です。

次のことを防ぎます。

- 知らない間に電源が入る。(電池が消耗する)
- 使用中に再生や録音が中断する。

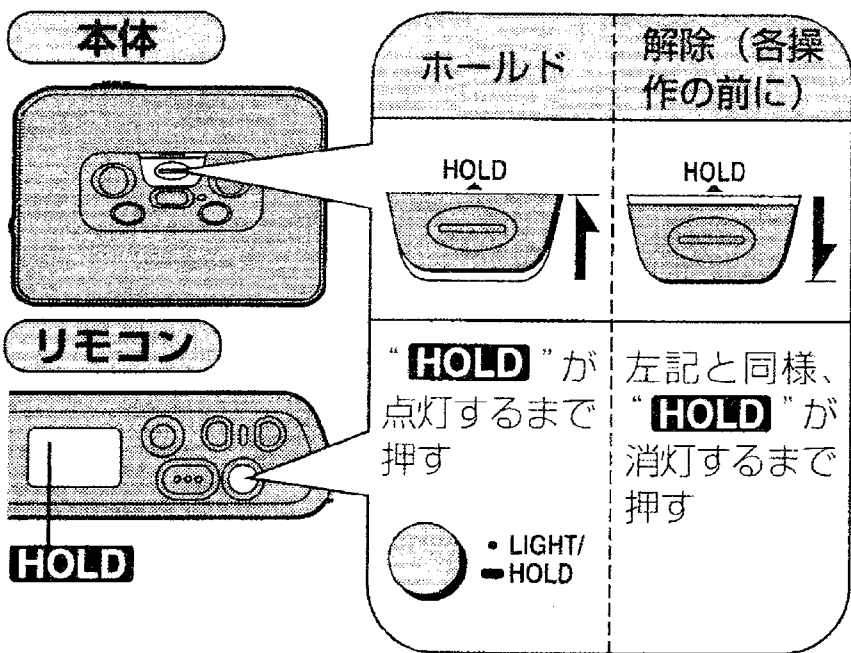

- 本体とリモコンは別々にホールドになります。

リモコン、インサイドホンの接続

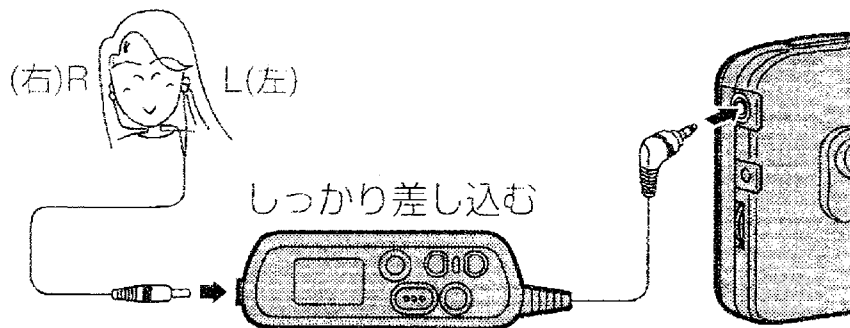

注 プラグはグッとと奥まで



差し込みがゆるいと音が鳴ってもリモコン操作ができません。

【光るリモコン】

本体やリモコン操作時に、約5秒間リモコンの表示パネルが明るくなり、暗いところで見えるのに便利です。

操作せずに表示だけ確認するには

「**●LIGHT/** **●HOLD**」をポンと押すと約5秒間明るくなります。(ホールド中でも働きます)

- 明るくなったとき、雑音が発生することがあります。

電源の準備

充電式電池で使う

充電する 購入直後も充電必要

AC100V、
50/60Hz

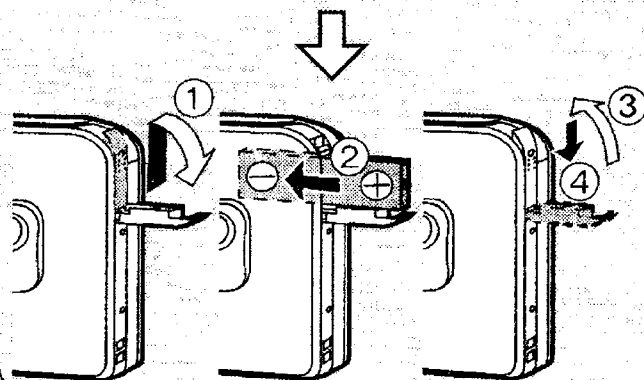
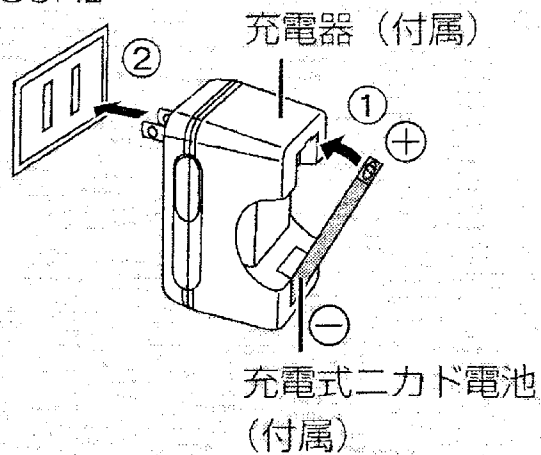

乾電池で使う

単3形乾電池
(付属)

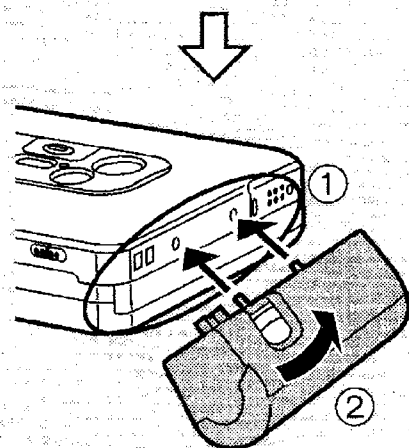
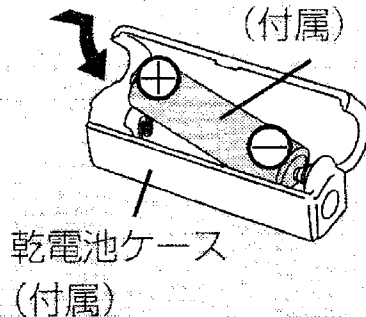

ACアダプターで使う

必ず専用品 (RP-AC11A、
別売り) をご使用ください。

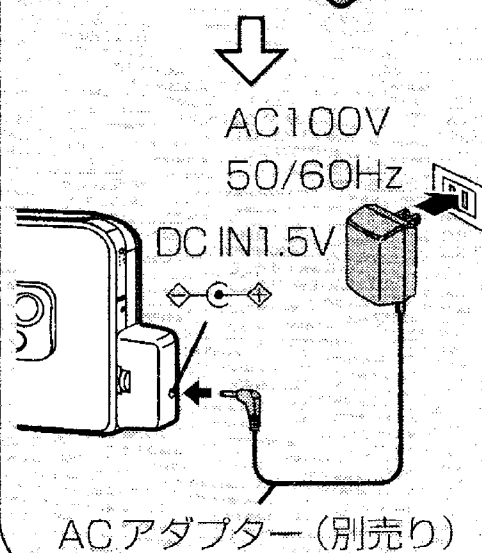
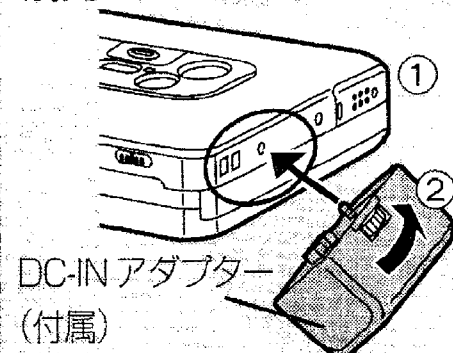

充電時間と充電式電池の寿命

■充電時間と再生・録音時間

フル充電（約2時間）のとき

テープ再生時間	マイク録音時間
約10時間	約5時間

使用条件によって、再生・録音時間が短くなることがあります。

■充電式電池の充電可能回数は約300回

充電しても持続時間が短くなった場合は、寿命です。

■買い替えは

- 充電式ニカド電池（RP-BP61）
- ニッケル水素充電式電池（RP-BP80H）
本機に付属の充電器では充電できません。
（専用充電器：RP-BC200H）

長期間ACアダプターで使用しないときは節電のため、ACアダプターをコンセントから抜いておくことをおすすめします。
本機を使用していなくても、ACアダプターが約2.2Wの電力を消費しています。

電池残量を確認するには

リモコンの表示パネルで確認できます。

（動作中は常に表示）

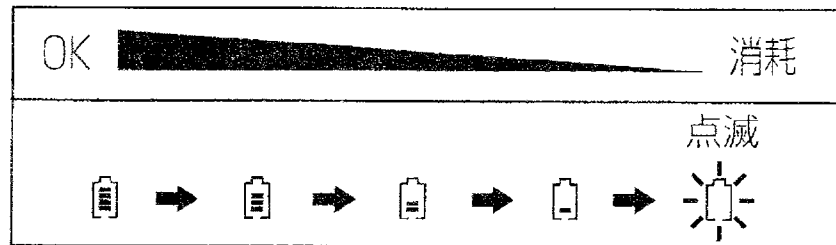

点滅後、電池が切れるまでの時間（めやす）

充電式電池時…約5分、乾電池／併用時…約30分

- 極端に低温の場所での使用や、早送り・巻戻し中、録音動作中は一時的に低く表示されることがあります。

■電池が消耗したら

充電するか、乾電池を交換してください。

長時間再生のために

- 充電式電池と乾電池を同時にご使用ください。
- 乾電池は寿命の長いパナソニックアルカリ（別売り）をおすすめします。

テープを聞く

はじめに

ホールド状態を解除。(11 ページ)

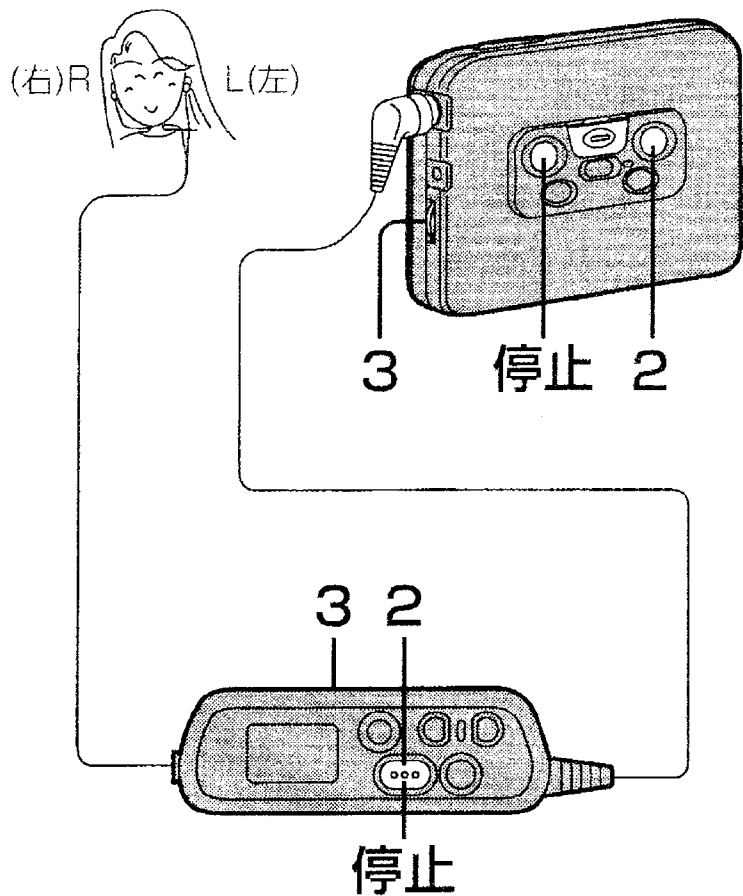

1 テープを入れる

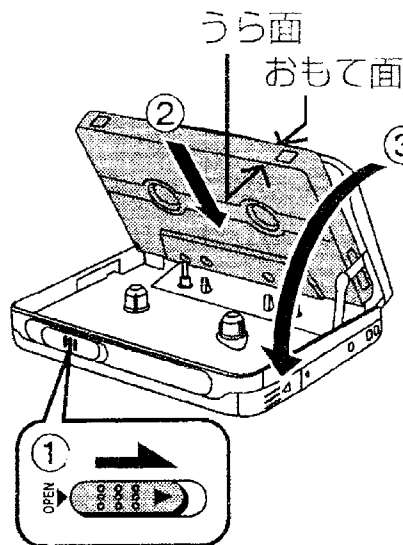

本体で

リカマン

ふたの開閉後はテープのたるみが巻き取られ、おもて面から再生。

2 再生

ポンと押す



ポンと押す



再生面表示
(▶F : おもて面)
(◀R : うら面)

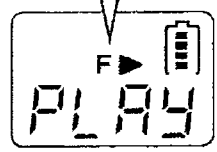

ピピピ…と鳴ったらテープが入っていません。

3 音量

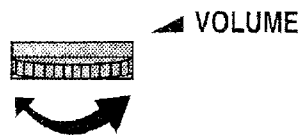
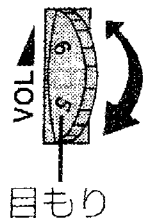

本体の VOLUME 位置：
目もり 5-7 程度

停止

ポンと押す

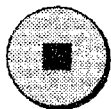

電源も切れます。

ポンと押す



電源も切れます。

正しく再生できるテープ

ノーマルポジション NORMAL POSITION/TYPE I	○
ハイポジション HIGH POSITION/TYPE II	○
メタルポジション METAL POSITION/TYPE IV	○

テープの種類は自動的に判別します。

ドルビーノイズリダクションはドルビーラボラトリーズライセンスングコーポレーションからの実施権に基づき製造されています。ドルビー、DOLBY 及びダブル D 記号 **DD** はドルビーラボラトリーズライセンスングコーポレーションの商標です。

いろいろなテープ操作

本体で

リモコンで

反対面を聞く

再生中にポンと押す

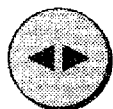

再生中にピ、ピと鳴るまで押す

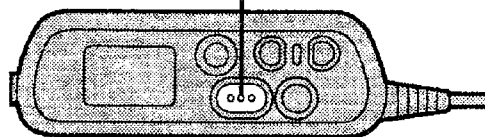

早送り・巻戻し

停止中にポンと押す



停止中にポンと押す

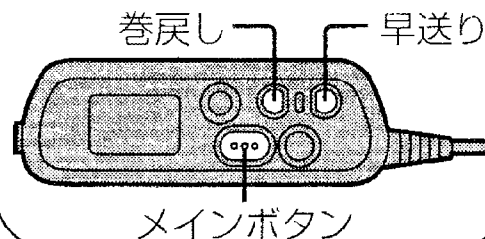

曲の頭出し^{*1}

【前後9曲さるとびサーチ】

再生中にポンポンと押す
(1から9回まで)

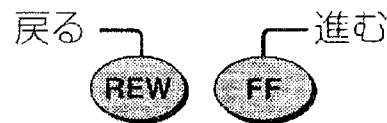

再生中にポンポンと押す

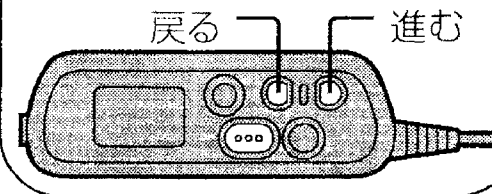

頭出し動作中に押すと
曲数の変更ができます。

再生への切換：「◀▶」またはメインボタンを押す

*1 頭出し、イントロスキャン時のお知らせ

- これらは曲間の約3秒間の無音部を検出する機能です。そのため、次のような場合に正しく動作しないことがあります。
 - ・曲間が短い
 - ・曲間に雑音がある
 - ・曲中に無音に近い部分がある
- 頭出しやイントロスキャンはテープ終端で反転して動作を続けますが、終端を3回検出すると自動停止します。

イントロで曲を探す 【イントロスキャン*¹】

全曲の始めの部分（イントロ）を約10秒ずつ聞けます。

停止中にピ、ピーと鳴るまで押す

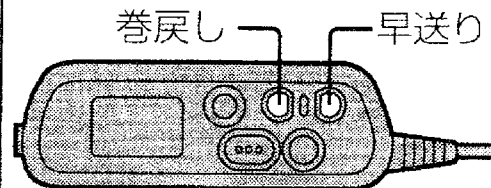

聞きたい曲が見つかったらポンと押す

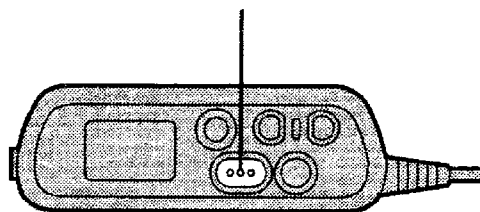

選んだ曲が続けて再生されます。

ドルビー B NR*² 録音のテープを聞く



DO NR(P.B.) OFF ON

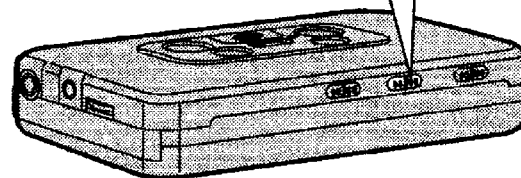

*²ドルビー B NRとは



「サー」というテープ特有のノイズを減らす機能です。ドルビー B NR で録音されたテープを本機で再生するとノイズを約 1/3 にして聞くことができます。

・ドルビー NR とだけ記載されている場合はドルビー B タイプです。

いろいろなテープ操作

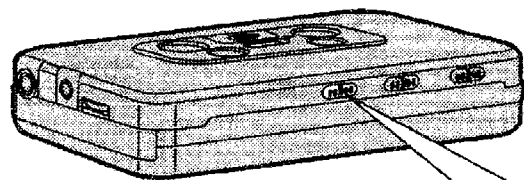
本体操作のみ

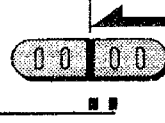

リバーモードの切換	テープの余白を早送り 【ブランクスキップ* ³ 】
<p>両面を繰り返し再生</p>  <p>B.S. OFF/↔ ON/⏪/⏩ (P.B./REC)</p>	<p>ブランクスキップ</p>  <p>B.S. OFF/↔ ON/⏪/⏩ (P.B./REC)</p>
<p>おもて面→うら面再生後 自動停止</p>  <p>B.S. OFF/↔ ON/⏪/⏩ (P.B./REC)</p>	<p>解除</p>  <p>B.S. OFF/↔ ON/⏪/⏩ (P.B./REC)</p>

*³ ブランクスキップ (B.S.)

再生中に約 13 秒以上の無音部があるとピピと鳴って早送りし、反対面の始めから再生します。

●テープの終端近くから再生を始める場合
働かないことがあります。

●小さい音が約 13 秒以上続く (クラシック音楽など) 場合
早送りされることがあります。
OFF/↔位置にしてお使いください。

録音する

はじめに

ホールド状態を解除。(11 ページ)

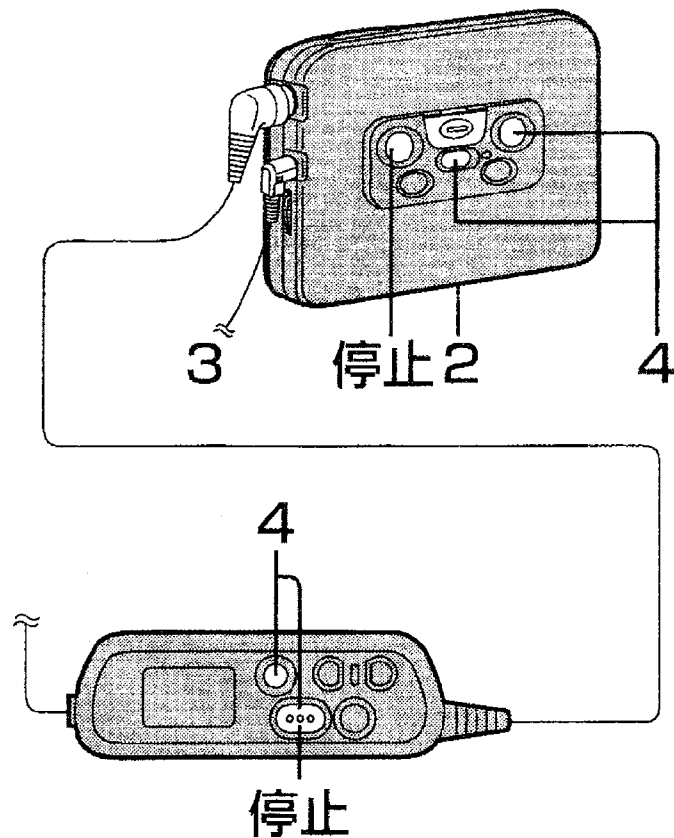

1 テープを 入れる

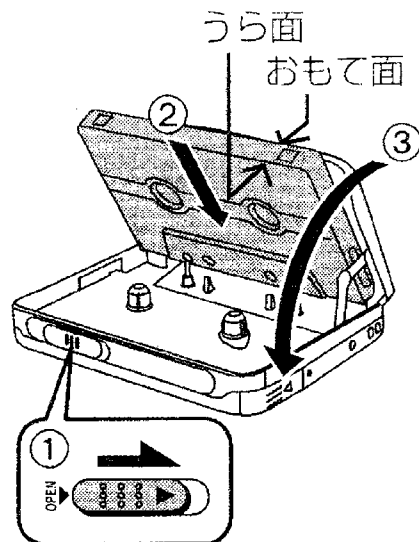

本体操作のみ

ふたの開閉後はテープのたるみが巻き取られ、おもて面から録音。

- テープに誤消去防止つめがあるか確認！(24 ページ)

2 リバースモードを選ぶ

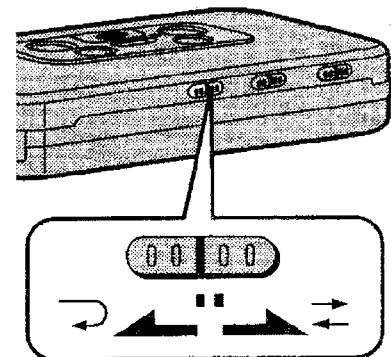

- ↶ : おもて面 → うら面録音後 停止
- ↷ : 片面を録音後 停止

3 マイクをつなぐ

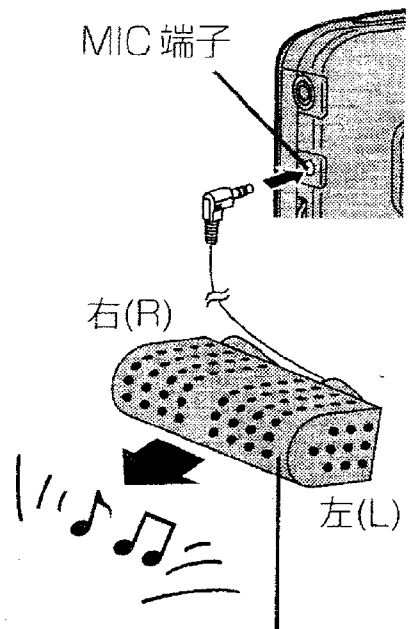

ワンポイント
ステレオマイク
(付属)

●マイクの使い方は
22 ページ参照。

本体で

リモコンで

4 録音 (□□ 機能は動きません。)

押しながら



REC/REC PAUSE

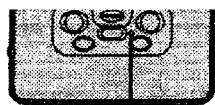

REC 点滅

ポンと押す



録音開始

REC 点灯

押しながら

REC/REC PAUSE



録音面表示
(F▶ : おもて面)
(◀R : うら面)



点滅

ポンと押す

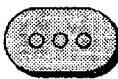

録音開始



点灯

停止

ポンと押す

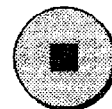

電源も切れます。

ポンと押す



電源も切れます。

録音する

■ワンポイントステレオマイク（付属）について

- 録音中に抜き差ししないでください。
雑音が録音されたり、音量が下がることがあります。
- ステレオインサイドホンをつまみすぎないでください。
ハウリング（ピーという音）が起こります。
このようなときは、マイクから離すか、音量つまみを調整してください。
- 次のように使うと便利です。

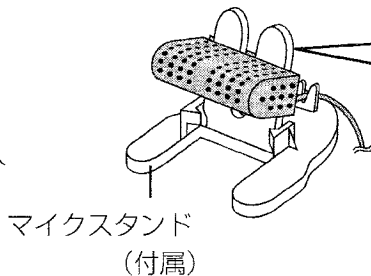
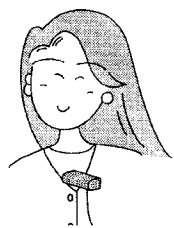

■誤動作防止のため、録音中は作動しないボタン

「◀▶」、「REW」、「FF」

あなたが録音したものは、個人として楽しむなどのほかは、著作権法上、権利者に無断で使用できません。

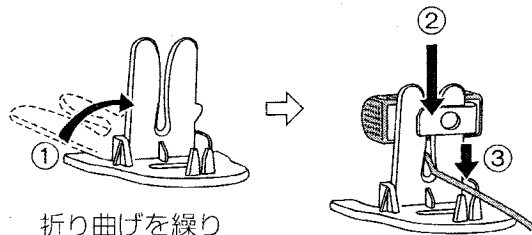

いろいろな録音操作

録音中の音を聞く（モニター）

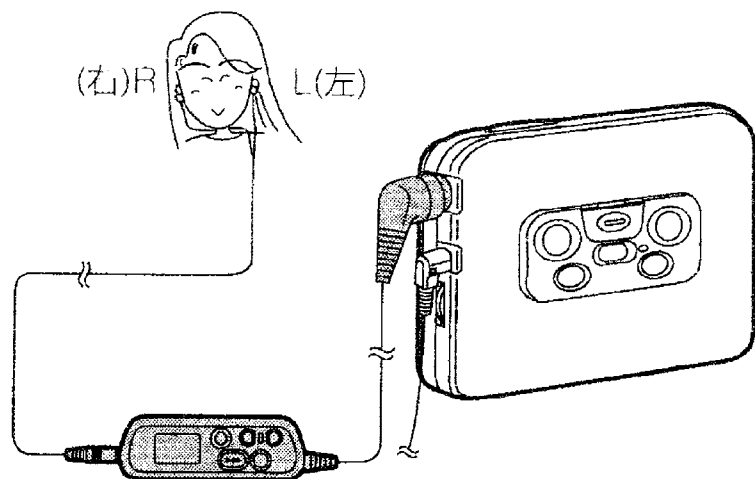

ステレオインサイドホンで聞く
音量つまみで音量を調節できます。
(録音には影響ありません)

録音した音を消すには

- 1 MIC 端子には何も接続しない。
- 2 録音状態にする。
(20～21 ページ、手順 1～2、4)

本体で

スマートフォンで

録音を一時停止する

録音中にポンと押す

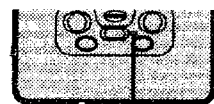

REC 点滅

録音中にピと鳴るまで押す

REC/REC PAUSE



点滅

■録音を再び始めるには

もう一度上記の動作を繰り返す

使用上のお願い

機器の故障防止のために

- 強い衝撃を与えたり、落下させたりしないでください。
- 風呂場など湿気の多い所、倉庫などほこりの多い所で使わないでください。
- 雨に濡らさないでください。

ステレオインサイドホンについて

- 周囲の人への迷惑にならない適度な音量でお楽しみください。
- 本体にコードを巻き付けるときは、たるみを持たせてゆるく巻いてください。

使用テープについて

■100分を超えるテープ

テープが薄いため、こきざみな走行、停止、早送り、巻戻しを繰り返さないでください。(回転部分に巻き込まれることがあります)

■エンドレステープはオートリバーズ対応のものを

使用方法を誤ると、テープが回転部分に巻き込まれます。必ずテープについている使用説明書をお読みください。

■録音したテープを誤って消さないために (誤消去防止つめ)

ドライバーなどでつめを折り取ってください。

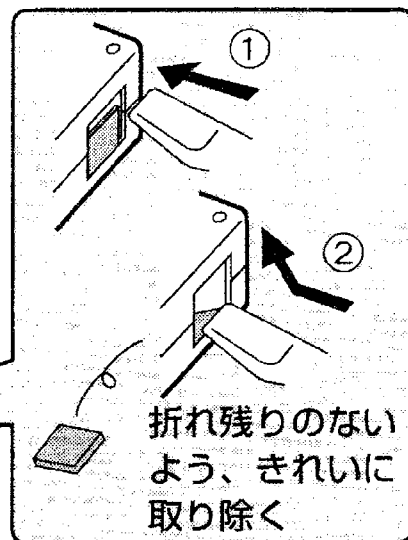
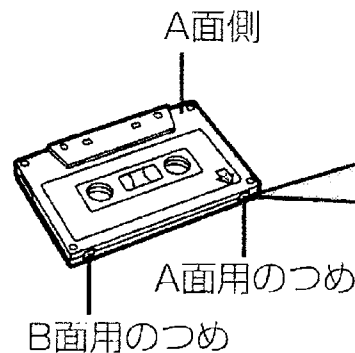

もう一度録音するときは：
セロハンテープ
などを貼ってください。

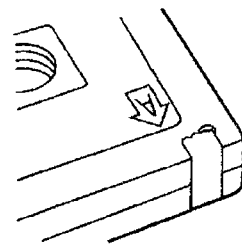

お手入れ

充電式電池と充電器について

- 充電中は熱を持ちますが、異常ではありません。
- 12時間以上充電しないでください。
(寿命が短くなります)
- 使用中のラジオの近くで充電しないでください。(放送に雑音が入ることがあります)
- 使いきってから充電してください。(電池の持続時間を十分に活かします)

充電式ニカド電池について

使用済みの電池は、貴重な資源を守るために、廃棄しないで下記マークのあるリサイクル協力店へお持ちください。



本体が汚れたら

- 柔らかい布でふいてください。
汚れがひどいときは、水か石けん水を含ませた布でふき、後は空ぶきしてください。
- アルコールやシンナーは使わないでください。
 - 化学ぞうきんをご使用のときは、その使用説明書をご覧ください。

よい音でお楽しみいただくために

ヘッドなど、テープが触れる部分(下図の) をときどき拭くことをおすすめします。

推奨品：クリーニングキット(RP-919、別売り)

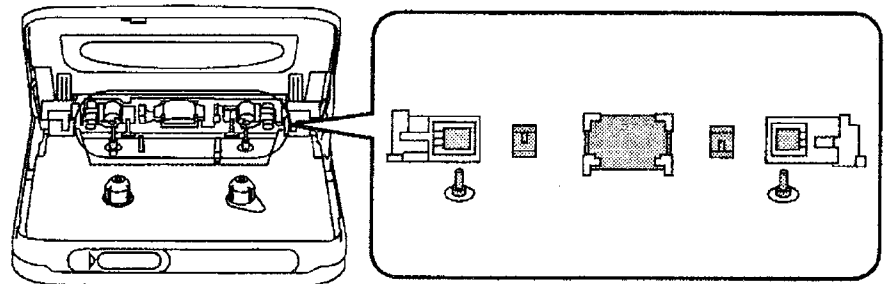

故障かな!? (アレ!?と思ったらまず確認を!!)

まず、この表でご確認のうえ、直らないときはお買い上げの販売店へご連絡ください。

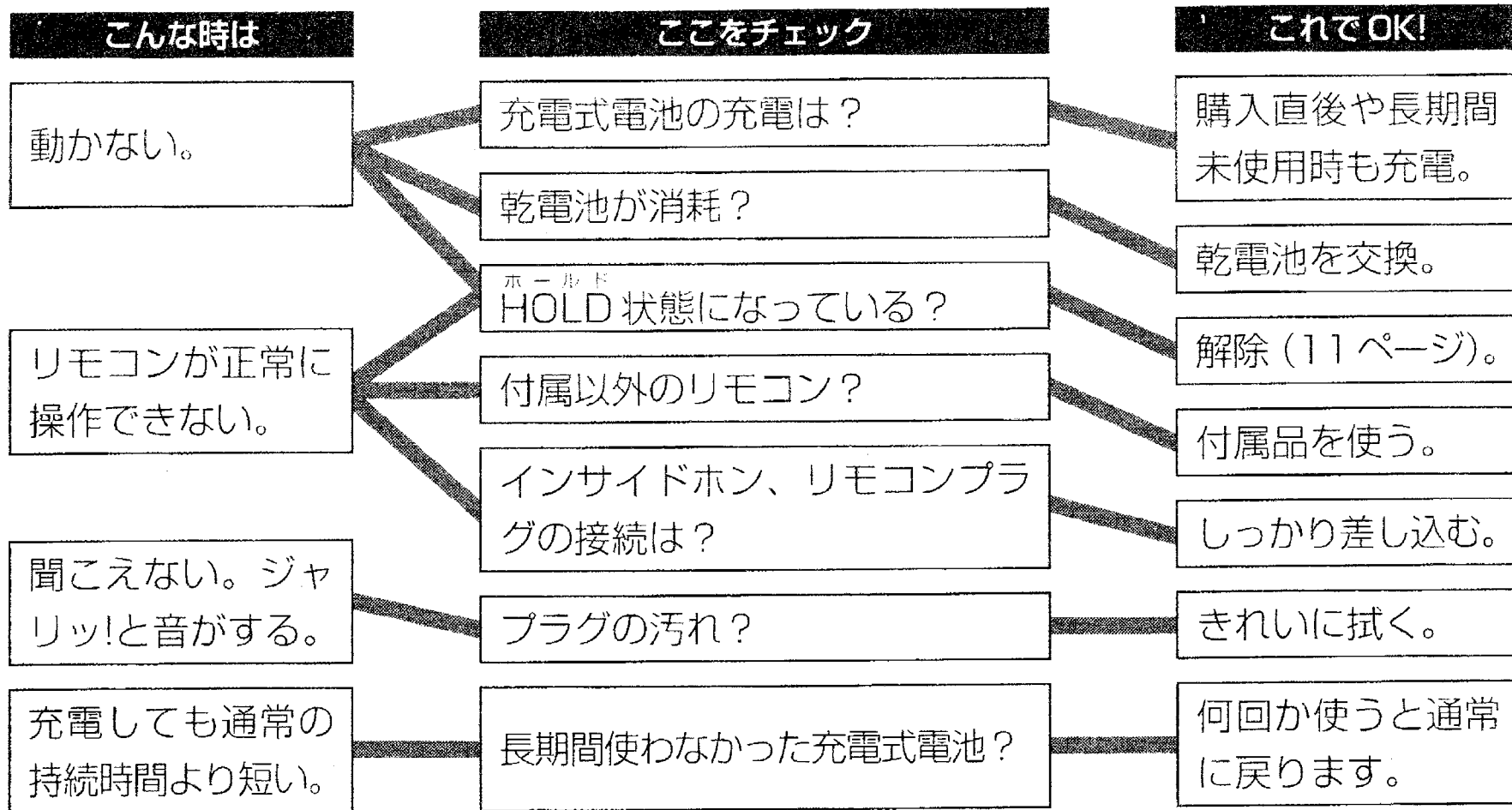

こんな時は

ふたが閉じない。

ここをチェック

つめの状態が下図の①？

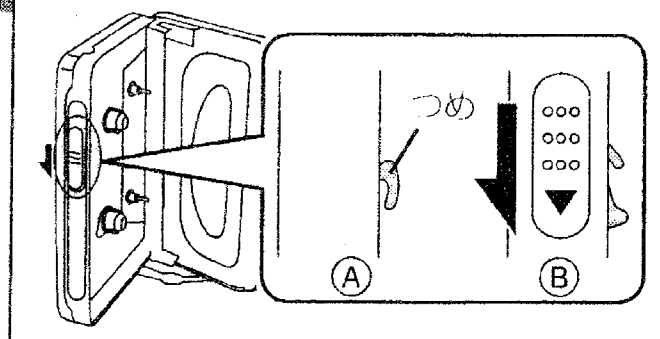

これでOK!

「OPEN」をずらし②の状態に。

便利メモ (おぼえのため、記入されると便利です。)

お買い上げ日	年	月	日	品番	RQ-SX70R
販売店名				☎ ()	-
お客様 ご相談窓口				☎ ()	-

保証とアフターサービス

よくお読みください。

修理・お取り扱い・お手入れ

などのご相談は…

まず、お買い上げの販売店へ

お申し付けください

転居や贈答品でお困りの場合は

- 修理は、サービス会社・販売会社の「修理相談窓口」へ！
- その他のお問い合わせは、「お客様ご相談センター」へ！

■保証書（裏表紙をご覧ください）

必ず、お買い上げの販売店からお買い上げ日・販売店名などの記入をお確かめのうえ受け取り、よくお読みのあと、保存してください。

■修理を依頼されるとき

26、27ページの表に従ってご確認のあと、直らないときはお買い上げの販売店へご連絡ください。

●保証期間中は

保証書の規定に従って、お買い上げの販売店が修理させていただきますので、恐れ入りますが、製品に保証書を添えてご持参ください。

●保証期間が過ぎているときは

修理すれば使用できる製品については、ご希望により有料で修理させていただきます。ただし、補修用性能部品の最低保有期間は、製造打ち切り後6年です。この期間は通商産業省の指導によるものです。

注) 性能部品とは、その製品の機能を維持するために必要な部品です。

お客様ご相談センター

 0120-878-365

フリーダイヤル(料金無料) 年中無休/受付9時~20時

International Customer Care Center 海外ご相談センター





Consultation about products of specifications (export models, overseas production models and tourist models)
海外仕様商品(輸出商品・海外生産品・ツーリスト製品)
についてのご相談は....

TOKYO  (03)3256-5444
AKIHABARA 秋葉原 1-8-1 Sotokanda Chiyoda-ku Tokyo

OSAKA  (06)645-8787
NIPPOMBASHI 日本橋 4-10-2 Nippombashi Naniwa-ku Osaka

修理ご相談窓口

北海道地区

札幌  (011)894-1251 札幌市厚別区厚別南2丁目17-7	帯広  (0155)33-8477 帯広市西19条南1丁目7-11
旭川  (0166)31-6151 旭川市2条通21丁目左1号	函館  (0138)53-7107 函館市山の手1丁目1-15

東北地区

青森  (0177)39-9712 青森市大字八ッ役字矢作1-37	宮城  (022)375-2512 仙台市泉区市名坂字清水端59-2
秋田  (0188)26-1600 秋田市御所野湯本2丁目1-2	山形  (0236)41-8100 山形市流通センター3丁目12-2
岩手  (0196)39-5120 盛岡市羽場13地割30-3	福島  (0243)34-1309 福島県安達郡本宮町字南ノ内65

修理ご相談窓口

首都圏地区

- | | |
|--|---|
| 栃木 ☎ (028)632-8450
宇都宮市中央1丁目
8-13 | 柏 ☎ (0471)63-8905
柏市北柏1丁目
7-6 |
| 群馬 ☎ (0273)52-1217
高崎市秋原町沖中
205-18 | 東京 ☎ (03)5477-9780
東京都世田谷区
経堂5丁目26-8 |
| 両毛 ☎ (0276)25-6870
太田市東新町244-1 | 山梨 ☎ (0552)22-5171
甲府市下飯田2丁目
1-27 |
| 水戸 ☎ (029)225-0119
水戸市柳河町
309-2 | 神奈川 ☎ (045)847-9720
横浜市港南区日野
5丁目3-16 |
| つくば ☎ (0298)55-7860
つくば市梅園2丁目
1-13 | 新潟 ☎ (025)286-0171
新潟市東明1丁目
8-14 |
| 埼玉 ☎ (048)728-8960
桶川市赤堀2丁目
4-2 | 佐渡 ☎ (0259)23-2898
両津市秋津字境
108-1 |
| 千葉 ☎ (043)251-3537
千葉市稲毛区園生町
369-1 | 長岡 ☎ (0258)28-2111
長岡市寺島町
308-12 |
| 船橋 ☎ (0473)34-5111
船橋市本中山6丁目
11-7 | 上越 ☎ (0255)44-6871
上越市大字藤野新田
字大割353-3 |

中部地区

- | | |
|---|--|
| 石川 ☎ (0762)94-2683
石川県石川郡野々
市町稻荷3丁目80 | 愛知 ☎ (052)614-3136
名古屋市区
西又兵衛町3-48 |
| 富山 ☎ (0764)32-8705
富山市寺島1298 | 岐阜 ☎ (058)323-6010
岐阜県本巣郡北方町
高屋太子2丁目30 |
| 福井 ☎ (0776)54-5606
福井市開発4丁目
112 | 高山 ☎ (0577)33-0613
高山市花岡町
3丁目82 |
| 長野 ☎ (0263)58-0073
松本市大字笹賀
7600-7 | 三重 ☎ (0592)55-1380
久居市森町字北谷
1920-3 |
| 静岡 ☎ (054)287-9000
静岡市西島765 | |

近畿地区

- | | |
|---|--|
| 滋賀 ☎ (0775)82-5021
守山市勝部町260 | 奈良 ☎ (07435)9-2770
大和郡山市椎木町
404-2 |
| 京都 ☎ (075)672-9636
京都市南区上烏羽
石橋町20-1 | 和歌山 ☎ (0734)75-1311
和歌山市中島499-1 |
| 大阪 ☎ (06)359-6225
大阪市北区本庄西
1丁目1-7 | 兵庫 ☎ (078)272-6645
神戸市中央区
琴ノ緒町3丁目2-6 |

修理ご相談窓口

中国地区

鳥取 ☎ (0857)26-9695 鳥取市安長 295-1	浜田 ☎ (0855)22-6629 浜田市下府町 327-93
米子 ☎ (0859)34-2129 米子市米原 4丁目 2-33	岡山 ☎ (086)292-1162 岡山県都窪郡早島町 矢尾 807
松江 ☎ (0852)23-1128 松江市西津田 2丁目 10-19	広島 ☎ (082)295-5011 広島市西区南観音 8丁目 13-20
出雲 ☎ (0853)21-3133 出雲市渡橋町 416	山口 ☎ (0839)89-4445 山口市大字佐山 1120-1

四国地区

香川 ☎ (0878)74-6200 香川県綾歌郡 国分寺町新名 663-1	高知 ☎ (0888)66-3142 南国市岡豊町中島 331-1
徳島 ☎ (0886)98-1125 徳島県板野郡北島町 鯛浜字かや 108	愛媛 ☎ (089)971-2144 松山市土居田町 750-2

九州地区

福岡 ☎ (092)593-9036 春日市春日公園 3丁目 48	宮崎 ☎ (0985)85-6530 宮崎県宮崎郡清武町 下加納 366-2
佐賀 ☎ (0952)26-9151 佐賀市本庄町 大字本庄 896-2	熊本 ☎ (096)367-6067 熊本市健軍本町 12-3
長崎 ☎ (0958)30-1658 長崎市東町 1949-1	天草 ☎ (0969)22-3125 本渡市港町 18-11
大分 ☎ (0975)56-3815 大分市萩原 4丁目 8-35	鹿児島 ☎ (099)250-5657 鹿児島市与次郎 1丁目 7-36
	大島 ☎ (0997)53-5101 名瀬市矢之脇町 10-15

沖縄地区

沖縄 ☎ (098)877-1207 浦添市城間 4丁目 23-11

所在地、電話番号が変更になることがありますので、あらかじめご了承ください。

0696

主な仕様

トラック方式：ステレオ

録音方式：交流バイアス

消去方式：直流消去

モニター方式：バリアブルサウンドモニター方式

周波数範囲 (EIAJ)

再生：40-18000Hz
(ノーマル/ハイ/メタルポジション)

録音：70-10000Hz
(ノーマルポジション)

出力端子：ヘッドホン：30Ω (M3ジャック)

入力端子：マイク：0.56mV (600Ω)
(M3ジャック、プラグインパワータイプ)

実用最大出力：4mW + 4mW (EIAJ)

電源

充電式電池：DC 1.2V (専用充電式電池)

乾電池：DC 1.5V (単3形乾電池×1個)

外部電源：DC 1.5V
(別売りACアダプターRP-AC11A使用)

寸法

最大外形寸法：110.2(W) × 81.0(H) × 22.7(D) mm (EIAJ)

本体寸法：108.8(W) × 79.2(H) × 21.3(D) mm

質量：約164g (充電式電池含む)

充電器：入力：AC 100V 50/60Hz

出力：DC 1.2V 350mA

電池持続時間 (EIAJ)：(出力1mW時)

使用電池	テープ再生	マイク録音
充電式電池*	約10時間	約5時間
ナショナルネオ《黒》 乾電池 (R6PU)	約12時間	約5時間
充電式電池*とナショナルネオ《黒》 乾電池 (R6PU) 併用	約22時間	約10時間
パナソニックアルカリ 乾電池 (LR6)	約33時間	約15時間
充電式電池*とパナソニック アルカリ乾電池 (LR6) 併用	約40時間	約20時間

*付属充電式電池フル充電時

- 電池持続時間は使用条件によって短くなる場合があります。
- この仕様は、性能向上のため変更することがあります。

停止時の消費電力 約2.2W (ACのとき)

別売り品のご紹介

■より大きく、よい音で聞く

ステレオミニスピーカーを本体の  端子に接続します。

- RP-SP25
- RP-SP30/RP-SP50/RP-SP70
アンプ内蔵（音の増幅ができます）。
本体の音量：5-7程度

■ジョイントホンの買い替えは

①インサイドホン

- RP-HJ530（レギュラーサイズ）
- RP-HJ335（新びったりホン）
- RP-HJ333（スモールサイズ）

②ヘッドホン

- RP-HZ29（オープンエアー型）

Operating Instructions

Stereo Cassette Recorder

RQ-SX70R

Concerning to the hold function

(See page 11.)

This function prevents the unit from operating even if one of the buttons is pressed in error.

Use this function to prevent the following situations:

A.While not in use, the play inadvertently starts and the battery runs down.

B.Playback and recording is interrupted while the unit is in use.

To use the hold function, set the HOLD switch of the main unit to the hold position or press for more than 2 seconds the **•LIGHT/**
■HOLD button of the remote controller to display **HOLD** (hold state).

Before operation, be sure to release the hold state on either the main unit or the remote controller with which you operate.

Connecting the stereo earphones and the remote controller

(See page 11.)

Power Sources

(See pages 12-13.)

Tape Operation

■Listening to tapes

(See pages 14-15.)

■ To change the side to play

From the main unit, press ◀▶ during playback.

From the remote controller, press and hold the main button (㉓).

■ Fast forward and rewind

Press FF (fast forward) or REW (rewind) in the stop mode.

■ Finding the beginning of the tune

You can skip as many songs as the number of times (up to 9) the button is pressed.

Press FF or REW during playback.

■ Scanning all tunes by their intro (Intro-scan function)

(from the remote controller only)

Allows you to listen to the beginning portion (intro) of the songs for about 10 seconds each, in order.

Press and hold FF or REW in the stop mode.

To resume normal playback, press the main button (㉓).

■ To listen the tape recorded with Dolby B NR

Set the NR selector to ON.

*Dolby noise reduction manufactured under license from Dolby Laboratories Licensing Corporation. "DOLBY" and the double-D symbol are trademarks of Dolby Laboratories Licensing Corporation.

■ Selecting the reverse mode, blank skip function

ON/↻: Both sides of the cassette are played continuously.

Blank skip function works.

(Blank skip function)

When a silent part of more than 13 seconds is detected during playback, the tape will fast forward to play the opposite side from the beginning.

OFF/↻: For playback of the forward and then the reverse side.

Blank skip function doesn't work.

Changing the Tone

(from the main unit only)

Set the S-XBS, TRAIN selector to desired setting during playback.

S-XBS : This will boost the low frequency range.

TRAIN : This will lessen the leaking noisy high sound disturbing the people around you in the train.

Recording

(See pages 20-21.)

■ Monitoring

The sound being recorded can be monitored through the stereo earphones.

The volume adjustment can be done using the volume control.

■ To temporarily stop the recording

From the main unit, press REC/REC PAUSE during recording.

From the remote controller, press and hold REC/REC PAUSE.

To resume the recording, do the same as above.

<無料修理規定>

1. 取扱説明書、本体貼付ラベル等の注意書に従った使用状態で保証期間内に故障した場合には、無料修理をさせていただきます。
(イ) 無料修理をご依頼になる場合には、お買い上げの販売店に商品と本書をご持参ご提示いただきお申しつけください。
(ロ) お買い上げの販売店に無料修理をご依頼にならない場合には、お近くの修理相談窓口にご連絡ください。
2. ご転居の場合の修理ご依頼先等は、お買い上げの販売店またはお近くの修理相談窓口にご相談ください。
3. ご贈答品等で本保証書に記入の販売店で無料修理をお受けにならない場合には、お近くの修理相談窓口へご連絡ください。
4. 保証期間内でも次の場合には原則として有料にさせていただきます。
(イ) 使用上の誤り及び不当な修理や改造による故障及び損傷
(ロ) お買い上げ後の輸送、落下などによる故障及び損傷
(ハ) 火災、地震、水害、落雷、その他天災地変、異常電圧などによる故障及び損傷
(ニ) 車両、船舶等に搭載された場合に生ずる故障及び損傷
(ホ) 一般家庭用以外（例えば業務用など）に使用された場合の故障及び損傷
(ヘ) 本書のご提示がない場合
(ト) 本書にお買い上げ年月日、お客様名、販売店名の記入のない場合、あるいは字句を書き替えられた場合
5. 本書は日本国内においてのみ有効です。
6. 本書は再発行いたしませんので大切に保管してください。
7. お近くの修理相談窓口は29-31 ページの一覧表をご参照ください。

修理メモ

※この保証書は、本書に明示した期間、条件のもとにおいて無料修理をお約束するものです。従ってこの保証書によって、お客様の法律上の権利を制限するものではありませんので、保証期間経過後の修理についてご不明の場合は、お買い上げの販売店またはお近くの修理相談窓口にお問合わせください。

※保証期間経過後の修理や補修用性能部品の保有期間については取扱説明書の「保証とアフターサービス」をご覧ください。

※This warranty is valid only in Japan.

持込修理

パナソニック音響製品保証書

本書はお買い上げの日から下記期間中故障が発生した場合には本書裏面記載内容で無料修理を行なうことをお約束するものです。詳細は裏面をご参照ください。

品番	RQ-SX70R
保証期間	お買い上げ日から 本体1カ年
※お買い上げ日	年 月 日
※お客様住所	様
※お客様電話番号	() -
※販売店住所・氏名	
	電話 () -

松下電器産業株式会社 オーディオ事業部

〒571 大阪府門真市松生町1番4号 TEL (06) 909-1021

ご購入店さまへ ※印欄は必ず記入してお渡しください。

RQT3767-S F0796E0 (D)