

主な仕様

トラック方式：ステレオ	寸法	
周波数範囲(ノーマルハイメタルポジション) ：40-18000 Hz(EIAJ)	最大外形寸法	：110.0(W)x 76.8 (H)x 19.8(D) mm (EIAJ)
出力端子	本体寸法	：108.8(W)x 75.0 (H)x 17.8(D) mm
ヘッドホン：80 (M3ジャック)	質量	(充電式電池含む)：約 168 g
実用最大出力：2.5 mW +2.5 mW (EIAJ)	充電器	入力：AC100 V
電源		出力：DC1.2 V
充電式電池：DC 1.2 V (専用充電式電池)		50/60 Hz
乾電池：DC 1.5 V (単3形乾電池x1個)		7 VA
		出力：DC1.2 V
		700 mA

電池持続時間

使用電池	持続時間 (EIAJ)
充電式電池 *	約 40 時間
ナショナルネオ《黒》乾電池 (R6PU)	約 29 時間
パナソニックアルカリ乾電池 (LR6)	約 67 時間
充電式電池 * とナショナルネオ《黒》 乾電池 (R6PU) 併用	約 70 時間
充電式電池 * とパナソニックアルカリ 乾電池 (LR6) 併用	約 110 時間

* 付属充電式電池フル充電(約 3 時間)時

電池持続時間は使用条件によって短くなる場合があります。
この仕様は、性能向上のため変更することがあります。

< 無料修理規定 >

- 取扱説明書、本体貼付ラベル等の注意書に従った使用状態で保証期間内に故障した場合には、無料修理をさせていただきます。
(イ) 無料修理をご依頼になる場合には、お買い上げの販売店に商品と本書をご持参ご提示いただきお申しつけください。
(ロ) お買い上げの販売店に無料修理をご依頼にならない場合には、お近くのご相談窓口にご連絡ください。
- ご転居の場合の修理ご依頼先等は、お買い上げの販売店またはお近くのご相談窓口にご相談ください。
- ご贈答品等で本保証書に記入の販売店で無料修理をお受けにならない場合には、お近くのご相談窓口へご連絡ください。
- 保証期間内でも次の場合には原則として有料にさせていただきます。
(イ) 使用上の誤り及び不当な修理や改造による故障及び損傷
(ロ) お買い上げ後の取付場所の移設、輸送、落下などによる故障及び損傷
(ハ) 火災、地震、水害、落雷、その他天災地変、及び公害、塩害、ガス害(硫化ガスなど)、異常電圧、指定外の使用電源(電圧、周波数)などによる故障及び損傷
(ニ) 車両、船舶等に搭載された場合に生ずる故障及び損傷
(ホ) 一般家庭用以外(例えば業務用など)に使用された場合の故障及び損傷
(ヘ) 本書のご提示がない場合
(ト) 本書にお買い上げ年月日、お客様名、販売店名の記入のない場合、あるいは字句を書き替えられた場合
- 本書は日本国内においてのみ有効です。
- 本書は再発行いたしませんので大切に保管してください。
- お近くのご相談窓口は取扱説明書の保証とアフターサービス欄をご参照ください。

修理メモ

この保証書は、本書に明示した期間、条件のもとにおいて無料修理をお約束するものです。従ってこの保証書によって、お客様の法律上の権利を制限するものではありませんので、保証期間経過後の修理についてご不明の場合は、お買い上げの販売店またはお近くのご相談窓口にお問合わせください。
保証期間経過後の修理や補修用性能部品の保有期間については取扱説明書の「保証とアフターサービス」をご覧ください。
This warranty is valid only in Japan.

Panasonic®

ステレオカセットプレーヤー
Stereo Cassette Player
取扱説明書
Operating Instructions



品番 RQ-SX91

このたびは、ステレオカセットプレーヤーをお買い上げいただき、まことにありがとうございました。

この取扱説明書と保証書をよくお読みのうえ、正しくお使いください。そのあと保存し、必要なお読みください。
保証書は、「お買い上げ日・販売店名」などの記入を必ず確かめ、販売店からお受け取りください。

保証書付き 上手に使うと上手に節電

便利メモ(おぼえのため、記入されると便利です。)

お買い上げ日	年	月	日	品番	RQ-SX91
販売店名	☎ () -				

松下電器産業株式会社 オーディオ事業部

〒571-8505 大阪府門真市松生町1番4号

Matsushita Electric Industrial Co., Ltd. Audio Division

1-4 Matsuo-cho, Kadoma City, Osaka, Japan 571-8505

© Matsushita Electric Industrial Co., Ltd. (松下電器産業株式会社) 1999

RQTT0348-S F0999KB0 (D)

Panasonic

持込修理

パナソニック音響製品保証書

本書はお買い上げの日から下記期間中故障が発生した場合には本書左面記載内容で無料修理を行なうことをお約束するものです。詳細は左面をご参照ください。

品番	RQ-SX91
保証期間	お買い上げ日から 本体 1 年間
お買い上げ日	年 月 日
お客様住所	〒 () - ()
お客様名前	() 様
お客様電話番号	☎ () - ()
販売店住所・氏名	()
販売店電話番号	☎ () - ()

松下電器産業株式会社 オーディオ事業部

〒571-8505 大阪府門真市松生町1番4号 TEL (06) 6909-1021

ご購入店さまへ 印欄は必ず記入してお渡しください。

付属品の確認

ステレオインサイドホン(RFEV330P-KT)



リモコン(RFEV026P-SS)

...ジョイントホン対応

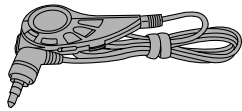

乾電池ケース(RFAT0002-H)

単 3 形マンガン乾電池入り

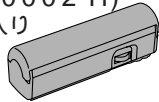

充電器(RP-BC250HSY)



ニッケル水素充電式電池
充電式電池ケース(RFAT0001-H)から
取り出してご使用ください。

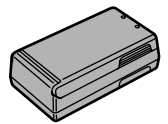

キャリングケース(RFC0056-K)

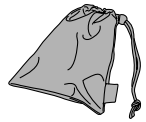

付属品の買い替えは、お買い上げの販売店へご相談ください。かっこ内の数字は品番を表します。充電式電池については、下記「買い替えは」の項を参照してください。

電源の準備

充電式電池で使う

1. 充電する

購入直後も充電必要

約 90%の充電で充電
ランプが消灯

ニッケル水素充電式電池(付属)

AC100 V、
50/60 Hz

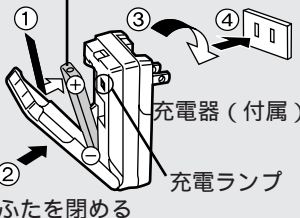

充電器(付属)

充電ランプ

ふたを閉める

2. 電池を入れる

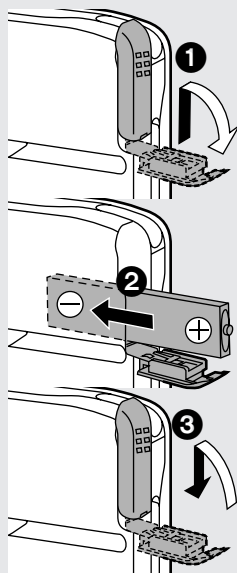

乾電池で使う

1. 乾電池を入れる

マイナス側に押しながら
入れる

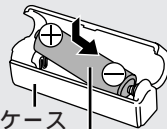

乾電池ケース
(付属) 単 3 形マンガン乾電池
(付属)

2. 取り付ける

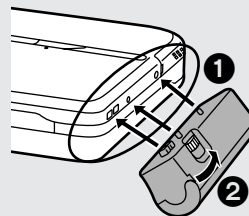

充電時間と電池の寿命

充電時間と再生時間
(付属充電式電池の場合)

充電時間	テープ再生時間
約 6 分	約 2 時間
約 3 時間 (フル充電)	約 40 時間

使用条件によって、再生時間が短くなる
場合があります。

充電しても持続時間が極端に短い
ときは

充電式電池の寿命です。
(充電可能回数は約 300 回)

買い替えは

ニッケル水素充電式電池
(HHF-1PSC/1B)
ニカド充電式電池
(RP-BP61、P-FPS/1B)

継ぎ足し充電できます
パナソニックの充電式電池なら電池残
量を使い切らなくても、継ぎ足し充電が
可能です。

電池残量を確認するには

リモコン操作のみ

停止中に **ポンと押す**

SOUND
ホールド(⇨ 4 ページ)
の「入」「切」に関係なく、
いつでも確認できます。

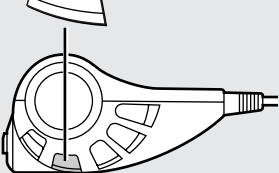

BATT



電池残量
多い

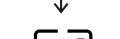

点滅

少ない

動作中は常に表示します

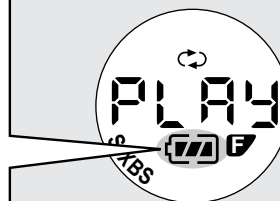

長時間再生のために

充電式電池と乾電池の併用をおすすめ
します。

(持続時間: ⇨ 16 ページ「主な仕様」参照)
なお、パナソニックアルカリ乾電池を
使うと、より長時間楽しめます。

電池残量表示について

極端に低温の場所での使用や、早送り・巻戻
し中は一時的に低く表示されたり、点灯し
ていても正しく動作しないことがあります。

電池残量表示が点滅したら
充電するか、乾電池を交換してください。
充電時間が短いと、全点灯から点滅
までが早くなります。

点滅後、電池が切れるまでの時間
(めやす)

充電式電池使用時.....約 5 分
乾電池と併用時.....約 30 分

テープを聞く

正しく再生できるテープ
テープの種類を自動的に判別します。

ノーマルポジション NORMAL POSITION / TYPE	
ハイポジション HIGH POSITION / TYPE	
メタルポジション METAL POSITION / TYPE	

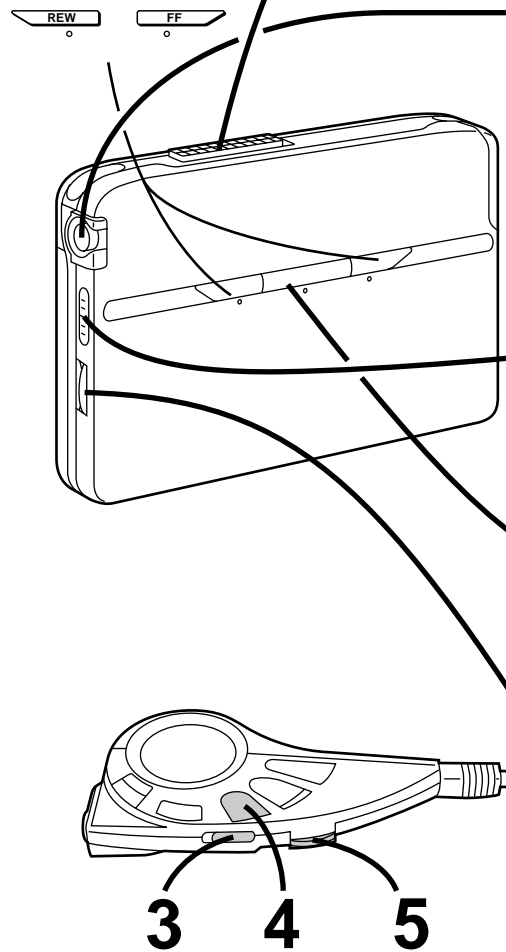

1 テープを入れる
ふたを閉めるとテープのたるみが巻き取られ、再生方向がおもて面にセットされます。

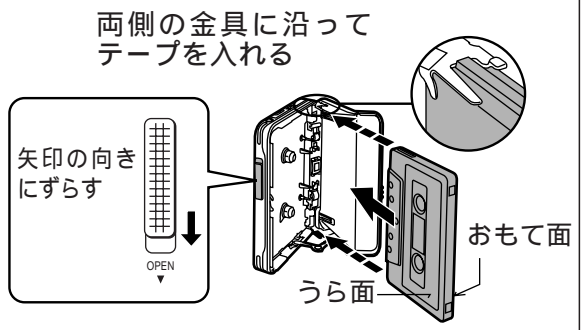

**2 リモコン、イン
サイドホンをつなぐ**

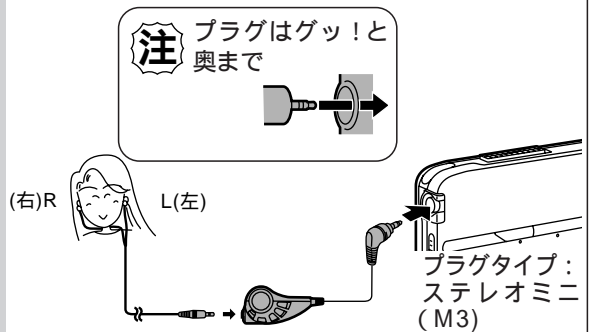

**3 ホールドを解除
する**

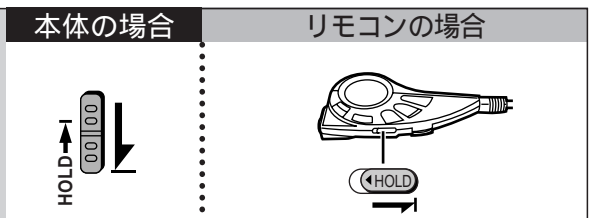

4 ◀▶/■を押す
電源が入り、再生が始まります。

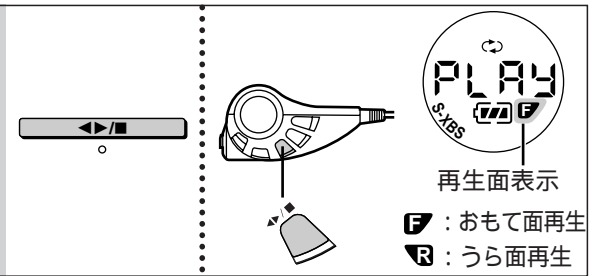

**5 好みの音量に
する**
リモコンで音量を調節する場合は、本体の[VOL]を5-7にしておく。

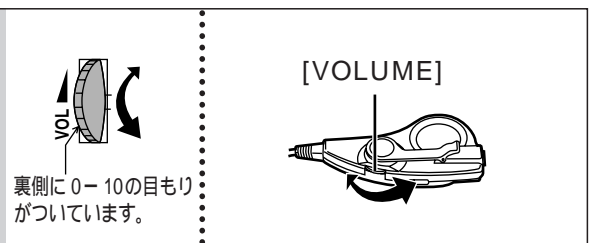

再生を止めるには [◀▶/■]をポンと押す(“OFF”が表示され、電源が切れます)
ホールド機能

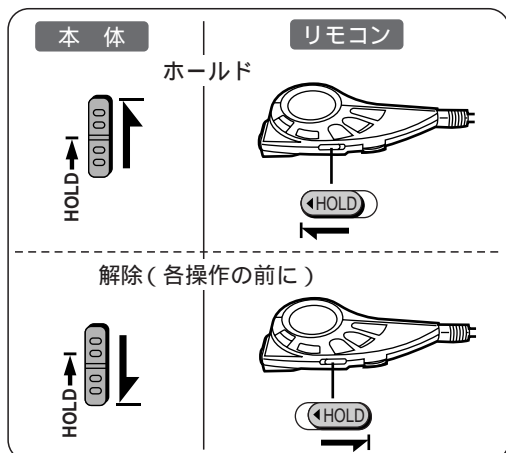

誤ってボタンを押しても、ボタン操作を受け付けないようにする機能です。
次のようなことを防ぎます。
知らない間に電源が入る。(電池が消耗する)使用中に再生が中断する。
本体のホールド機能とリモコンのホールド機能は、別々に働きます。

リモコン表示パネルで “ R.C ”、“ M.U ” が表示されるときは
リモコン、または本体がホールド状態であることをお知らせしています。
R.C: リモコンがホールド状態
M.U: 本体がホールド状態

リモコンについて

ボタンを押すと
「ピ」という操作受付音が鳴ります。つまみ位置が [HOLD] のときは鳴りません。「ピ、ピピピ・・・」と鳴るときはテープが入っていません。

お知らせ
表示パネルの照明について
【光るリモコン】
リモコンのボタン操作時に約7秒間(停止操作時は約3秒間)明るくなり、暗い所で見るのに便利です。
表示を確認するには(表示パネルの照明をつける)
リモコンの [HOLD] つまみの位置を切り換えると約7秒間照明がつかます。

いろいろなテープ操作

各操作を行う前に、ホールドを解除 (☞ 4 ページ) してください。

反対面を聞く
(テープの走行方向切換)

本体の場合	リモコンの場合
再生中に ピ、ピと鳴るまで長押しする 	再生中に ピ、ピと鳴るまで 長押しする

早送り・巻戻し

本体の場合	リモコンの場合
停止中に ポンと押す 戻る 進む 	停止中に ポンと押す 戻る 進む
再生中に ポンポン...と押す (1回から9回まで)	再生中に ポンポン...と押す (1回から9回まで)

曲の頭出し(TPS)
【前後9曲さるとびサーチ*1】

早送り・巻戻し、頭出しの途中で再生へ切り換えるには
[◀▶/■]をポンと押す

ドルビー B NR *2
録音のテープを
聞く

リモコン操作のみ

再生中に ピ、ピと鳴るまで長押しする

押すたびに
“〇〇NR”(入)
↓
表示なし(解除)

音質を変えて
楽しむ

S-XBS :
迫力ある重低音で聞く
TRAIN【電車ポジション】:
音もれゾーンの高音域
だけを抑える

再生中に ポンと押す

押すたびに
“S-XBS”
↓
“TRAIN”
↓
表示なし
(解除)

S-XBS 時のお知らせ
音がひずむときは、音量を下げてください。

曲間のノイズを
減らす

【サイレントブランク*3】

再生中に ポンと押す

押すたびに
“ON”(入)
↓
表示なし(解除)

*1
前後9曲さるとびサーチ
ボタンを押した回数だけ曲を
とび越して、再生を始めます。
(前後9曲まで)
とび越す曲数を変更するには:
頭出し動作中に [FF] または
[REW] を押す。

頭出しは、曲間の約3秒間の
無音部を検出し、それを利用
して行う機能です。
そのため、次のような場合には
正しく動作しないことがあります。
・曲間が短い
・曲間に雑音がある
・曲中に無音に近い部分がある
テープ終端までできた場合は、
反転して動作を続けます。

*2
ドルビー B NR とは
「サー」というテープ特有の
ノイズを減らす機能です。
ドルビー B NR で録音された
テープを本機で再生すると
ノイズを約 1/3 にして聞く
ことができます。

ドルビー NR とだけ記載されてい
る場合はドルビー B タイプです。

ドルビーノイズリダクション
はドルビーラポラトリーズラ
イセンシングコーポレーショ
ンからの実施権に基づき製造
されています。
ドルビー、DOLBY 及びダブル
D 記号 〇〇 はドルビーラポラ
トリーズライセンシングコー
ポレーションの商標です。

*3
サイレントブランク
曲間の無音部を検知すると
自動的に再生レベルを下げ、
気になる「サー」というテー
プ特有のノイズを減らします。

曲間に雑音がある場合や音の
レベルが低い曲等では、正しく
動作しないことがあります。

各部のなまえ

リバース(反転)モード切換

停止中に
ピと鳴るまで
長押しする

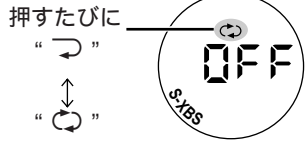

↺ : 両面を繰り返し再生
↻ : おもて面 → うら面を再生後、自動停止

今の曲を繰り返す 【1曲リピート】

再生中に ピ、ピーと鳴るまで
長押しする



(解除されるまで繰り返します)

解除するには
もう一度ピ、ピーと鳴るまで押す。
(停止、頭出し、方向切換操作でも解除されます)

1曲リピートは、曲間の約3秒間の無音部を検出し、それを利用して行う機能です。

そのため、次のような場合には正しく動作しないことがあります。

- ・ 曲間が短い
- ・ 曲中に無音に近い部分がある
- ・ 曲間に雑音がある

故障かな!?

まず、下表でご確認ください。

直らないときは、お買い上げの販売店へご相談ください。

こんなときは	ここをチェック
動かない。	購入直後や長期間使用しなかったあとに充電しましたか？ 電池が消耗していませんか？
リモコンが正常に操作できない。	ホールドになっていませんか？ リモコン、インサイドホンのプラグは奥まで入っていますか？
聞こえない。	プラグが汚れていませんか？
ジャリッ!と音がする。	携帯電話と本機を近づけてお使いのときは、携帯電話から本機を離してください。
雑音が聞こえる	長期間使用しなかった充電式電池ではありませんか？ (何回か使うと通常に戻ります) 電池の寿命ではありませんか？ (約300回の充電が目安です)
充電しても通常の持続時間より短い。	使用中の電池を全て取り出し、入れ直してください。
動作中にボタンを押しても操作を受け付けない。	つめが図④のようになっていませんか？
カセットふたが閉まらない。	つめが図⑤のようになっていませんか？

[OPEN]をずらして図⑥のようにする。

本体

- 1 OPEN (カセットふた開) つまみ
- 2 端子 (ヘッドホン兼リモコン用)
- 3 HOLD (本体用ホールド) つまみ
- 4 VOL (音量) つまみ
- 5 ◀▶ / (再生、テープ走行方向切換/停止) ボタン
- 6 REW (巻戻し、頭出し) ボタン
- 7 FF (早送り、頭出し) ボタン
- 8 充電式電池ふた
- 9 乾電池ケース用接続端子、取付穴

リモコン

- 11 表示パネル
- 12 ◀▶ / (再生、テープ走行方向切換/停止) ボタン
- 13 REW (巻戻し、頭出し) ボタン
- 14 FF (早送り、頭出し) ボタン
- 15 プラグ
- 16 インサイドホン用端子
- 17 SOUND (ドルビー B NR 入切、音質切換、電池残量確認) ボタン
- 18 HOLD (リモコン用ホールド) つまみ
- 19 VOLUME (音量) つまみ

リモコン表示パネル

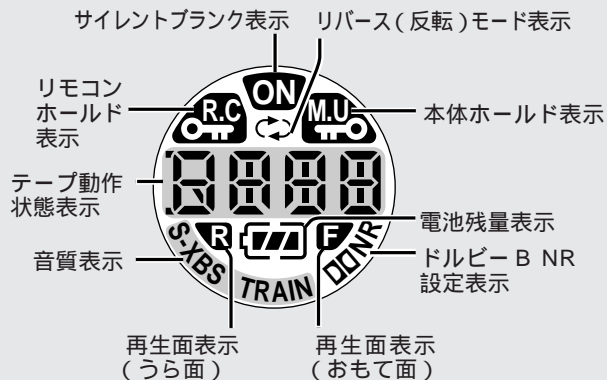

インサイドホン



安全上のご注意

必ずお守りください

お使いになる人や他の人への危害、財産への損害を未然に防止するため、必ずお守りいただくことを、次のように説明しています。

表示内容を無視して誤った使い方をしたときに生じる危害や損害の程度を、次の表示で区分し、説明しています。

危険

この表示の欄は、「死亡または重傷などを負う危険が切迫して生じることが想定される」内容です。

警告

この表示の欄は、「死亡または重傷などを負う可能性が想定される」内容です。

注意

この表示の欄は、「傷害を負う可能性または物的損害のみが発生する可能性が想定される」内容です。

お守りいただく内容の種類を、次の絵表示で区分し、説明しています。(下記は、絵表示の一例です。)



この絵表示は、気をつけていただきたい「注意喚起」内容です。



このような絵表示は、してはいけない「禁止」内容です。



この絵表示は、必ず実行していただく「強制」内容です。

本機について

警告

分解・改造しない



機器が故障したり、金属物が入ると、やけどや火災の原因になります。点検や修理は、販売店へご依頼ください。

分解禁止

自動車やバイク、自転車などの運転中は、使用しない



周囲の音が聞こえにくく、交通事故の原因になります。歩行中(特に、踏切や横断歩道)でも周囲の交通に十分注意してください。

注意

異常に温度が高くなるところに置かない

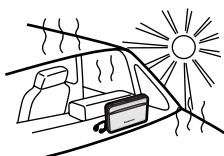

機器表面や部品が劣化するほか、火災の原因になることがあります。

夏の閉め切った自動車内や、直射日光の当たるところ、ストーブの近くでは特にご注意ください。

音量を上げすぎない



耳を刺激するような大きな音量で長時間続けて聞くと、聴力に悪い影響を与えます。

充電器について

警告

充電は、交流(AC)100Vを使う



指定外の電圧や電源で使用すると、火災や感電の原因になります。

プラグは根元まで確実に差し込む



差し込みが不完全ですと、感電や発熱による火災の原因になります。傷んだプラグ・ゆるんだコンセントは使用しないでください。

プラグのほこり等は定期的にとる

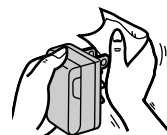

プラグにほこり等がたまると、湿気等で絶縁不良となり、火災の原因になります。充電器を抜き、乾いた布でふいてください。

充電後は、充電器を抜いてください。

ぬれた手で、充電器の抜き差しはしない



感電の原因になります。

ぬれ手禁止

充電式電池について

危険

専用の充電器で充電する



指定外の充電器で充電すると、電池の液もれや、発熱、破裂の原因になります。充電式電池も必ず指定のものをご使用ください。

はんだ付け、分解、改造したり、火の中へ投入、加熱はしない

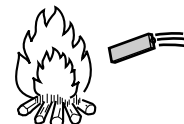

電池の液もれや、発熱、破裂の原因になります。

警告

⊕と⊖をショートさせない

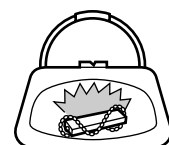

電池の液もれや、発熱、破裂の原因になります。ネックレスなどの金属物といっしょに携帯、保管する場合は、必ず付属の充電式電池ケースに入れてください。チューブをはがすとショートの原因になりますので、絶対にはがさないでください。

乾電池について



注意

以下のことを守り正しく取り扱う



⊕ と ⊖ は正しく入れる

充電しない

加熱、分解したり、水、火の中へ入れたりしない
長期間使用しないときは、取り出しておく
ネックレスなどの金属物といっしょにしない
乾電池入りの乾電池ケースも同様です。

取り扱いを誤ると、電池の液もれにより、火災や周囲汚損の原因になります。

万一液もれが起これば、販売店にご相談ください。
液が身体についたときは、水でよく洗い流してください。

使用上のお願い

機器の故障防止のために

強い衝撃を与えたり、落下させたりしないでください。
水、砂、ほこりの付近ではカセットふたを開けないでください。
風呂場など湿気の多い所、倉庫などほこりの多い所で使わないでください。
雨にぬらさないでください。

ステレオインサイドホンについて

周囲の人への迷惑にならない適度な音量でお楽しみください。
本体にコードを巻き付けるときは、たるみを持たせてゆるく巻いてください。

充電式電池と充電器について

寿命が短くなるので、12時間以上充電しないでください。
放送に雑音が入ることがあるので、使用中のラジオの近くで充電しないでください。
充電中は、熱を持ちますが、異常ではありません。

ニカド充電式電池について



使用済みの電池は、貴重な資源を守るために、廃棄しないで左記マークのあるリサイクル協力店へお持ちください。

使用テープについて

100分を超えるテープ
テープが薄いため、こきざみな走行、停止、早送り、巻戻しを繰り返さないでください。
(回転部に巻き込まれることがあります)
エンドレステープはオートリバーブ対応のものを
使用方法を誤ると、テープが回転部に巻き込まれます。
必ず、テープについている使用説明をお読みください。

お手入れ

本体が汚れたら

柔らかい布でふいてください。ひどい汚れは、薄めた台所用洗剤(中性)を含ませた布でふき、後はからぶきしてください。
アルコールやシンナーは使わないでください。
化学ぞうきんをご使用の際は、その注意書に従ってください。

テープの音をよい音でお楽しみいただくために

定期的に市販のクリーニングテープを使って、清掃されることをおすすめします。

Operating Instructions

Refer to the illustration on page 9 for the location of the controls.

① Cassette holder open switch (OPEN)

Repeating a track (One-repeat function)
Press and hold during play.
To cancel, press and hold again.

② Headphone/remote control jack (🔊)

⑪ Display

③ Hold switch (HOLD)

This function prevents accidental operation of the unit.
It prevents;

A. Play starting inadvertently and running the battery down.
B. Play being interrupted.

Set the switch to [HOLD].
Release before using the unit.

Reference:
The main unit and remote control each have independent hold functions.

④ Volume control (VOL)

⑤ Play, direction/stop button (▶/◀/⏹)

Press and hold during play to change play direction.

⑥ ⑦ Rewind, Fast forward buttons (REW, FF)

While stopped
Rewinds/fast forwards the tape.
(REW: backwards) (FF: forwards)

During play
You can skip backwards/forwards as many programs as the number of times (up to 9) the button is pressed (REW/FF TPS).

⑧ Rechargeable battery compartment cover

⑨ Connection terminals and holes for battery case

⑩ Silent blank, reverse mode, one-repeat button (MODE)

Silent blank
Reduces the hissing noise heard between tracks.
Press during play.
Press again to cancel.

To play both sides of the tape continuously
Press and hold while stopped so that "⏮" is displayed.
If you select "▶", both the forward and the reverse sides are played through once.

⑫ Play, direction/stop button (▶/◀/⏹)

Press and hold during play to change play direction.

⑬ ⑭ Rewind, Fast forward buttons (REW, FF)

⑮ Plug

⑯ Earphone jack

⑰ Dolby B NR, tone control, battery check button (SOUND)

To listen to a tape recorded with Dolby B NR*
Press and hold during play.
To cancel, press and hold again.

*Dolby noise reduction manufactured under license from Dolby Laboratories Licensing Corporation.
"DOLBY" and the double-D symbol are trademarks of Dolby Laboratories Licensing Corporation.

To change the tone
Press during play.
S-XBS: Boosts the low frequency range.
TRAIN: Lessens high sounds that tend to disturb people around you when riding the train.

⑱ Hold switch (HOLD)

⑲ Volume control (VOLUME)
Set the main unit's volume control to between 5 and 7, then adjust this control.

⑳ Plug

別売り品のご紹介

より大きく、良い音で聞く
ステレオミニスピーカーを本体の🔊端子に接続します。
RP-SP15/RP-SP18
アンプ内蔵スピーカー(音を増幅します。) RP-SP70
本体の音量を目もり5-7程度に合わせておく。

ジョイントホンの買い替えは

- ① インサイドホン RP-HJ237 (レギュラーサイズ)
RP-HJ335 (新びったりホン)
RP-HJ313 (スモールサイズ)
- ② ヘッドホン RP-HZ29 (オープンエア型)
RP-HZ60 (折りたたみ式オープンエア型)
- ③ クリップヘッドホン RP-HZ70

VMSS (体感サウンド)機能付きヘッドホン
RP-HT940 (オープンエア型)

別売り品の品番は、1999年9月現在のものです。

保証とアフターサービス

よくお読みください

修理・お取り扱い・お手入れ
などのご相談は...

まず、お買い上げの販売店へ
お申し付けください

転居や贈答品などでお困りの場合は...

修理は、サービス会社・販売会社の「修理ご相談窓口」へ！
その他のお問い合わせは、「お客様ご相談センター」へ！

保証書（表紙の下をご覧ください）

お買い上げ日・販売店名などの記入を必ず確かめ、お買い上げの販売店からお受け取りください。よくお読みのと、保存してください。

保証期間：お買い上げ日から本体 1 年間

修理を依頼されるとき

8 ページの「故障かな!？」の表に従ってご確認のあと、直らないときは、お買い上げの販売店へご連絡ください。

保証期間中は

保証書の規定に従って、お買い上げの販売店が修理させていただきますので、恐れ入りますが、製品に保証書を添えてご持参ください。

保証期間を過ぎているときは

修理すれば使用できる製品については、ご希望により有料で修理させていただきます。

ただし、ステレオカセットプレーヤーの補修用性能部品の最低保有期間は、製造打ち切り後 6 年です。

(この期間は通商産業省の指導によるものです。)

注) 補修用性能部品とは、その製品の機能を維持するために必要な部品です。

修理料金の仕組み

修理料金は、技術料・部品代・出張料などで構成されています。

技術料 は、診断・故障個所の修理および部品交換・調整・修理完了時の点検などの作業にかかる費用です。

部品代 は、修理に使用した部品および補助材料代です。

出張料 は、製品のある場所へ技術者を派遣する場合の費用です。

ナショナル/パナソニック お客様ご相談センター

使いかた・お買い物のご相談は

フリーダイヤル (料金無料) **0120-878-365**

365日 / 受付9時～20時

Help desk for foreign residents in Japan

Open: 9:00 - 17:30 (closed on Saturdays / Sundays / national holidays)

Tokyo (03) 3256-5444 Osaka (06) 6645-8787



ナショナル/パナソニック 修理ご相談窓口

修理のご相談は

ナビダイヤル (全国共通番号) **0570-087-087**

お客様がおかけになった場所から最寄りの地区の修理ご相談窓口につながります。

呼出音の前にNTTより通話料金の目安をお知らせします。

携帯電話・PHSからは最寄りの地区の修理ご相談窓口へ直接おかけください。(ナビダイヤルはご利用頂けません)



ナショナル/パナソニック 修理ご相談窓口

北海道地区		
札幌	札幌市厚別区厚別南2丁目17-7 ☎(011)894-1251	帯広 帯広市西19条南1丁目7-11 ☎(0155)33-8477
旭川	旭川市2条通21丁目左1号 ☎(0166)31-6151	函館 函館市西桔梗589番地241 (函館流通卸センター内) ☎(0138)48-6631

東北地区		
青森	青森市大字ハッ役字矢作1-37 ☎(0177)39-9712	岩手 盛岡市羽場13地割30-3 ☎(019)639-5120
秋田	秋田市御所野湯本2丁目1-2 ☎(018)826-1600	宮城 仙台市泉区市名坂字清水端59-2 ☎(022)375-2512
		山形 山形市流通センター3丁目12-2 ☎(023)641-8100
		福島 福島県安達郡本宮町字南/内65 ☎(0243)34-1301

首都圏地区		
栃木	宇都宮市御幸町194-20 ☎(028)689-2551	埼玉 桶川市赤堀2丁目4-2 ☎(048)729-2102
群馬	高崎市萩原町沖中205-18 ☎(027)352-1109	千葉 千葉市中央区星久喜町172 ☎(043)208-6034
水戸	水戸市柳河町309-2 ☎(029)225-0249	東京 東京都世田谷区宮坂2丁目26-17 ☎(03)5450-7431
つくば	つくば市花畑2丁目8-1 ☎(0298)64-8756	山梨 甲府市下飯田2丁目1-27 ☎(0552)22-5171
		神奈川 横浜市港南区日野5丁目3-16 ☎(045)840-3155
		新潟 新潟市東明1丁目8-14 ☎(025)286-7725

中部地区		
石川	石川県石川郡野々市町稲荷3丁目80 ☎(076)294-2683	長野 松本市大字笹貫7600-7 ☎(0263)58-0073
富山	富山市寺島1298 ☎(076)432-8705	静岡 静岡市西島765 ☎(054)287-9000
福井	福井市開発4丁目112 ☎(0776)54-5606	名古屋 名古屋市瑞穂区塩入町8-10 ☎(052)819-0225
		岡崎 岡崎市岡町南久保28 ☎(0564)55-5719
		岐阜 岐阜県本巣郡北方町高屋太子2丁目30 ☎(058)323-6010
		高山 高山市花岡町3丁目82 ☎(0577)33-0613
		三重 久居市森町字北谷1920-3 ☎(059)255-1380

近畿地区		
滋賀	守山市勝部町6丁目2-1 ☎(077)582-5021	大阪 大阪市北区本庄西1丁目1-7 ☎(06)6359-6225
京都	京都市南区上鳥羽石橋町20-1 ☎(075)672-9636	奈良 大和郡山市椎木町404-2 ☎(0743)59-2770
		和歌山 和歌山市中島499-1 ☎(0734)75-1311
		兵庫 神戸市中央区琴ノ緒町3丁目2-6 ☎(078)272-6645

中国地区		
鳥取	鳥取市安長295-1 ☎(0857)26-9695	出雲 出雲市渡橋町416 ☎(0853)21-3133
米子	米子市米原4丁目2-33 ☎(0859)34-2129	浜田 浜田市下府町327-93 ☎(0855)22-6629
松江	松江市西津田2丁目10-19 ☎(0852)23-1128	岡山 岡山県都窪郡早島町矢尾807 ☎(086)292-1162
		広島 広島市西区南観音8丁目13-20 ☎(082)295-5011
		山口 山口市鑄銭司字鑄銭司団地北447-23 ☎(0839)86-4050

四国地区		
香川	高松市勅使町152-2 ☎(087)868-9477	高知 南国市岡豊町中島331-1 ☎(0888)66-3142
徳島	徳島県板野郡北島町鯛浜字かや108 ☎(0886)98-1125	愛媛 松山市土居田町750-2 ☎(089)971-2144

九州地区		
福岡	春日市春日公園3丁目48 ☎(092)593-9036	大分 大分市萩原4丁目8-35 ☎(097)556-3815
佐賀	佐賀市本庄町大字本庄896-2 ☎(0952)26-9151	宮崎 宮崎県宮崎郡清武町下加納366-2 ☎(0985)85-6530
長崎	長崎市東町1949-1 ☎(095)830-1658	熊本 熊本市健軍本町12-3 ☎(096)367-6067
		天草 本渡市港町18-11 ☎(0969)22-3125
		鹿児島 鹿児島市与次郎1丁目5-33 ☎(099)250-5657
		大島 名瀬市矢之脇町10-5 ☎(0997)53-5101

沖縄地区	
沖縄	浦添市城間4丁目23-11 ☎(098)877-1207

所在地、電話番号が変更になることがありますので、あらかじめご了承ください。