

Technics[®]



取扱説明書 ターンテーブルシステム

品番 SL-1200MK4



上手に使って上手に節電

保証書別添付

このたびは、テクニクスターンテーブルシステムをお買い上げいただき、まことにありがとうございました。

- この取扱説明書と保証書をよくお読みのうえ、正しくお使いください。そのあと保存し、必要なおきにお読みください。
- 保証書は「お買い上げ日・販売店名」などの記入を必ず確かめ、販売店からお受け取りください。

ご使用の前に

主な特長

世界中で銘器の評価を受ける、ターンテーブルシステムの傑作

音質を重視した設計

- 信号線にOFC線（無酸素銅線）を採用。
- 二重構造コイルバネを採用したアコースティック・インシュレーター。
- ロック機構付アーム高さ調整機構で6mmの範囲でアーム高さを微調整できます。

高精度回転を維持するクォーツ連続可変ピッチコントロール

- 正確な回転精度を保ったまま±8%の範囲でピッチ（回転数）を連続的に変化させることができます。

ハイトルクを生む一体構造のダイレクトドライブ方式

- ワウフラッター 0.01%以下、起動トルク1.5kg・cm、0.7秒(33⅓r/min)で定速回転、純電子式ブレーキを採用。

ジンバルサスペンション方式を採用したトーンアーム

三層構造キャビネットと大型インシュレーターの採用で徹底した防振設計

ポップアップ式スタイラスイルミネーションを装備

もくじ

ご使用の前に

準備

演奏

その他

	ページ
ご使用の前に	2
主な特長	2
部品、付属品の確認	2
安全上のご注意	3
準備	6
各部のなまえ	6
カートリッジの準備	6
接続と設置	7
組立てかた	8
ご使用前の調整	9
演奏のしかた	11
ご使用時の調整	12
お手入れ	13
故障かな!?	13
保証とアフターサービス	14
主な仕様	裏表紙

部品、付属品の確認

本機は輸送時のショックから保護するために一部の部品を取りはずして包装しています。
まず最初に部品、付属品を確かめてください。



- ターンテーブル..... 1
- ターンテーブルシート..... 1
- ダストカバー..... 1
- EPレコード用アダプター(品番:SFWE010) .. 1
- バランスウェイト..... 1

- 補助ウェイト(品番:SFPWG17202)..... 1
- 針圧ウェイト付シェル(品番:SFPCC31004K).. 1
- シェルウェイト(品番:SFPZB3501)..... 1
- オーバーハングゲージ(品番:SFK0135-01).. 1
- カートリッジ取付ねじセット
(品番:SFWA320M01E).. 1
- ステレオピンコード(品番:RJL2P001B12).. 1
- PHONOアース線(品番:REZ1020-1)..... 1

安全上のご注意

必ずお守りください

お使いになる人や他の人への危害、財産への損害を未然に防止するため、必ずお守りいただくことを、次のように説明しています。

■表示内容を無視して誤った使い方をしたときに生じる危害や損害の程度を、次の表示で区分し、説明しています。



警告

この表示の欄は、「死亡または重傷などを負う可能性が想定される」内容です。



注意

この表示の欄は、「傷害を負う可能性または物的損害のみが発生する可能性が想定される」内容です。

■お守りいただく内容の種類を、次の絵表示で区分し、説明しています。（下記は絵表示の一例です。）



このような絵表示は、してはいけない「禁止」内容です。



このような絵表示は、必ず実行していただく「強制」内容です。

警告

電源コードについて

電源コード・電源プラグを破損するようなことはしない

傷つけたり、加工したり、熱器具に近づけたり、無理に曲げたり、ねじったり、引っ張ったり、重い物を載せたり、束ねたりしない。

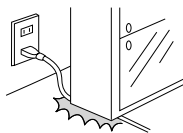

- 傷んだまま使用すると、感電・ショート・火災の原因になります。
- コードやプラグの修理は、販売店にご相談ください。

コンセントや配線器具の定格を超える使い方や、交流100V以外での使用はしない

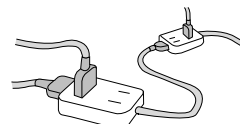

- たこ足配線などで、定格を超えると、発熱による火災の原因になります。

電源プラグは根元まで確実に差し込む

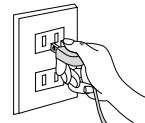

- 差し込みが不完全ですと、感電や、発熱による火災の原因になります。
- 傷んだプラグ・ゆるんだコンセントは使用しないでください。

電源プラグのほこり等は定期的にとる

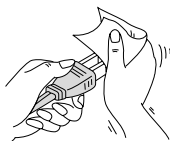

- プラグにほこり等がたまると、湿気等で絶縁不良となり、火災の原因になります。
電源プラグを抜き、乾いた布でふいてください。
- 長期間使用しないときは、電源プラグを抜いてください。

濡れた手で、電源プラグの抜き差しはしない



- 感電の原因になります。

警告

もし異常が起きたら

機器内部に金属や水、異物が入ったら、電源プラグを抜く



電源プラグを抜く

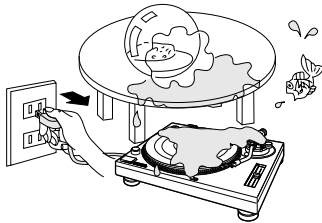

- そのまま使用すると、火災や感電の原因になります。
- 販売店にご相談ください。

煙や異臭、異音が出たり、落下、破損したときは電源プラグを抜く



電源プラグを抜く

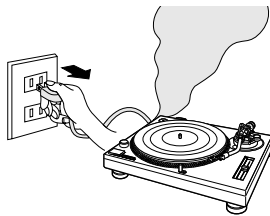

- そのまま使用すると、火災や感電の原因になります。
- 販売店にご相談ください。

雷について

雷が鳴ったら、機器に触れない



接触禁止

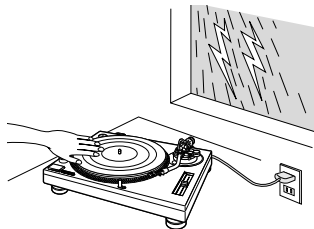

- 感電の恐れがあります。

ご使用について

機器内部に金属物を入れない



- 感電の原因になります。
- 特にお子様にはご注意ください。

水をかけたり濡らしたりしない

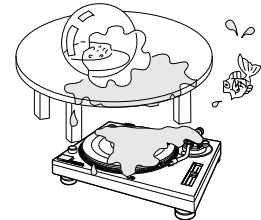

- 機器が故障したり、ショートや発熱により、火災や感電の原因になります。
- 水が入ったときは、電源プラグを抜き、販売店にご相談ください。

機器の上に、液体の入った容器や小さな金属物を置かない

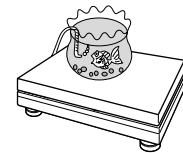

- 機器内に入った場合、火災や感電の原因になります。

分解したり、改造したりしない



分解禁止



- 内部には電圧の高い部分があり、感電の原因になります。
- 内部の点検や修理は、販売店へご依頼ください。

⚠ 注意

設置について

不安定な場所に置かない



- 機器が落ちたり、倒れたりして、けがの原因になることがあります。

異常に温度が高くなる場所に置かない

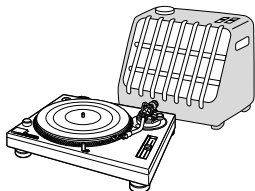

- 機器表面や部品が劣化するほか、火災の原因になることがあります。
- 直射日光の当たるところ、ストーブの近くでは特にご注意ください。

油煙や湯気の当たるところや、湿気やほこりの多いところに置かない

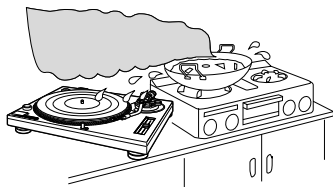

- 電気が油や水分、ほこりを伝わり、火災や感電の原因になることがあります。

お手入れについて

お手入れの前には、電源プラグを抜く



電源プラグを抜く



- 入れたままにしておくと、感電の原因になることがあります。

ご使用について

ひび割れ、変形したレコードは使わない

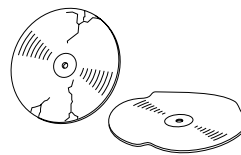

- 高速回転しますので、飛び散ってけがの原因になることがあります。
- 接着剤などで補修したレコードも同様に危険ですので使用しないでください。

機器に乗ったり、物を置いたりしない



- ダストカバーが割れてけがの原因になることがあります。
- 特にお子様にはご注意ください。

長期間使用しないときは、安全のため、電源プラグを抜く



電源プラグを抜く

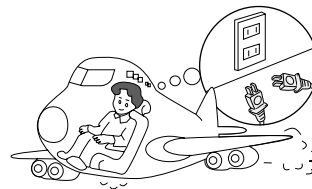

持ち運びについて

コードを接続した状態で移動しない



- 接続した状態で移動させようとする、コードが傷つき火災や感電の原因になることがあります。
- また、引っかかたりして、けがの原因になることがあります。

準備

各部のなまえ

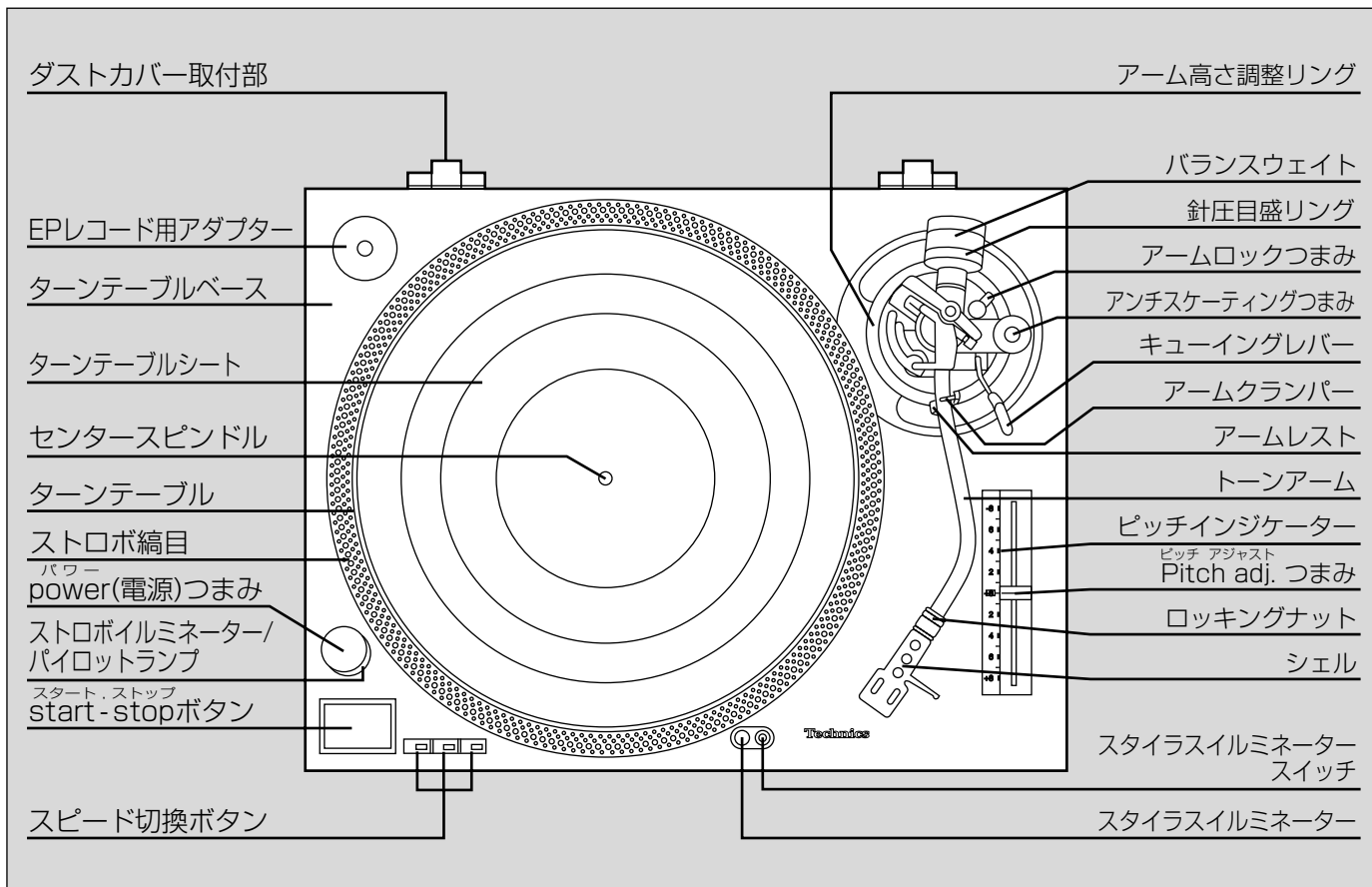

カートリッジの準備

① カートリッジ (市販) を取りつける

市販のカートリッジ説明書に従ってシェルに正しく取りつける。(SPレコードを演奏する場合は、SP用カートリッジをご使用ください。)

お知らせ

- 軽いカートリッジ (3.5~6.5g) を取りつける場合は、付属のシェルウェイトをご使用ください。
- 針圧を重くしたいときは、針圧ウェイトをつけて使用します。(P.9ページ) 針圧調整までは、はずしておいてください。

② オーバーハングを調整する

付属のオーバーハングゲージにシェルを取りつけ、位置と傾きを調整した後、カートリッジ取付ねじを締めつける。

- ゲージの先端に針先を合わせる。
- 正面および側面から見て傾きのないように合わせる。

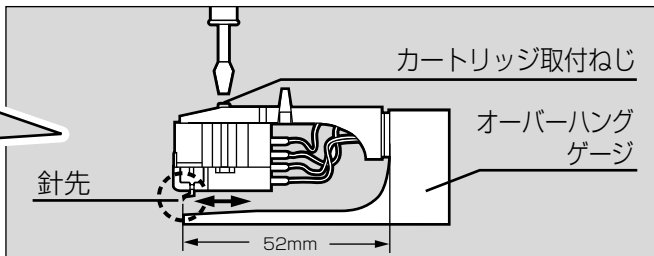
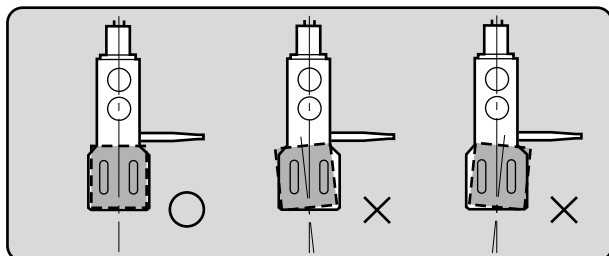
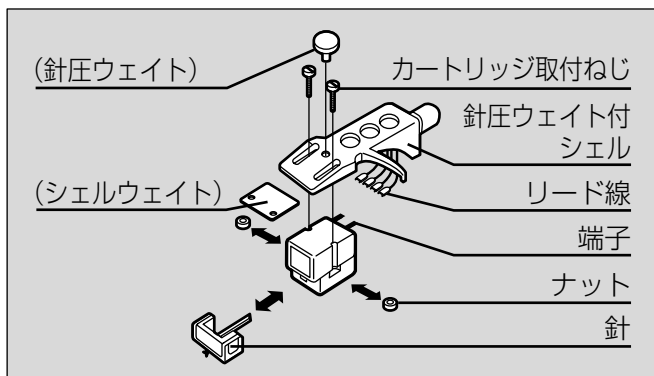

接続と設置

PHONO端子の接続

準備

- 本体に付属のEPレコード用アダプターを取り外します。
- 包装箱から取り出した本体に「FRONT緩衝材」をつけて本体を立て、裏面のPHONO端子の接続準備をします。

● 付属のステレオピンコード(品番:RJL2P001B12)、PHONOアース線(品番:REZ1020-1)を接続する

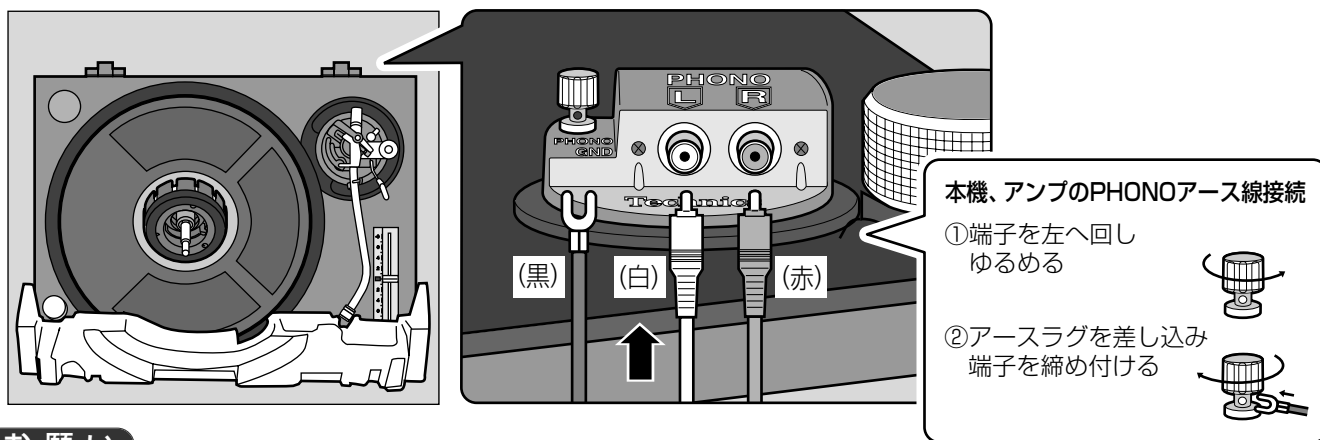

お願い

- PHONO端子を接続するとき、本体が倒れないようご注意ください。
- 付属のPHONOアース線(品番:REZ1020-1)の接続は必ず行ってください。電源ハム(ブーンという音)が出ます。

準備

電源プラグの接続

全ての接続が終わった後に電源プラグを接続してください。

- アンプやレシーバーなどの付属コンセント(ACアウトレット)に接続する場合は、そのコンセントに表示されたワット数を確認してください。(本機の消費電力は14.5Wです。)

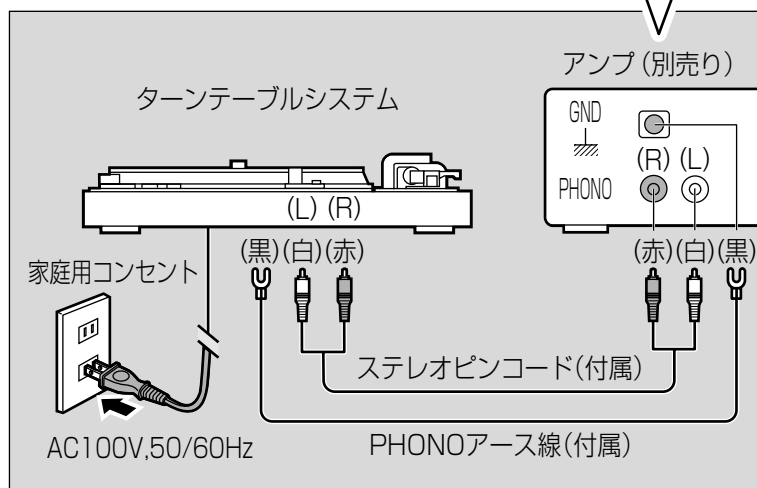

本体の設置

外部振動を受けない、しっかりした水平な場所に設置してください。

- スピーカーシステムからできるだけ離して設置してください。

お願い

- 直射日光、ほこり、湿気などの多い場所や、暖房器具の近くは避けてください。
- ラジオ(FM/AM放送)を極端に近づけると、ラジオに雑音が入る場合があります。できるだけ本機より離してください。

本体の高さ調整

ご使用になる場所に設置した後に、本体が水平になるようアコースティック・インシュレーターを調整してください。

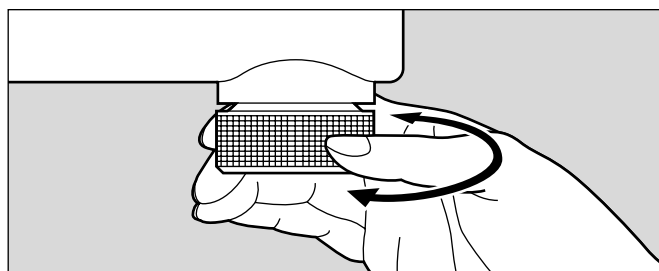

組立てかた

次の順序に従って組立ててください。

組立てが完了するまでは電源プラグをコンセントに差し込まないでください。

またダストカバーの取り付けは、組立て調整の最終で行なうようにしてください。

① ターンテーブル、ターンテーブルシートを取りつける

- ターンテーブルをセンタースピンドルにはめる。
- ターンテーブルシートをのせる。

お願い

- ターンテーブルは、本体に当てたり落としたりしないでください。裏面のマグネットにごみや鉄粉等が付着しないようご注意ください。
- ターンテーブルのマグネット固定ねじ(3カ所)は、さわらないでください。取付位置を変えた場合、定格性能の保証はできません。

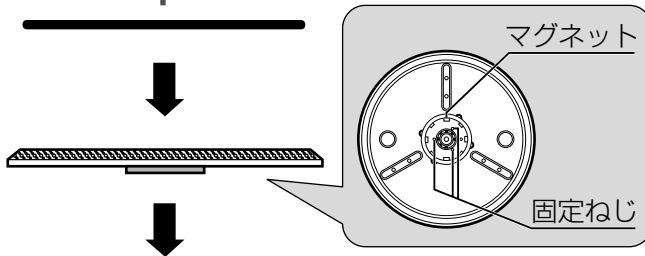

② シェルを取りつける

シェルをトーンアームにはめ、シェルを水平に保持しながら、ロックングナットを締めつける。

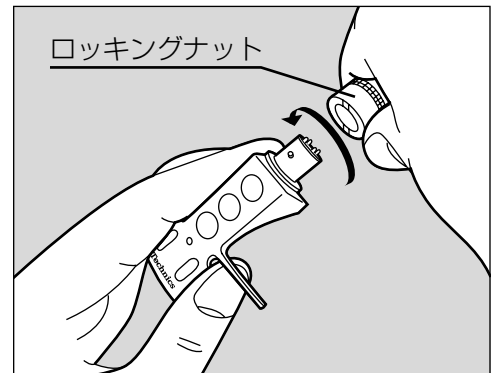

③ バランスウェイトを取りつける

トーンアームの後部軸に、バランスウェイトを取りつける。

お知らせ

カートリッジ質量が10gを超え13gまでのときは、アーム後部軸に付属の補助ウェイトを取りつけます。

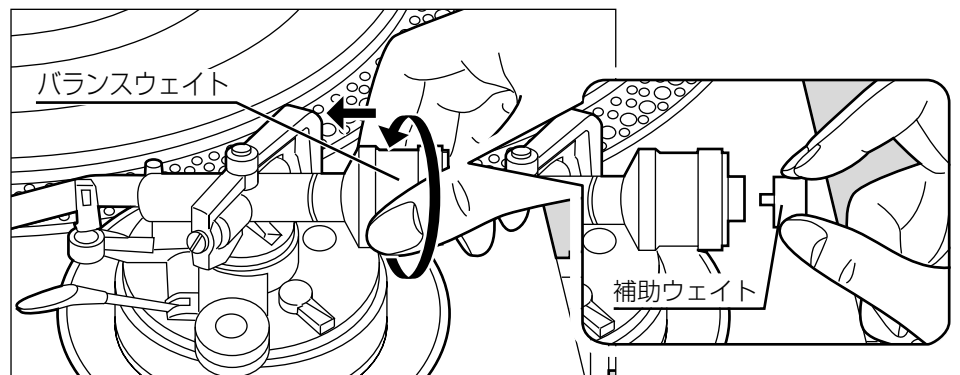

ご使用前の調整

■ 水平(ゼロ)バランスの調整および針圧調整

準備

針先にふれないように注意して、針力バーおよびアームクランプをはずします。

① トーンアームをアームレストから離し、フリーの状態にする

準備

- キューイングレバーは下に倒します。
- アンチスケATINGつまみは“0”にします。

② 水平バランスを調整する

トーンアームがほぼ水平の状態になるまでバランスウェイトを矢印方向にまわし、調整する。

お願い

水平バランスを調整するとき、カートリッジの針先がターンテーブルシートや本体に、触れないようご注意ください。

準備

トーンアームをアームレストに戻し、アームクランプで固定しておきます。

③ 針圧目盛リングの“0”をアーム後部軸の中心線に合わせる

- バランスウェイトが動かないように指で支える。

④ 針圧を調整する

バランスウェイトをご使用カートリッジの適正針圧値に合わせる。

- バランスウェイトをまわすと針圧目盛リングも一緒にまわり、中心線と合った目盛を直読み、適正針圧値に合わせる。

お知らせ

針圧を重くしたいときは、針圧ウェイトを取りつけることにより設定値に+4g重くすることができます。

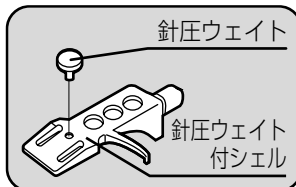
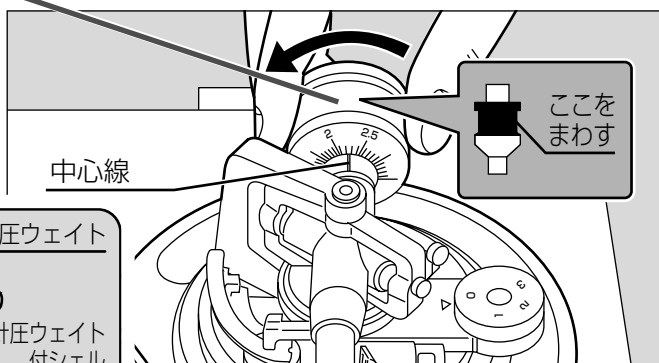
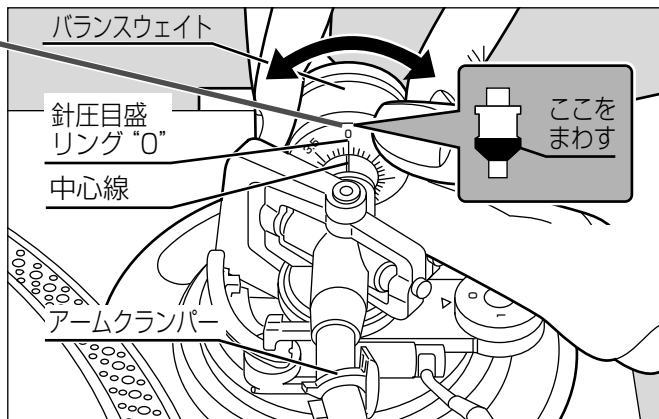
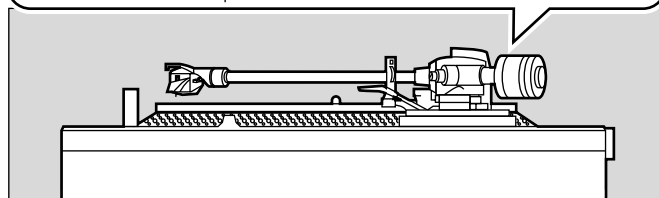
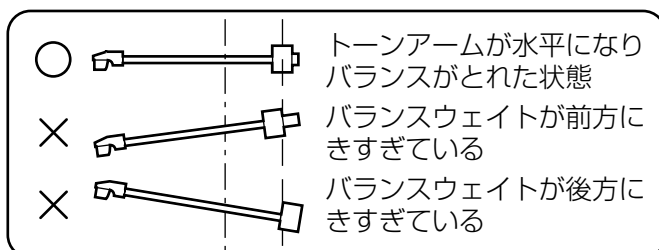
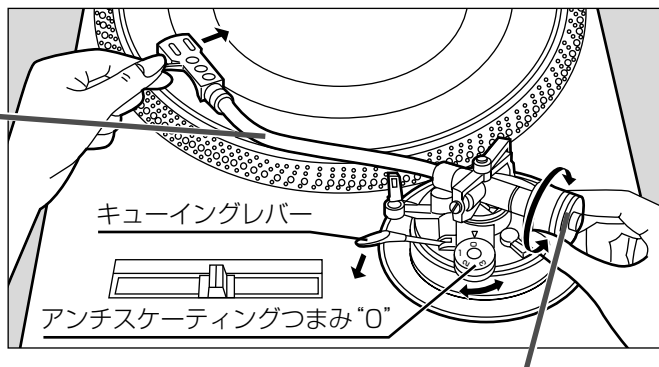

(次のページに続く)

ご使用前の調整

■ アンチスキッピングの調整

● 針圧値と同じ目盛に合わせる

お知らせ

針圧値が3g以上のときは、目盛を“3”に合わせます。

準備

アームロックつまみをまわし、ロックを解除します。

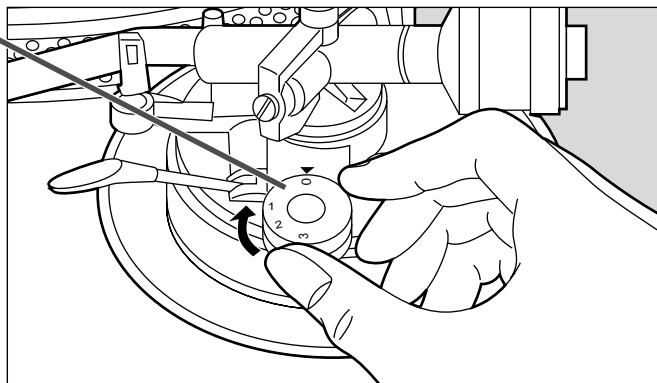

■ アームの高さ調整

● ご使用カートリッジの寸法 (H) を参考にアーム高さ調整リングの目盛を合わせる

- アームの高さ調整リングは、0.5mm刻みで6mmまで目盛があります。指標と合った目盛を直読し、リングをまわし合わせる。

カートリッジの寸法 H(mm)	高さ調整リングの目盛位置
15	0
16	1
17	2
18	3
19	4
20	5
21	6

- H寸法が不明のときは、針先をレコード盤にのせトーンアームとレコード盤が平行になるようにアームの高さを調整してください。

アームの高さ調整後は、必ずアームロックつまみをロックしてください。

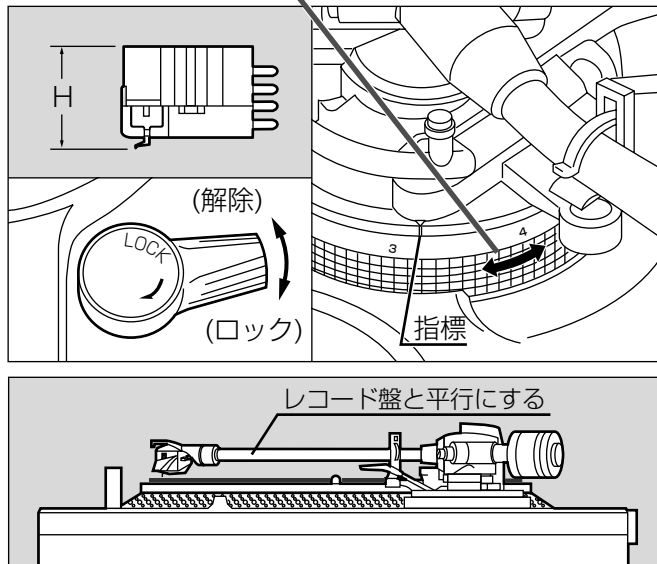

■ ダストカバーの取り付け

ダストカバーの両側を支えて、真上よりはめ込む。

- はずす場合もダストカバーを開けた状態で行なってください。

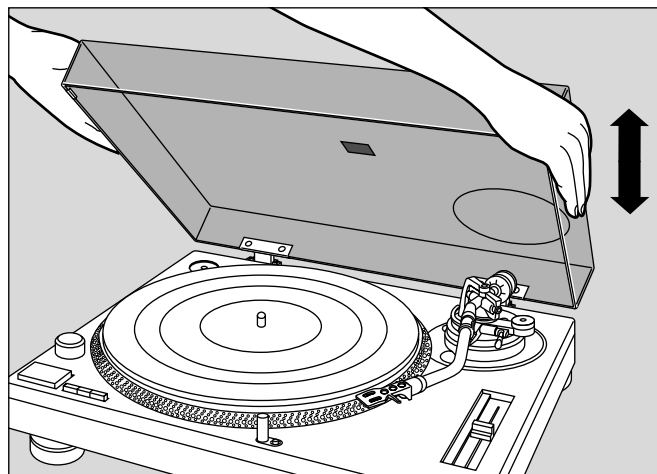

演奏のしかた

準備

- レコード盤をターンテーブルシートにのせます。
- 針カバー、アームクランパーをはずします。

① [power]をonにする

お知らせ

- [power]をonにすると、パイロットランプが点灯し、自動的に33 $\frac{1}{3}$ 回転にセットされ表示ランプが点灯します。
- EPまたは、SPレコードを演奏するときは、スピード切替ボタンの[45]または、[78]を押してください。

② [start・stop]を押す

ターンテーブルが回転します。

③ キューイングレバーを起し、トーンアームをレコード盤上に移動する

④ キューイングレバーを倒す

トーンアームが静かに下降し演奏が始まります。

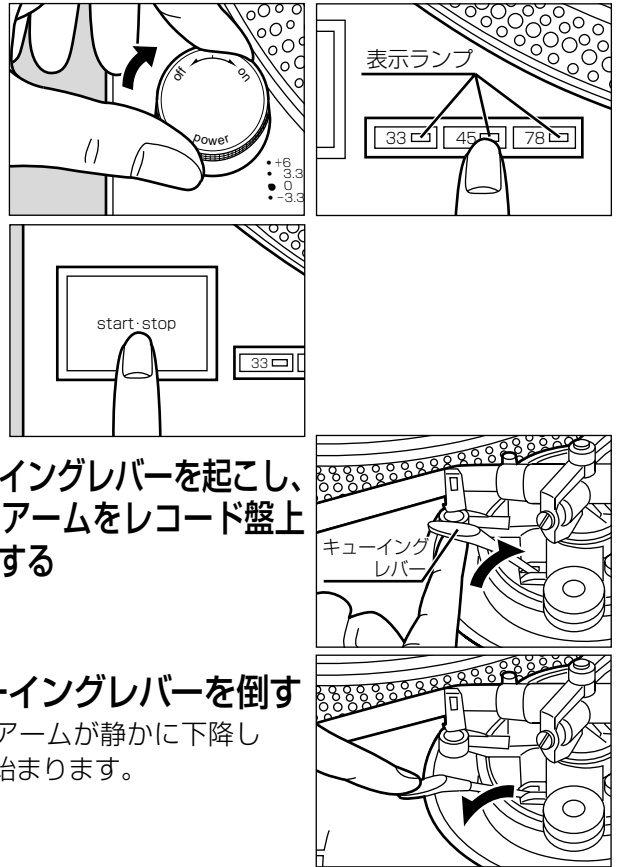

● 演奏が終わったら

- キューイングレバーを起しトーンアームをアームレストに戻した後、キューイングレバーを倒す
- [start・stop]を押す
ターンテーブルは電子ブレーキによりなめらかに停止します。
- [power]をoffにする
 - トーンアームはアームクランパーで固定してください。
 - 針先保護のため針カバーをつけてください。

● 演奏を一時中断するとき

- キューイングレバーを起す。
- カートリッジの針先はレコード盤より離れます。

演奏

■ EPレコードのドーナツ盤のとき

- 付属のEPレコード用アダプターを取り、センタースピンドルにはめる。
- スピード切替ボタンの[45]を押す。



■ スタイラスイルミネーターについて

- スタイラスイルミネータースイッチを押すと、スタイラスイルミネーターが点灯し針先を照明する位置まであがります。
- 必要のないときは、スタイラスイルミネーターを押さえて、下げておく。スタイラスイルミネーターは消灯します。

お願い

スタイラスイルミネータースイッチは、確実に押してください。中途半端に押すと、点灯したままでスタイラスイルミネーターは上昇しないことがあります。

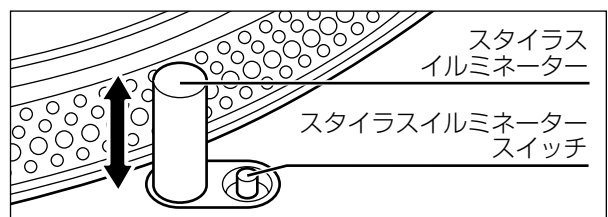

ご使用時の調整

■ピッチコントロール(回転数の微調整)

ターンテーブルが回転中、[Pitch adj.]でピッチインジケータの目盛を目安に調整してください。

- ピッチコントロールは約±8%可変できます。インジケータの数値はおよその%を示しています。
- 規定の回転数に戻すには、[Pitch adj.]を中心部のクリック位置にします。緑のLEDランプが点灯し、規定の回転数(33⅓か45または78 r/min)になります。

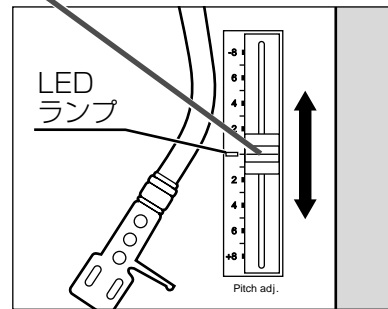

●ピッチの検出

ターンテーブルの円周に刻まれた4列のストロボ縞目でより細かいピッチの検出ができます。

- ①が停止して見えるとき +6%のピッチ変化
- ②が停止して見えるとき +3.3%のピッチ変化
- ③が停止して見えるとき 規定の回転数
- ④が停止して見えるとき -3.3%のピッチ変化

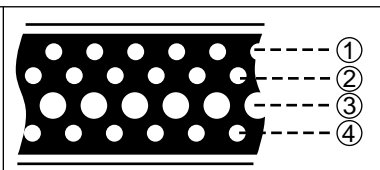

お願い

本機のストロボ縞目の照明には、クォーツの正確な周波数と同期したストロボイルミネーター(LED/赤色照明)を使用しています。ピッチの検出をするときは必ずこのLEDの照明をもとに行なってください。

- 蛍光灯とは同期していませんからピッチの検出はできません。蛍光灯下ではストロボ縞目が流れて見えます。

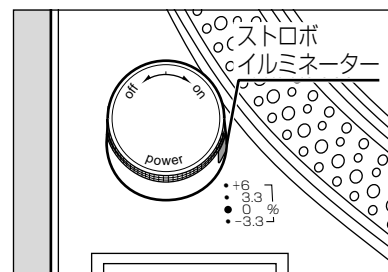

準備

- レコード盤をターンテーブルシートにのせます。
- 針カバー、アームクランパーをはずします。

■アームリフトの高さ調整

アームリフトのねじをまわし、調整する。ご使用カートリッジによってとくに調整が必要な場合、調整してください。

- 時計方向.....レコード盤と針先の間隔が狭くなる
- 反時計方向....レコード盤と針先の間隔が広がる

お知らせ

アームリフトの高さ(キューイングレバーをあげて、針先とレコード面に生ずる間隔)は工場出荷時に約8~13mmの範囲で調整しています。

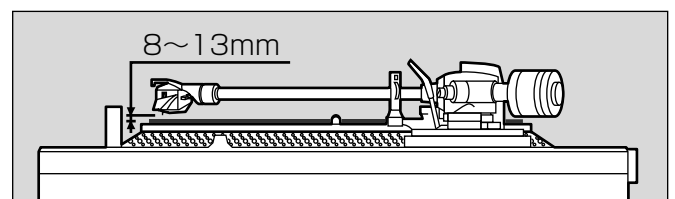
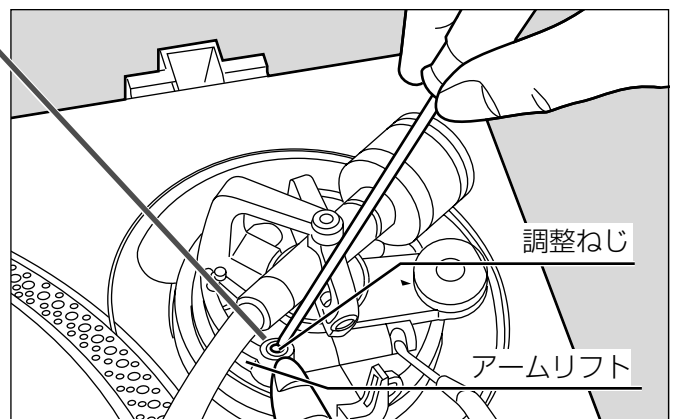

お手入れ／故障かな!?

お手入れ

■各部のお手入れ

針先やレコードに付着したほこりやごみは、よく取り除いてください

- トーンアームからシェルごと取りはずし、やわらかい穂先のはけか毛筆などで根もとから針先に向かって、ていねいに取り除いてください。
- レコード盤は良質のレコードクリーナーでよくふいてください。

シェル端子は、時どきふいてください

やわらかい布などでシェル端子をふいて、トーンアームに取りつけてください。

シェルを着脱するときはアンプの電源を“off”にしてください

- ボリュームをあげたまま行くとスピーカーをいためることがあります。
- 針先保護のため、針カバーをしてください。

センタースピンドルの注油について

2000時間に1回、2～3滴の注油で十分です。別売りの純正オイル(SFW0010)をお求めください。

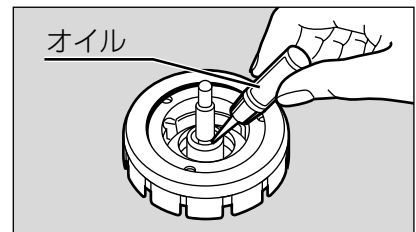

■ダストカバーなどのお手入れ

ダストカバーやキャビネットは、やわらかい布でふいてください

汚れがひどいときは、水か石けん水を含ませた布でふき、後は空ぶきしてください。

- アルコールやシンナーは使わないでください。
- 化学ぞうきんをご使用のときは、その説明書をご覧ください。
- 演奏中は、ダストカバーをふかないでください。静電気が発生して、トーンアームがダストカバーに引きつけられることがあります。

■転宅などで、遠くへ運ばれるとき

購入時の包装材で、開梱のときと逆の方法で包装してください

包装材がない場合、次のことは必ず行ってください。

- ターンテーブルシートとターンテーブルを抜きとり、傷がつかないように包装してください。
- トーンアームをアームレストに戻し、更にテープで結んで動かないようにしてください。
- バランスウェイトやシェルは、アームから取りはずし、傷がつかないように包装してください。
- 本体は、毛布や、やわらかい紙で、傷がつかないように包装してください。

故障かな!?

修理を依頼される前に、この表で症状を確かめてください。

なお、これらの処置をしても直らない場合や、この表以外の症状は、お買い上げの販売店にご相談ください。

こんなときは	ここをご確認ください	処置	参照ページ
電源が入らない	電源プラグがはずれていませんか。	確実に差し込む。	7
電源を入れても音が出ない	各機器の接続が間違っていないですか。	正しく接続する。	7
左右の音が逆になる	各機器の接続が左右逆になっていませんか。	正しく接続する。	7
演奏中にブーンという低い音(ハム音またはバズ音)が入る	接続コードの近くに蛍光灯などの電気器具やその電源コードがありませんか。 ターンテーブルシステムのPHONOアース線がはずれていませんか。	蛍光灯または他の機器の電源コードをできるだけ離してみる。 PHONOアース線を正しく接続する。	7

修理・お取り扱い・お手入れ
 などのご相談は…
まず、お買い上げの販売店へ
 お申し付けください

転居や贈答品などでお困りの場合は…

- 修理は、サービス会社・販売会社の
「修理ご相談窓口」へ！
- 使いかた・お買い物などのお問い合わせは、
「お客様ご相談センター」へ！

■保証書（別添付）

お買い上げ日・販売店名などの記入を必ず確かめ、
 お買い上げの販売店からお受け取りください。
 よくお読みのと、保存してください。

保証期間：お買い上げ日から本体1年間

■補修用性能部品の保有期間

当社は、ターンテーブルシステムの補修用性能部品
 を、製造打ち切り後8年保有しています。
 注）補修用性能部品とは、その製品の機能を維持す
 るために必要な部品です。

修理を依頼される時

13ページの表「故障かな!？」に従ってご確認のあ
 と、直らないときは、まず電源プラグを抜いて、お
 買い上げの販売店へご連絡ください。

- **保証期間中は**
保証書の規定に従って、出張修理をさせていただきます。
- **保証期間を過ぎていたときは**
修理すれば使用できる製品については、ご要望に
 より修理させていただきます。次の修理料金の仕
 組みをご参照のうえ、ご相談ください。

●修理料金の仕組み

修理料金は、技術料・部品代・出張料などで構成
 されています。

- 技術料** は、診断・故障個所の修理および部品
 交換・調整・修理完了時の点検な
 どの作業にかかる費用です。
- 部品代** は、修理に使用した部品および補助材
 料代です。
- 出張料** は、製品のある場所へ技術者を派遣す
 る場合の費用です。

ご連絡いただきたい内容	
品名	ターンテーブルシステム
品番	SL-1200MK4
お買い上げ日	年 月 日
故障の状況	できるだけ具体的に

**ご相談窓口におけるお客様の個人情報の
 お取り扱いについて**
 松下電器産業株式会社および松下グループ関係会社
 （以下「当社」）は、お客様よりお知らせいただいた
 お客様の氏名・住所などの個人情報（以下「個人情
 報」）を、下記のとおり、お取り扱いします。

1. 当社は、お客様の個人情報を、テクニクス製品の
 ご相談への対応や修理およびその確認などに利用
 させていただき、これらの目的のためにご相談内
 容の記録を残すことがあります。
 なお、修理やその確認業務を当社の協力会社に委
 託する場合、法令に基づく義務の履行または権限
 の行使のために必要な場合、その他正当な理由が
 ある場合を除き、当社以外の第三者に個人情報を
 開示・提供いたしません。
2. 当社は、お客様の個人情報を、適切に管理します。
3. お客様の個人情報に関するお問い合わせは、ご相
 談いただきましたご相談窓口にご連絡ください。

修理に関するご相談

ナショナル パナソニック 修理ご相談窓口

ナビダイヤル  **0570-087-087**
 (全国共通番号)

- お客様がおかけになった場所から最寄りの修理ご相談窓口に
 つながります。呼出音の前にNTTより通話料金の目安をお
 知らせします。
- 携帯電話・PHS等からは最寄りの修理ご相談窓口へ直接お
 かけください。
- 最寄りの修理ご相談窓口は、次ページをご覧ください。

使いかた・お買い物などのご相談

ナショナル パナソニック お客様ご相談センター

365日／受付9時～20時
パナは 365日

電話 フリーダイヤル  **0120-878-365**
 ■携帯電話・PHSでのご利用は… **06-6907-1187**

FAX フリーダイヤル  **0120-878-236**

Help desk for foreign residents in Japan
 Tokyo (03) 3256-5444 Osaka (06) 6645-8787
 Open: 9:00 - 17:30 (closed on Saturdays/Sundays/national holidays)

ナショナル パナソニック
修理ご相談窓口

ナビダイヤル (全国共通番号)  **0570-087-087**

- お客様がおかけになった場所から最寄りの修理ご相談窓口につながります。呼出音の前にNTTより通話料金の目安をお知らせします。
- 携帯電話・PHS等からは最寄りの修理ご相談窓口へ直接おかけください。

北海道地区	
札幌 札幌市厚別区厚別南2丁目17-7 ☎(011)894-1251	帯広 帯広市西19条南1丁目7-11 ☎(0155)33-8477
旭川 旭川市2条通21丁目左1号 ☎(0166)31-6151	函館 函館市西桔梗589番地24(函館流通卸センター内) ☎(0138)48-6631

東北地区	
青森 青森市第二問屋町3-7-10 ☎(017)739-9712	宮城 仙台市宮城野区扇町7-4-18 ☎(022)387-1117
秋田 秋田市御所野湯本2丁目1-2 ☎(018)826-1600	山形 山形市平清水1丁目1-75 ☎(023)641-8100
岩手 盛岡市羽場13地割30-3 ☎(019)639-5120	福島 福島県安達郡本宮町字南/内65 ☎(0243)34-1301

首都圏地区	
栃木 宇都宮市御幸町194-20 ☎(028)689-2555	東京 東京都世田谷区宮坂2丁目26-17 ☎(03)5477-9780
群馬 高崎市大沢町229-1 ☎(027)352-1109	山梨 甲府市宝1丁目4-13 ☎(055)222-5171
茨城 つくば市花畑2丁目8-1 ☎(029)864-8756	神奈川 横浜市港南区日野5丁目3-16 ☎(045)847-9720
埼玉 桶川市赤堀2丁目4-2 ☎(048)728-8960	新潟 新潟市東明1丁目8-14 ☎(025)286-0171
千葉 千葉市中央区星久喜町172 ☎(043)208-6034	

中部地区	
石川 石川県石川郡野々市町稲荷3丁目80 ☎(076)294-2683	名古屋 名古屋市瑞穂区塩入町8-10 ☎(052)819-0225
富山 富山市寺島1298 ☎(076)432-8705	岡崎 岡崎市岡町南久保28 ☎(0564)55-5719
福井 福井市開発4丁目112 ☎(0776)54-5606	岐阜 岐阜県本巣郡北方町高屋太子2丁目30 ☎(058)323-6010
長野 松本市大字笹賀7600-7 ☎(0263)86-9209	高山 高山市花岡町3丁目82 ☎(0577)33-0613
静岡 静岡市西島765 ☎(054)287-9000	三重 久居市森町字北谷1920-3 ☎(059)255-1380

近畿地区	
滋賀 守山市勝部6丁目2-1 ☎(077)582-5021	奈良 大和郡山市筒井町800番地 ☎(0743)59-2770
京都 京都市伏見区竹田中川原町71-4 ☎(075)672-9636	和歌山 和歌山市中島499-1 ☎(073)475-2984
大阪 大阪市北区本庄西1丁目1-7 ☎(06)6359-6225	兵庫 神戸市中央区琴ノ緒町3丁目2-6 ☎(078)272-6645

中国地区	
鳥取 鳥取市安長295-1 ☎(0857)26-9695	岡山 岡山県都窪郡早島町矢尾807 ☎(086)292-1162
米子 米子市米原4丁目2-33 ☎(0859)34-2129	広島 広島市西区南観音8丁目13-20 ☎(082)295-5011
松江 松江市平成町182番地14 ☎(0852)23-1128	山口 山口市鑄銭司字鑄銭司団地北447-23 ☎(083)986-4050
出雲 出雲市渡橋町416 ☎(0853)21-3133	
浜田 浜田市下府町327-93 ☎(0855)22-6629	

四国地区	
香川 高松市勅使町152-2 ☎(087)868-9477	高知 南国市岡豊町中島331-1 ☎(088)866-3142
徳島 徳島県板野郡北島町鯛浜字かや108 ☎(088)698-1125	愛媛 松山市土居田町750-2 ☎(089)971-2144

九州地区	
福岡 春日市春日公園3丁目48 ☎(092)593-9036	熊本 熊本市健軍本町12-3 ☎(096)367-6067
佐賀 佐賀市鍋島町大字八戸字上深町3044 ☎(0952)26-9151	天草 本渡市港町18-11 ☎(0969)22-3125
長崎 長崎市東町1949-1 ☎(095)830-1658	鹿児島 鹿児島市与次郎1丁目5-33 ☎(099)250-5657
大分 大分市萩原4丁目8-35 ☎(097)556-3815	大島 名瀬市長浜町10-1 ☎(0997)53-5101
宮崎 宮崎市本郷北方字草葉2099-2 ☎(0985)63-1213	

沖縄地区	
沖縄 浦添市城間4丁目23-11 ☎(098)877-1207	

所在地、電話番号が変更になることがありますので、あらかじめご了承ください。

0105

その他

主な仕様

ターンテーブル部

形 式……クォーツダイレクトドライブ
ターンテーブルシステム(マニュアル)

駆動方式……ダイレクトドライブ

駆動モーター……ブラシレスDCモーター

ターンテーブル……アルミダイカスト製、直径33.2cm
質量2kg(ゴムシート含む)

回転数……33⅓、45、78r/min

起動トルク……1.5kg・cm

起動特性……0.7s(33⅓r/min時)

ブレーキ機構……電子ブレーキ

回転数偏差……±0.002%以内

ワウ・フラッター……0.01% W.R.M.S.*
0.025% W.R.M.S.
(JIS C5521)
±0.035% peak
(IEC 98A weighted)

SN比(ランブル)……78dB
(IEC 98A weighted)
56dB
(IEC 98A unweighted)

※レコード、カートリッジ、トーンアームなどの影響を除いた回転部(ターンテーブル含む)のみの回転数瞬時変動を示します。この値は、モーター内蔵のF-Gからの信号を用いて測定したものです。

トーンアーム部

形 式……ユニバーサルS字形トーンアーム
ジンバルサスペンション軸受構造
スタチックバランス形

アーム有効長……230mm

オーバーハング……15mm

トラッキングエラー角……+2°32'(30cmレコード外周)
+0°32'(30cmレコード内周)

オフセット角……22°

回転軸感度……水平、垂直、初動感度7mg以下

アーム実効質量……12g(カートリッジなし)

アーム高さ調整範囲……6mm

針圧調整範囲……0~4g(針圧直読式)
……+4g 針圧ウェイト追加時

シエル質量……7.5g

適用カートリッジ質量……3.5~13g(カートリッジ単体)
3.5~6.5g シエルウェイト使用時
6.0~10g 補助ウェイト未使用時
9.5~13g 補助ウェイト使用時

カートリッジ取付寸法……JIS規格12.7mm(½インチ)
取付間隔

シエル端子ラグ……1.2mmφ 4ピン端子ラグ

総合

電源……AC 100V, 50/60Hz

消費電力……14.5W

外形寸法……幅45.3×高さ16.2×奥行36cm

質量……12.5kg

この仕様は、性能向上のため変更することがあります。

音のエチケット

楽しい音楽も時と場所によっては気になるものです。特に静かな夜間には窓を閉めたり、ヘッドホンをご使用になるのも一つの方法です。



音のエチケット
シンボルマーク

愛情点検

長年ご使用の電気製品の点検を！



このような症状
はありませんか

- 煙が出たり、異常なおいや音がする
- 音が出ないことがある
- 正常に動作しないことがある
- 商品に破損した部分がある

このような症状の時は使用を中止し、故障や事故の防止のため必ず販売店に点検をご相談ください。

便利メモ おぼえのため 記入されると 便利です	お買い上げ日	年 月 日	品番	SL-1200MK4
	販売店名	☎ () -	お客様ご相談窓口	
			☎ () -	

松下電器産業株式会社 ネットワーク事業グループ

〒571-8504 大阪府門真市松生町1番15号