

Panasonic®

コンパクトディスクプレーヤー

品番 SL-P3815Z

取扱説明書

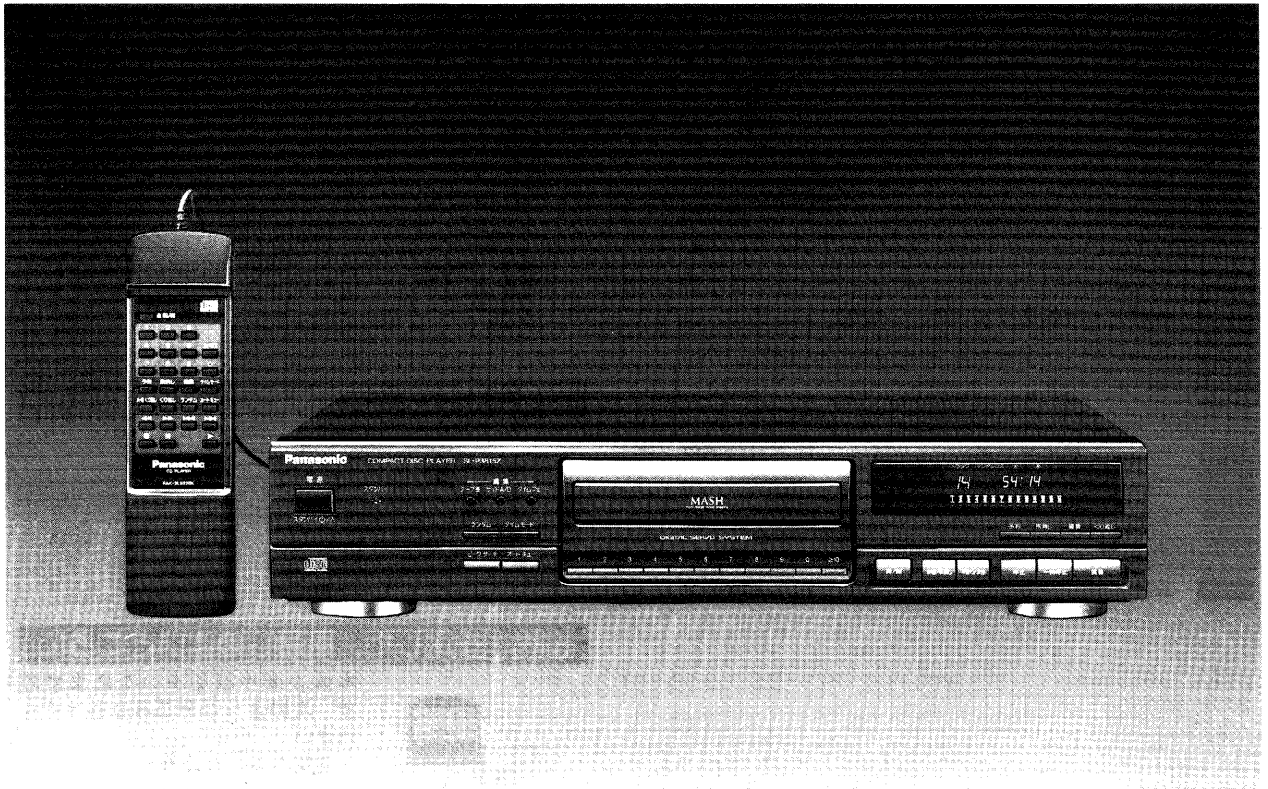

COMPACT
disc
DIGITAL AUDIO

上手に使って上手に節電

保証書別添付

このたびはコンパクトディスクプレーヤーをお買い上げいただき、まことにありがとうございました。

- この説明書と保証書をよくお読みのうえ、正しくお使いください。
そのあと大切に保存し、必要なときお読みください。
- 保証書は、必ず「お買い上げ日・販売店名」などの記入を確かめて、販売店からお受け取りください。

RQT3001-T

もくじ

操作前に

操作前に

| | |
|--------------|---|
| 必ずお守りください | 2 |
| 各部のなまえ | 3 |
| 接続 | 4 |
| ワイヤードリモコンの準備 | 5 |
| CDについて | 5 |

演奏

| | |
|----------------------|----|
| 最初から聞く(基本の演奏) | 6 |
| 前後にとび越す(スキップ) | 7 |
| 早送り・早戻しする(サーチ) | 7 |
| 好みの曲を予約して聞く(プログラム演奏) | 8 |
| 好みの曲から聞く(ダイレクト演奏) | 10 |
| 順不同に聞く(ランダム演奏) | 10 |

便利な機能

| | |
|---------------------------|----|
| くり返し聞く | 11 |
| 1曲ごとに頭出しする(オートキュー) | 12 |
| 指定した時間でフェードアウトする(タイムフェード) | 12 |
| 時間表示を切り換える | 13 |

CD編集録音

| | |
|----------------------|----|
| CD編集録音について | 13 |
| 曲順どおり編集する(オート編集) | 14 |
| 好みの曲だけで編集する(プログラム編集) | 16 |

参考

| | |
|-------------|-----|
| リモコン操作早見表 | 17 |
| 保証とアフターサービス | 18 |
| 故障かな!? | 裏表紙 |
| 定格 | 裏表紙 |
| お手入れ | 裏表紙 |

音のエチケット

楽しい音楽も時と場所によっては気になるものです。特に静かな夜間には窓を閉めたり、ヘッドホンをご使用になるのも一つの方法です。



音のエチケット
シンボルマーク

⚠️ 必ずお守りください

電源は、AC(交流) 100Vで



電源コードは正しく取り扱ってください。

取り扱いを誤ると危険です。

- ・プラグを持つ
- ・ぬれた手でさわらない
- ・重いものを載せない
- ・無理に曲げない

加工や改造はしない・異物はいれない



感電、火災や故障の原因になります。特にお客様にはご注意ください。

万一、異物(金属類、水など)が入った場合は、電源コードをコンセントから抜き、お買い上げの販売店にご連絡ください。

水・薬品はかからないように



引火、火災や感電のおそれがあります。

また、本機の上に可燃性ガスが入ったヘアスプレーなどを置かないでください。

指を入れないで



トレイが閉まる時に指をはさむおそれがあります。

設置は安定した、風通しのよいところに

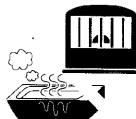

本体表面や部品をいためますので、次のようなところは避けてください。

- ・湿気の多いところ
- ・倉庫などほこりの多いところ
- ・直射日光の当たるところなど、温度が高いところ

長期間使用しないときは



思わぬ事故を避けるため、電源コードをコンセントから抜いておいてください。

万一、故障が起きたら



電源コードを抜き、お買い上げの販売店にお問い合わせください。

各部のなまえ

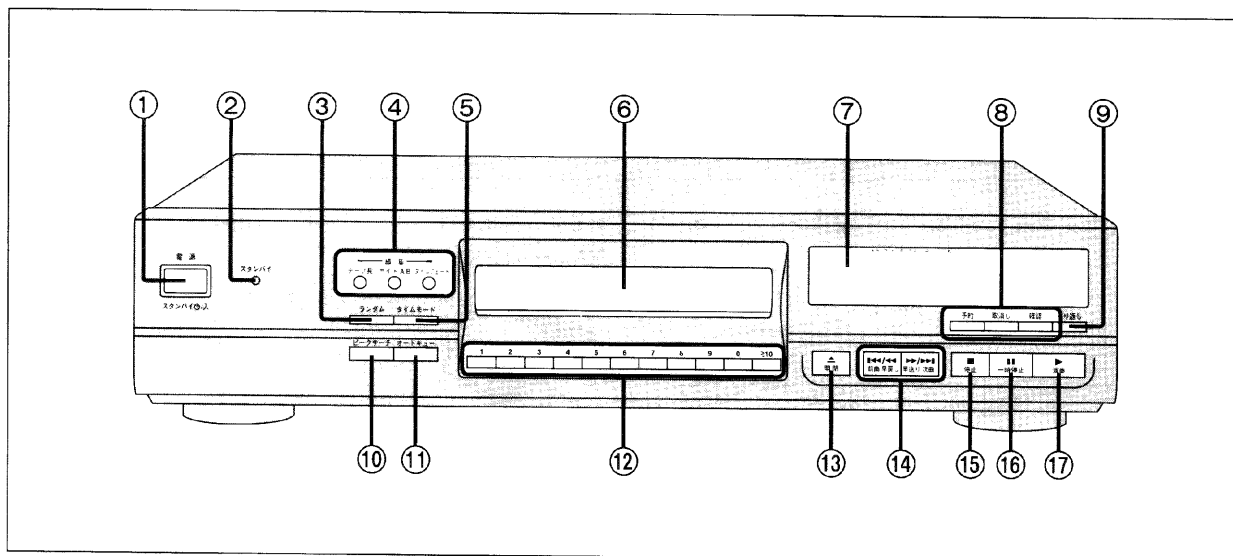

| 番号 | なまえ | 参照ページ | 番号 | なまえ | 参照ページ |
|----|------------------------|--------|----|---|-------|
| ① | 電源ボタン | 6 | ⑨ | くり返しボタン | 11 |
| ② | スタンバイランプ | 6 | ⑩ | ピークサーチボタン | 14 |
| ③ | ランダムボタン | 10 | ⑪ | オートキューボタン | 12 |
| ④ | CD 編集録音操作ボタン (編集) | | ⑫ | 数字ボタン (1 ~ 9, 0, >10) | 8, 10 |
| | • テープ長設定ボタン | 14 | ⑬ | ▲ 開 / 閉 (ディスクトレイ開閉) ボタン | 6 |
| | • サイド A/B (テープ面切換) ボタン | 14 | ⑭ | ◀◀ / ◀◀ 前曲 / 早戻し、▶▶ / ▶▶▶ 早送り / 次曲 (スキップ / サーチ) ボタン | 7 |
| | • タイムフェードボタン | 12, 15 | ⑮ | ■ 停止ボタン | 6 |
| ⑤ | タイムモード (時間表示切換) ボタン | 13 | ⑯ | ⏸ 一時停止ボタン | 6 |
| ⑥ | ディスクトレイ | 6 | ⑰ | ▶ 演奏ボタン | 6 |
| ⑦ | 表示パネル | | | | |
| ⑧ | 予約演奏操作ボタン | | | | |
| | • 予約ボタン | 8 | | | |
| | • 取消しボタン | 9 | | | |
| | • 確認ボタン | 9 | | | |

接続

付属品

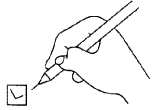

接続の前に付属品を確かめてください。

- ステレオピンコード (1本)
- 電源コード (1本)
- ワイヤードリモコン (RAK-SL922SK)
- リモコン用乾電池単3形 (2コ)

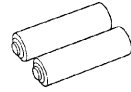
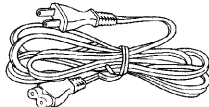
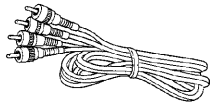

操作前に

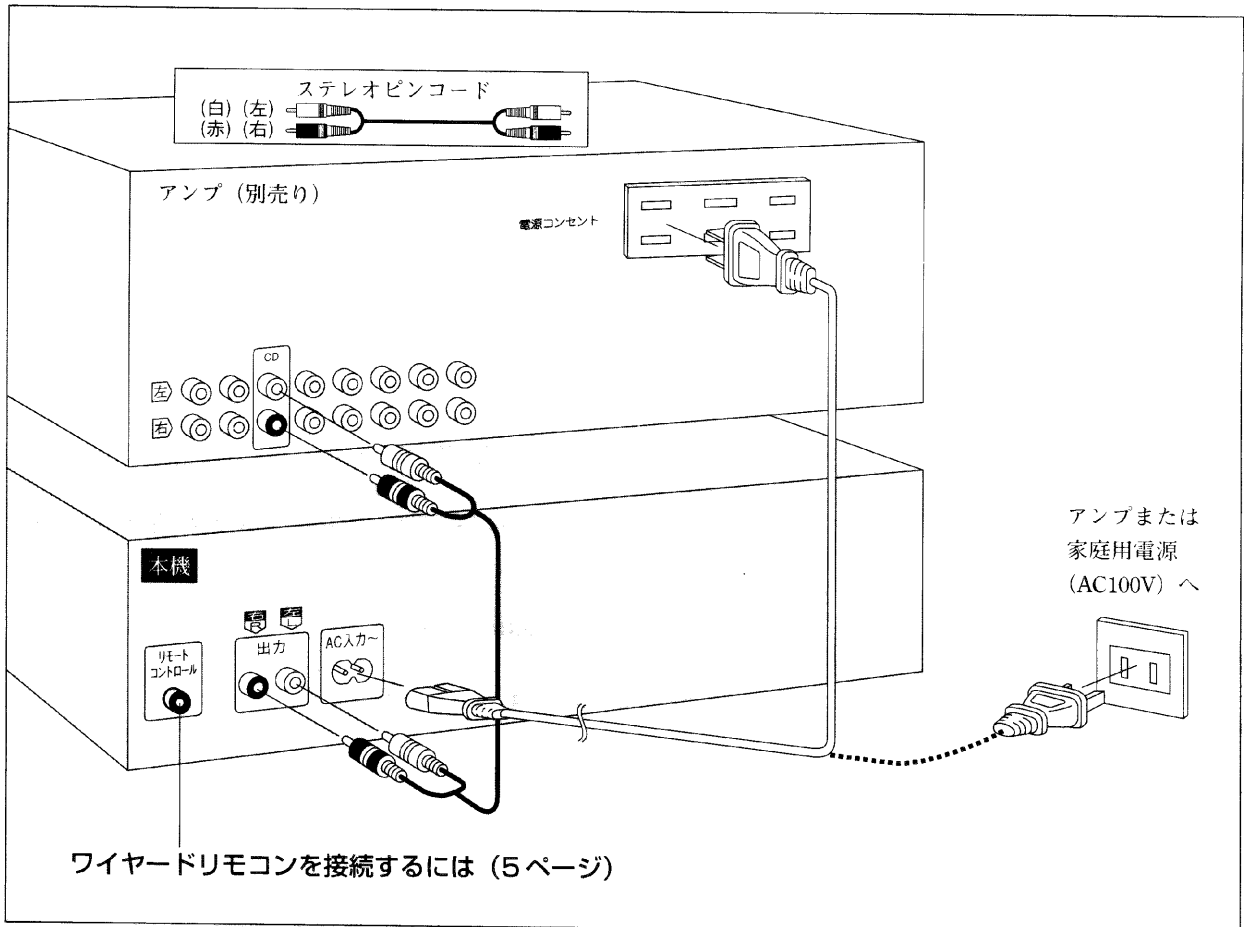

ワイヤードリモコンの準備

乾電池の入れかた

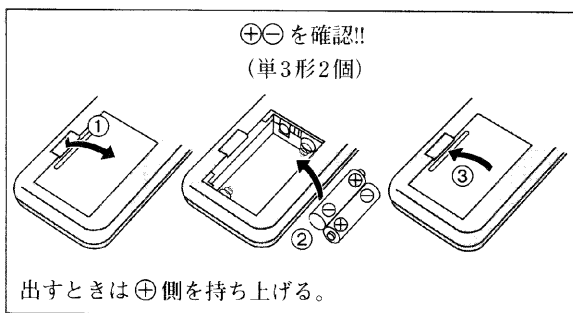

■乾電池の取り扱いについて

破裂・液漏れを防ぐために、次のことをお守りください。

- ⊕ プラスと ⊖ マイナスは正しく入れる。
- 新しい乾電池と使用した乾電池を一緒に使わない。
- 違う種類（マンガンとアルカリなど）の乾電池を一緒に使わない。
- 充電をしない。
- 長時間使用しないときは、乾電池を取り出しておく。
- 火の中への投入や、ショート、分解、加熱などはしない。

■乾電池の寿命は約1年です。

リモコンを操作しても働かないときは、交換してください。

ワイヤードリモコンの接続

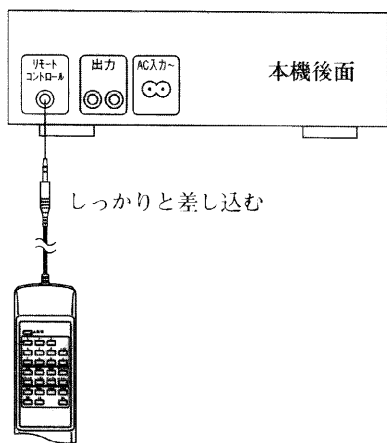

■リモコンの使用上のご注意

- ワイヤードリモコンのコードを延長して使用しないでください。
- コードを強く引っばらないでください。プラグがゆるみ操作不良の原因になります。
- 付属以外のワイヤードリモコンは、誤動作の原因となりますので使用しないでください。

■リモコンの故障防止のために

- 分解、改造をしない。
- 重いものを載せない。
- 直射日光の当たるところに放置しない。
- ジュースなど液状のものをこぼさない。

CDについて



のマークが入ったものをご使用ください。

■出しかた

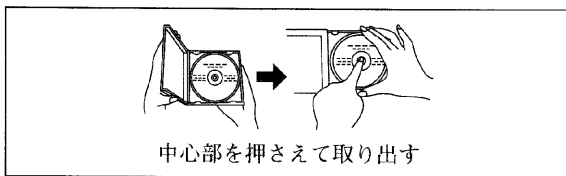

■持ちかた

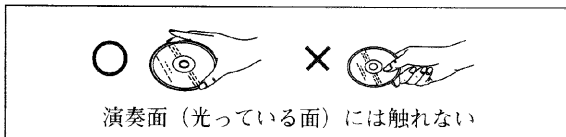

■入れかた

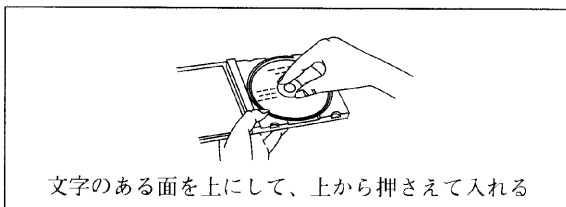

■汚れたときは

水を含ませた柔らかい布でふき、後は空ぶきをしてください。

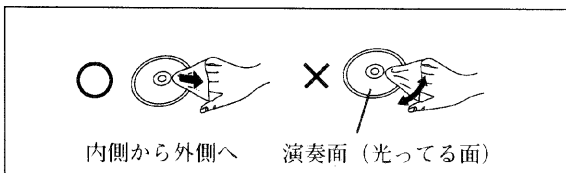

■露がついたら

急に暖かい部屋に持ち込んだときなど、露がついた場合は、乾いた柔らかい布でふいてください。

取り扱い上のご注意

文字のある面には

- 鉛筆やボールペンなどで字を書かないでください。
- 紙やラベルなどを貼らないでください。

演奏面（光っている面）には

- 指紋や傷をつけないよう大切に扱ってください。
- レコードクリーナーやシンナー、ベンジン、アルコールなどは使わないでください。

保管しておくとき

次のような場所は避けてください。

- 直射日光の当たるところ
- 湿気やほこりの多いところ
- 暖房器具の熱が直接当たるところ

最初から聞く (基本の演奏)

演奏

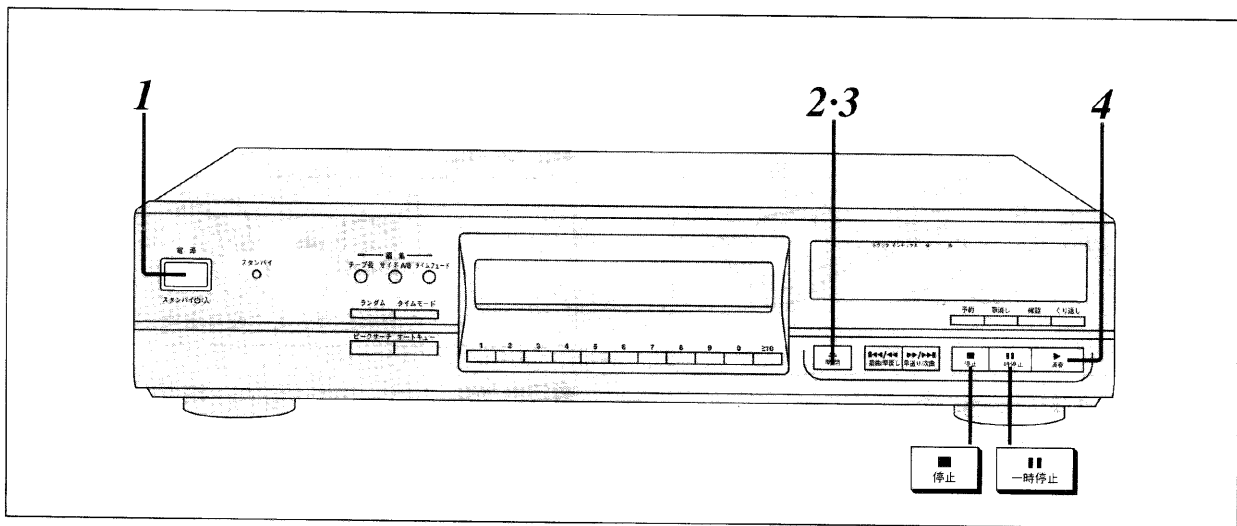

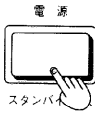
1  **「電源」を押す (電源が入る)**

電源
スタンバイ

no disc

1 2 3 4 5 6 7 8 9 10 11 12 >

- CDがはいっていないことを表しています。
- あらかじめディスクトレイにCDが入っている場合、自動的に最初の曲から演奏が始まります。

2  **「▲開/閉」を押してトレイを開け、CDを入れる**

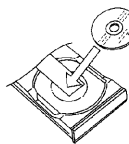

文字のある面を上

3  **「▲開/閉」を押してトレイを閉める**

総曲数 総演奏時間

12 56:08

1 2 3 4 5 6 7 8 9 10 11 12 >

17曲以上あるとき点灯

4  **「▶演奏」を押す (演奏が始まる)**

全曲の演奏が終わると自動停止します。

インデックス番号
(無いときはつねに“/”を表示)

演奏中の曲番 経過時間

1/ 0:01

1 2 3 4 5 6 7 8 9 10 11 12 >

点灯

演奏を止めるには



「■停止」を押す。

一時停止するには



「||一時停止」を押す。

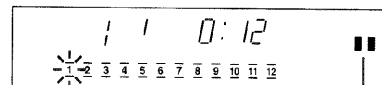

点灯

ふたたび演奏を始めるには、「▶演奏」を押す。

ご注意

市販のタイマーと組み合わせる場合は、必ず本機の電源を入れておいてください。

ご参考

- 総演奏時間は、曲間を含んで表示されます。このため歌詞カードなどより数秒多いことがあります。
- 手順3をとばして「▶演奏」を押すと、自動的にトレイが閉まり最初の曲から演奏が始まります。
- トレイを開けたまま「電源」を押すと、自動的にトレイが閉まってから電源が切れます。
- 電源「切」時には、スタンバイランプが点灯します。

前後にとび越す (スキップ)

曲の頭にとび越します。

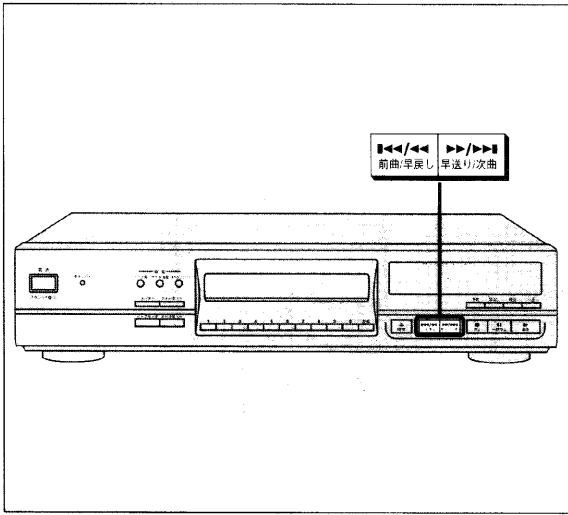

- 「▶▶/▶▶ 早送り/次曲」を押して、次の曲の頭にとび越す
「◀◀/◀◀ 前曲/早戻し」を押して、今の曲の頭にとび越す
- 押した回数だけ曲をとび越します。
 - 停止中に操作すると、曲番だけを表示します。
 - 一時停止中に操作すると、曲の頭で一時停止します。

ご参考

- **プログラム演奏 (8 ページ) のとき**
予約した曲順で前後にとび越します。
- **ランダム演奏 (10 ページ) のとき**
「▶▶/▶▶ 早送り/次曲」を押すと順不同にとび越します。
「◀◀/◀◀ 前曲/早戻し」を押すと演奏中の曲の頭にとび越しますが、その前の曲にはとび越しません。

早送り・早戻しする (サーチ)

時間表示を見ながら好みの位置を正確にさがせます。

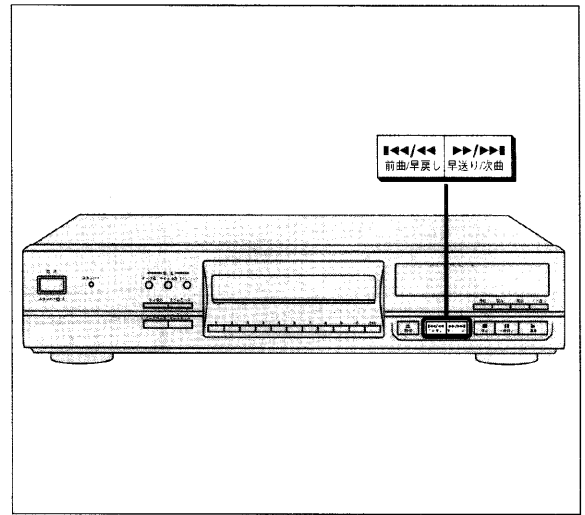

- 演奏中または一時停止中に
「▶▶/▶▶ 早送り/次曲」を押し続けて早送りする
「◀◀/◀◀ 前曲/早戻し」を押し続けて早戻しする
- 始めは低速で、押し続けると高速でさがします。
 - 一時停止中は、指をはなすと一時停止状態に戻ります。

ご参考

- **プログラム演奏 (8 ページ) またはランダム演奏 (10 ページ) のとき**
演奏中の曲の中でだけさがせます。
- **A-B くり返し (11 ページ) のとき**
A-B 点の範囲をこえてさがせます。(A-B くり返しは解除されません。)

好みの曲を予約して聞く (プログラム演奏)

最大20曲まで、好みの曲順に予約して演奏できます。

演奏

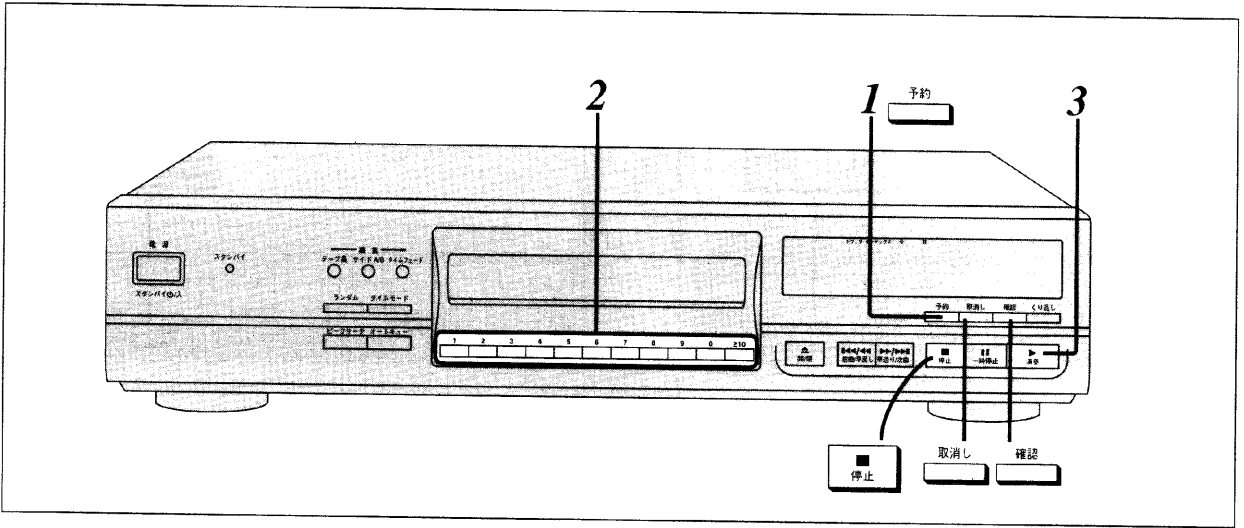

1 停止中に「予約」を押す

点灯

2 数字ボタンを押して好みの曲番を順に指定する

誤って違う曲番を押したときは、「取消し」を押します。

(例) 曲番5、3、2の順に指定すると

予約曲数

最後に予約した曲番 | 予約曲の合計時間

3 「▶演奏」を押す

予約順に演奏し自動停止します。演奏終了後も予約内容は記憶されています。

同じ内容でふたたび演奏するには「▶演奏」を押します。

曲順通りの演奏に切り換えるには



演奏中に「予約」を押す。
予約内容もすべて取り消されます。そのままCDの最後まで演奏し自動停止します。

プログラムモードを解除するには



停止中に「■停止」を押す。
演奏中は2回押します。

■曲番指定のしかた

1から9まで: ~

10以上: → ~ → ~

(10の位) (1の位)

(例) 曲番25を指定するには

→ →

(例) 曲番30を指定するには

→ →

予約内容を確認する



「確認」を押す。

押すたびに曲番と予約順が表示されます。

演奏中でも確認できます。

(例) 曲番5、3、2の順に予約したとき

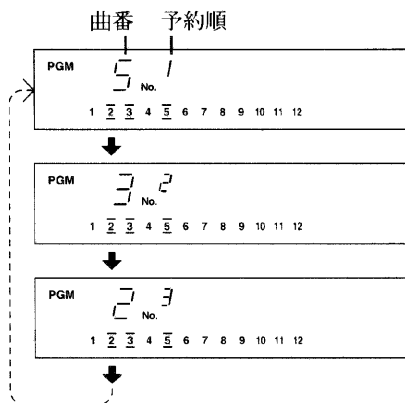

約4秒後に元の表示に戻ります。

予約を追加する

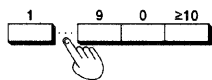

停止または演奏中に
数字ボタンを押す。

予約した曲を取り消す

■最後に予約した曲を取り消すには



停止中に

「取消し」を押す。

押すたびに1曲ずつ取り消されます。

■途中の曲を取り消すには



停止中または演奏中に

「確認」を押して、取り消したい
曲番を表示させてから

「取消し」を押す。

■全曲を取り消して予約し直すには



停止中に

「予約」を2回押して、8ページ手
順2に戻る。

ご参考

“-F”と表示されたら

予約曲が20曲を超えました。これ以上予約できません。

“-- : --”と表示されたら

次のどちらかを表しています。

- 予約曲の合計時間が99分59秒を超えたとき
- 曲番21以上を予約したとき

これらの場合、合計時間は表示されませんが、最大20曲までは予約できます。

演奏中に予約するには

1. 「予約」を押す。
演奏中の曲がまず予約されます。
2. 数字ボタンを押して好みの曲番を順に指定する。

好みの曲から聞く(ダイレクト演奏)

好みの曲から最後まで演奏し自動停止します。

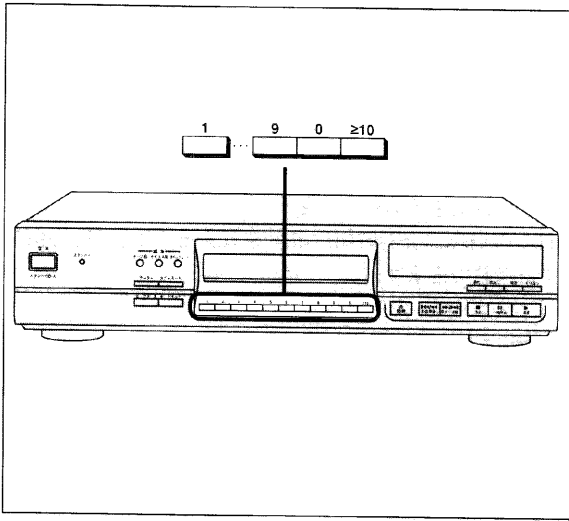

数字ボタンを押す
選んだ曲番から演奏が始まります。

■曲番指定のしかた

1から9まで: [1] ~ [9]

10以上: [≥10] → [1] ~ [9] → [0] ~ [9]
(10の位) (1の位)

(例) 曲番 25 を指定するには

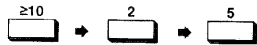

(例) 曲番 30 を指定するには

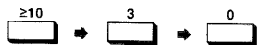

順不同に聞く(ランダム演奏)

全曲を順不同に1回ずつ演奏し自動停止します。
演奏するたびに曲順が変わります。

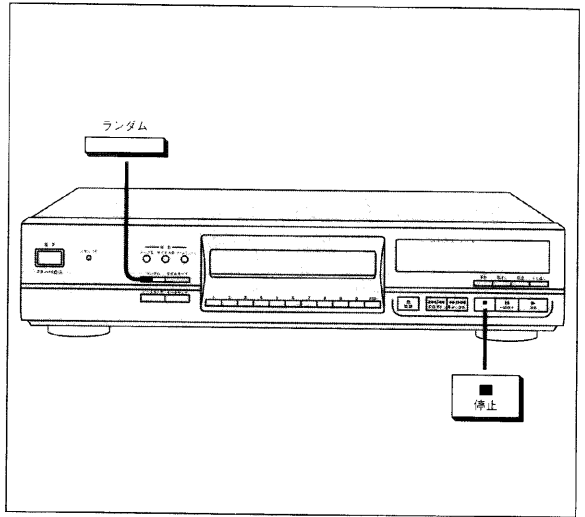

「ランダム」を押す

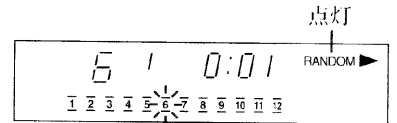

演奏が停止するとランダム演奏は解除されます。

曲順通りの演奏に切り換えるには



演奏中に「ランダム」を押す。
そのままCDの最後まで演奏し自動停止します。

ランダム演奏を解除するには



「■停止」を押す。

ご参考

プログラム演奏(8ページ)のとき
予約した曲だけを順番を変えて演奏します。

くり返し聞く

全曲または予約曲を、同じ演奏のしかたでくり返します。

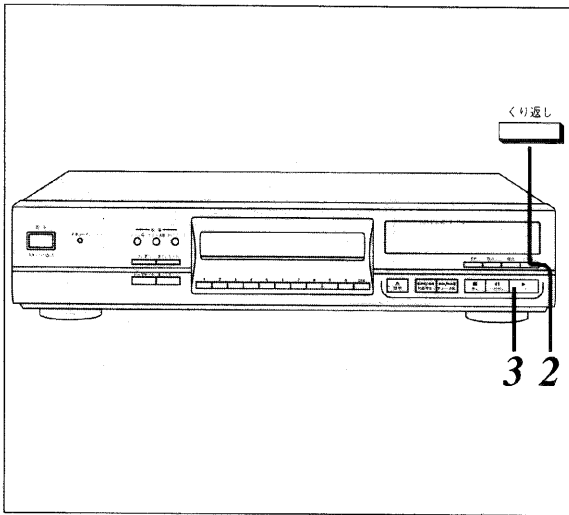

全曲をくり返す



「くり返し」を押す

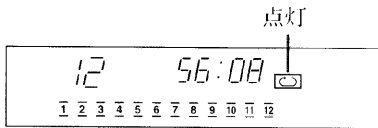

1曲だけをくり返す / 好みの曲を予約してくり返す

1

プログラム演奏 (8 ページ手順 1、2) で好みの曲を選ぶ

2



「くり返し」を押して  を表示させる

3

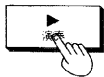

「▶ 演奏」を押して、演奏を始める

解除するには



もう一度、「くり返し」を押す。

聞きたい部分をくり返す (A-Bくり返し)

リモコンのみ

演奏しながら開始点 (A点) と終了点 (B点) を指定すると、その範囲をくり返します。

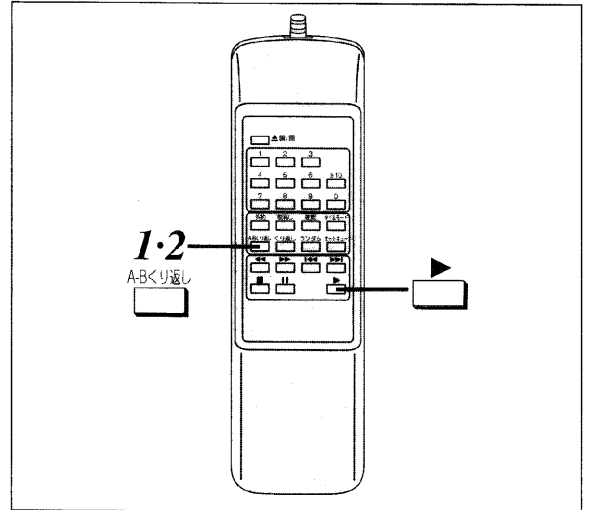

1



演奏中に

くり返しを始めたところ (A点) で「A-Bくり返し」を押す

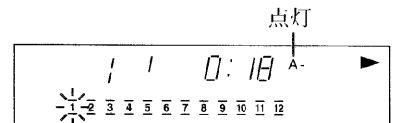

2



くり返しを終わりたいところ (B点) で「A-Bくり返し」を押す

AとBの間をくり返し演奏します。

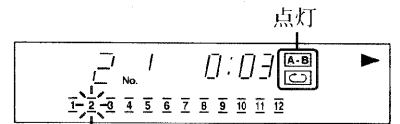

解除するには



もう一度「A-Bくり返し」を押す。

ご注意

ランダム演奏 (10 ページ)、プログラム演奏 (8 ページ) のとき、A-Bくり返しはできません。

ご参考

- A-Bくり返し中に「▶ 演奏」を押すと、A点に戻ります。
- A点のみを指定して、好きなどころで「▶ 演奏」を押してもA点に戻ります。

1曲ごとに頭出しする(オートキュー)

1曲ごとに、各曲の頭(実際に音が鳴り出すところ)で一
時停止します。

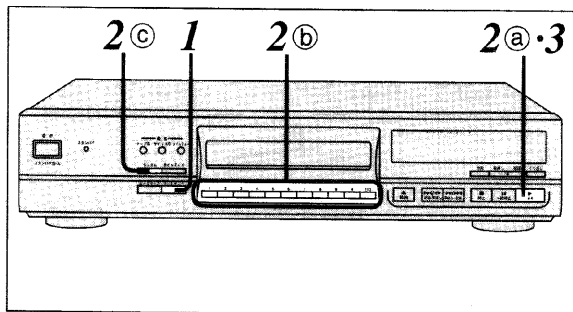

1 **「オートキュー」を押す**
点灯

演奏中に押すと、次の曲の頭で
一時停止します。

2 演奏したい曲を選ぶ

① 曲目から演奏するには

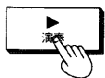

▶ 演奏」を押す
好みの曲順で演奏することもでき
ます。(プログラム演奏、8ページ)

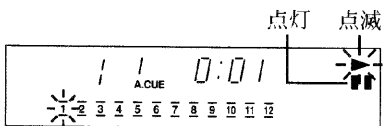

② 好みの曲から演奏するには

数字ボタンを押す(10ページ)

③ 順不同に演奏するには



「ランダム」を押す(10ページ)

曲の頭で一
時停止します。

3 **「▶ 演奏」を押し、演奏を始
める**
すぐに音が鳴りだします。
続けて演奏するには、1曲ごとに
「▶ 演奏」を押します。

解除するには

演奏中に
「オートキュー」を押す。

ご注意

曲の始まりの部分の音が小さいときや雑音の多い曲の場
合、正しく動作しないことがあります。

指定した時間でフェードアウトする(タイムフェード)

好みの時間を指定しておくと、その時間がくると徐々に
音量を下げて演奏を終わります。

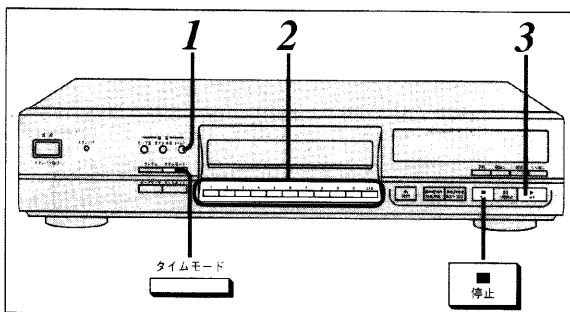

1 **停止中または一時停止中に
「タイムフェード」を押す**
“---:---”と表示されます。

2 **数字ボタンを押して演奏時間
を指定する**
(5秒~99分59秒)

(例) 30分演奏して終わるには

点灯

9分以下を指定するには

“0”を押してから、数字ボタンを押して演奏時間を指定する
(例) 5分演奏して終わるには

点灯

途中で時間指定を間違えたときは、「取消し」を押して指
定しなおしてください。

3 **「▶ 演奏」を押し、演奏を始める**
指定した時間の5秒前から“T.FADE”
が点滅し、徐々に音量を下げて一
時停止します。
同時にタイムフェードも解除され
ます。

解除するには

「■停止」を押す。

■フェードアウトまでの残り時間を確かめるには

演奏中に
「タイムモード」を3回押す。
(13ページ)

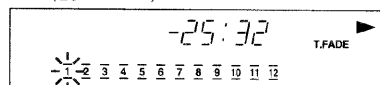

ご注意

CDの傷や汚れにより、正常に動作しないことがあります。

時間表示を切り換える

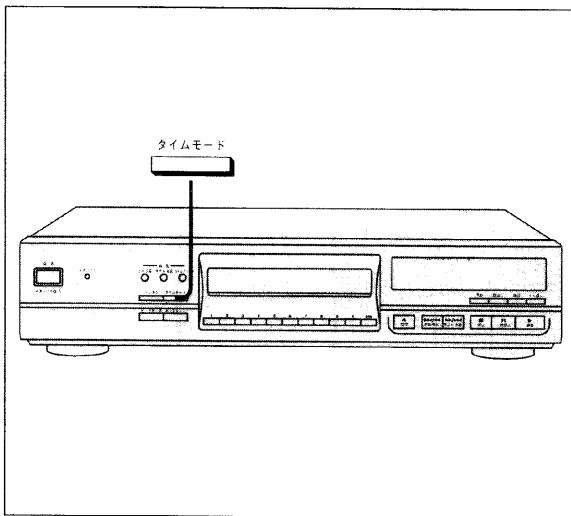

演奏中または一時停止中に「タイムモード」を押す

押すたびに以下の順序で切り換わります。

(最初の状態)

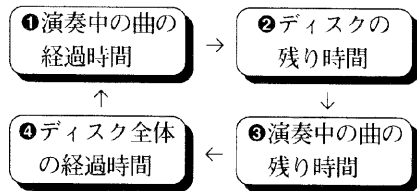

演奏を停止して再び始めたときは、最初の状態に戻ります。

ご参考

こんな例外があります。

● 曲番 21 以上を演奏中

③は“----:--”と表示されます。

● プログラム演奏 (8 ページ) のとき

②と④は予約曲だけの時間を表示します。

曲番 21 以上を演奏中、②と③は“----:--”と表示されます。

● ランダム演奏 (10 ページ) のとき

②は“----:--”、④は“--:--”と表示されます。

● CD 編集録音 (14 ~ 16 ページ) のとき

②は指定したテープの残り時間を表示します。

● タイムフェード設定中 (12 ページ)

③と④の間に、フェードアウトまでの残り時間を表示します。

CD 編集録音について

CD 編集録音とは

録音するテープの長さを指定すると、テープの A・B 面の終端で曲が途切れないように、自動的に編集します。

こんなとき使います

- CD の曲順を変えたくない
- 簡単に編集したい

曲順通り編集する
【オート編集】
(14 ページ)

- 曲順を変えたい
- 好きな曲だけを録音したい

好みの曲だけで
編集する
【プログラム編集】
(16 ページ)

こんなテープになります

■ オート編集

(例) C-46 のテープに 9 曲の CD を曲順どおりに録音する場合

A 面 (23 分) 曲番 1 2 3 4 5 余白



B 面 (23 分) 6 7 8 9 余白

■ プログラム編集

(例) 9 曲の CD を好きな曲順で予約して C-46 のテープに録音する場合

A 面 (23 分) 曲番 2 4 6 8 7 余白



B 面 (23 分) 1 3 5 9 7(2回目) 余白

曲順どおり編集する (オート編集)

指定したテープの長さに合わせてCDの曲順どおりテープの両面に曲をふりわけます。

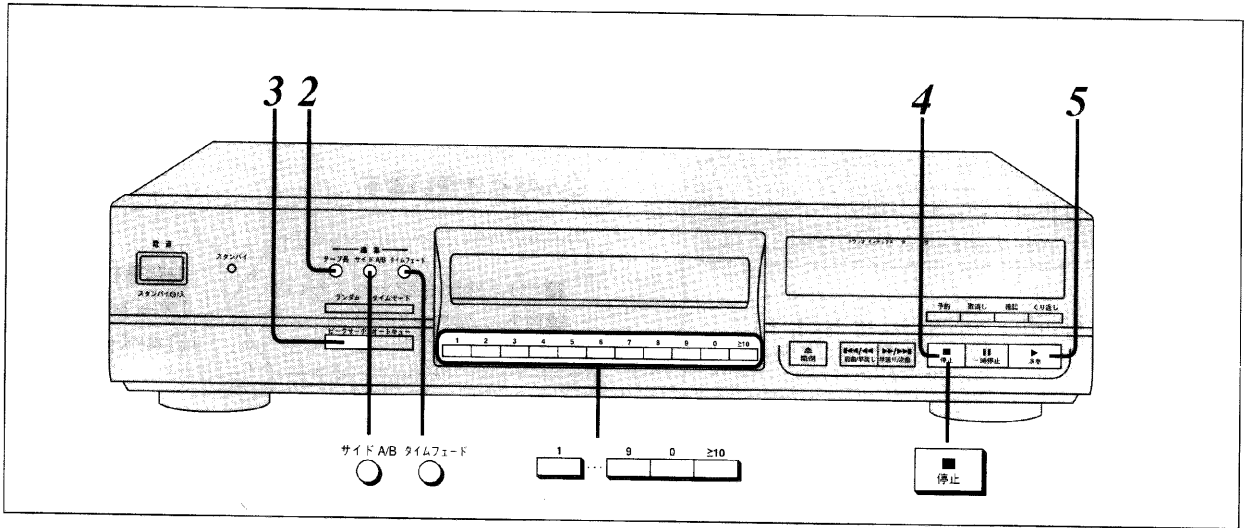

1

デッキの準備をする

1. リーダーテープを巻き取り、テープを入れる。
2. ドルビーNRのタイプを選ぶ。
3. (両面再生カセットデッキのみ) 走行モードを片面走行 (→) にし、テープの走行方向を▶にする。
4. 録音待機状態にする。
(詳しくは、デッキの説明書を参照してください。)

2



「テープ長」を押し、テープの長さを指定してふりわける押すたびに以下のように変わります。

(→ C-46 ⇄ C-60 ⇄ C-90 ⇄ C-∞ ⇄)

- 任意の録音時間を選ぶには **A**
- テープの余白に曲を追加するには **B**

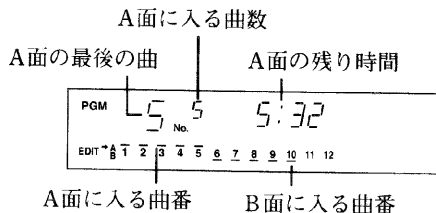

- B面の編集内容を確認、または変更するには、「サイドA/B」を押します。

3



「ピークサーチ」を押してCDのピーク位置をさがし、デッキで録音レベルを調整する

ピーク位置の検出には、60分のCDで約2分30秒かかります。ピーク位置を検出すると、その前後約6秒間をくり返します。

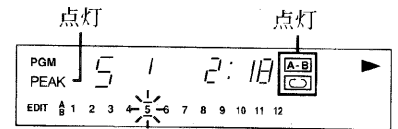

レベルの調整のしかたは、デッキの説明書を参照してください。

4



「■停止」を押す

5



「▶演奏」を押すと同時にデッキの録音を始める

- A面にふりわけられた曲の録音が終わると本機はB面の1曲目の頭で一時停止します。デッキは無音録音を続けた後、テープA面の終端で停止します。
- B面を録音するには
 1. テープを取り出し、リーダーテープを巻き取る。
 2. (両面再生カセットデッキ) テープを入れ、走行方向を◀にする。(片面再生カセットデッキ) B面に入れかえる。
 3. 本機の演奏を始めると同時にデッキの録音を始める。

CD編集モードを解除するには



「■停止」を押す。
録音中は、2回押す。

A 任意の録音時間を選ぶには

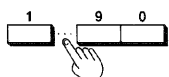

“C---”を選び、テープ両面の合計時間を2ケタで押す。
(1～99分)

(例) 30分を選ぶには



5分を選ぶには



誤って違う数字を押したときは、もう一度“C---”を選びます。

B テープの余白に曲を追加するには

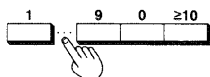

手順2のあとに
数字ボタンを押して
好みの曲番を指定する
(8ページ)

マイナス表示は、テープの残り時間が不足していることを表します。

マイナス表示 (テープの不足時間)

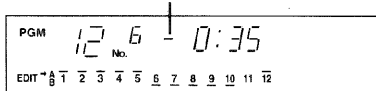

■ マイナス表示のときテープの終端でフェードアウトするには



「タイムフェード」を押す。

テープが終わるところで徐々に音を小さくして録音を終わります。

ご注意

編集できない曲数と曲番について

曲数21以上、または曲番21以上は編集できません。

この場合は編集機能を使わず、通常の演奏状態で録音してください。

ご参考

●表示されるテープの残り時間について

テープの残り時間は、頭出しのために各曲の頭につくられる各4秒のあきを差し引いたものです。

●ピーク位置について

CDには複数のピークがあるため、同じCDでもピークサーチをするたびに別のピーク位置を検出することがあります。

好みの曲だけで編集する (プログラム編集)

あらかじめ好みの曲を好みの曲順で予約し、テープのA面、B面にふりわけて録音できます。

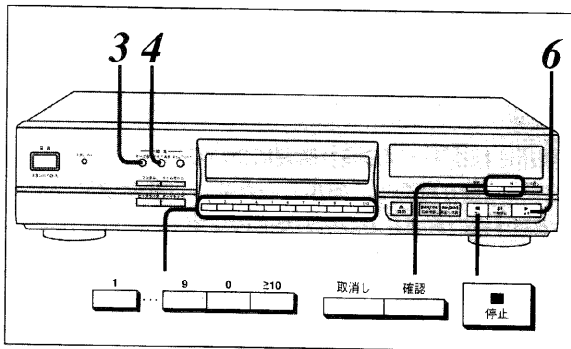

- 1 デッキの準備をする (14ページ手順1)
- 2 好みの曲番を順に指定する (8ページ手順1、2)

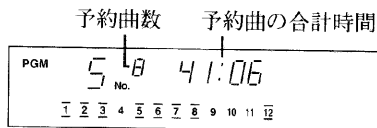

合計時間が、テープの長さより短くなるよう予約してください。CD編集モードにすると各曲の頭に約4秒のあき加えられます。(オートスペース機能)

- 3 「テープ長」を押してテープの長さを指定する (14ページ手順2)
指定した時間に合わせてA、B面に曲をふりわけます。
A面に録音できる曲数

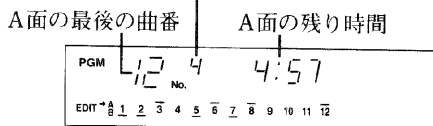

- 4 「サイドA/B」を押してB面の残り時間を確認する
B面の残り時間が表示されます。

- 5 録音レベルを調整する (14ページ手順3、4)

- 6 「▶演奏」を押すと同時にデッキの録音を始める

●A面にふりわけられた曲の録音が終わると本機はB面の1曲目の頭で一時停止します。デッキは録音を続けます。

●B面を録音するには

1. テープを取り出し、リーダーテープを巻き取る。
2. (両面再生カセットデッキ)
テープを入れ、走行方向を◀にする。
(片面再生カセットデッキ)
B面に入れかえる。
3. 本機の演奏を始めると同時にデッキの録音を始める。

CD編集モードを解除するには



「■停止」を押す。

予約内容を変える

「サイドA/B」を押して変えたい面を表示させます。

■テープの最後に曲を追加するには

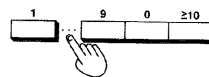

数字ボタンを押す。
(8ページ)

■テープの最後の曲を取り消すには



「取消し」を押す。

■テープの最後の曲を変更するには

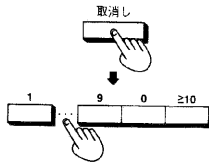

「取消し」を押してから、
数字ボタンで改めて指定する。

■途中の曲を取り消すには



「確認」を押して取り消したい曲番を表示させてから、
「取消し」を押す。

で注意

- マイナス表示が出たら

マイナス表示

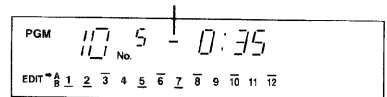

予約した曲の合計時間がテープの長さをこえています。この場合、次のいずれかを選んでください。

- マイナス表示が消えるように曲を取り消すか変更する。
- 終端でフェードアウトする。(15ページ)

- 編集できない曲数と曲番について

曲数21曲以上、または曲番21以上は編集できません。この場合は編集機能を使わず、通常の演奏状態で録音してください。

リモコン操作早見表 (●内の数字は参照ページを示しています。)

| 演奏 | | | |
|---------------|---------------|------------------------|---|
| | トレイを開閉する | ▲開/閉 | ⑥ |
| | 演奏を始める | | ⑥ |
| | 一時的に演奏を止める | | ⑥ |
| | 演奏を止める | | ⑥ |
| | 前後にとび越す | (後退) (前進) | ⑦ |
| | 早送り・早戻しする | (早戻し) (早送り) | ⑦ |
| | 好みの曲から聞く | 1 ... 9 0 ≥10 | ⑩ |
| | 順不同に聞く | ランダム | ⑩ |
| | 好みの曲を予約して聞く | 予約 → 1 ... 9 0 ≥10 | ⑧ |
| | 予約内容を確認める | 確認 | ⑨ |
| 最後に予約した曲を取り消す | 取消し | ⑨ | |
| 予約した途中の曲を取り消す | 確認 → 取消し → | ⑨ | |
| 便利な機能 | | | |
| | 1曲ごとに頭出しする | オートキュー | ⑫ |
| | 全曲または予約曲をくり返す | くり返し | ⑪ |
| | 指定した部分をくり返す | A-Bくり返し → | ⑪ |
| | 時間表示を切り換える | タイムモード | ⑬ |

保証とアフターサービス (よくお読みください)

修理・お取扱い・お手入れ

などのご相談は…

まず、お買い上げの販売店へ

お申し付けください

転居や贈答品などでお困りの場合は…

- 修理は、サービス会社・販売会社の「修理相談窓口」へ!
- その他のお問い合わせは、「お客様ご相談センター」へ!

■保証書 (別添付)

必ず、お買い上げの販売店からお買い上げ日・販売店名などの記入をお確かめのうえ受け取り、よくお読みのもと、保存してください。

保証期間：お買い上げ日から1年間

■修理を依頼される時

裏表紙の表に従ってご確認のあと、直らないときは、まず電源プラグを抜いて、お買い上げの販売店へご連絡ください。

●保証期間中は

保証書の規定に従って、出張修理をさせていただきます。

●保証期間が過ぎているときは

修理すれば使用できる製品は、ご希望により有料で修理させていただきます。

ただし、補修用性能部品の最低保有期間は、製造打ち切り後8年です。この期間は通商産業省の指導によるものです。

注) 性能部品とは、その製品の機能を維持するために必要な部品です。

お客様ご相談センター

 0120-878-365

フリーダイヤル (料金無料)

年中無休 / 受付 9時 ~ 20時

International Customer Care Center

海外ご相談センター

Consultation about products of specifications (export models, overseas production models and tourist models) 海外仕様商品 (輸出商品・海外生産品・ツーリスト製品) についてのご相談は…

TOKYO

AKIHABARA

1-8-1 Sotokanda Chiyoda-ku Tokyo

 (03)3256-5444

秋葉原

OSAKA

NIPPOMBASHI

4-10-2 Nippombashi Naniwa-ku Osaka

 (06)645-8787

日本橋

所在地、電話番号が変更になることがありますので、あらかじめご了承ください。

0696

修 理 ご 相 談 窓 口

北 海 道 地 区

札幌 ☎(011)894-1251 札幌市厚別区厚別南
2丁目17-7
旭川 ☎(0166)31-6151 旭川市2条通21丁目
左1号
帯広 ☎(0155)33-8477 帯広市西19条南
1丁目7-11
函館 ☎(0138)53-7107 函館市山の手1丁目
1-15

東 北 地 区

青森 ☎(0177)39-9712 青森市大字ハッ役
字矢作1-37
秋田 ☎(0188)26-1600 秋田市御所野湯本
2丁目1-2
岩手 ☎(0196)39-5120 盛岡市羽場13地割
30-3
宮城 ☎(022)375-2512 仙台市泉区市名坂
字清水端59-2
山形 ☎(0236)41-8100 山形市流通センター
3丁目12-2
福島 ☎(0243)34-1309 福島県安達郡本宮町
字南ノ内65

首 都 圏 地 区

栃木 ☎(028)632-8450 宇都宮市中央1丁目
8-13
群馬 ☎(0273)52-1217 高崎市萩原町沖中
205-18
両毛 ☎(0276)25-6870 太田市東新町244-1
水戸 ☎(029)225-0119 水戸市柳河町309-2
つくば ☎(0298)55-7860 つくば市梅園2丁目
1-13
埼玉 ☎(048)728-8960 桶川市赤堀2丁目
4-2
千葉 ☎(043)251-3537 千葉市稲毛区園生町
369-1
船橋 ☎(0473)34-5111 船橋市本中山6丁目
11-7
柏 ☎(0471)63-8905 柏市北柏1丁目7-6
東京 ☎(03)5477-9780 東京都世田谷区経堂
5丁目26-8
山梨 ☎(0552)22-5171 甲府市下飯田2丁目
1-27
神奈川 ☎(045)847-9720 横浜市港南区日野
5丁目3-16
新潟 ☎(025)286-0171 新潟市東明1丁目
8-14
佐渡 ☎(0259)23-2898 両津市秋津字境
108-1
長岡 ☎(0258)28-2111 長岡市寺島町308-12
上越 ☎(0255)44-6871 上越市大字藤野新田
字大割353-3

中 部 地 区

石川 ☎(0762)94-2683 石川県石川郡
野々市町榑崎3丁目80
富山 ☎(0764)32-8705 富山市寺島1298
福井 ☎(0776)54-5606 福井市開発4丁目112
長野 ☎(0263)58-0073 松本市大字笹賀
7600-7
静岡 ☎(054)287-9000 静岡市西島765
愛知 ☎(052)614-3136 名古屋南区
西又兵衛町3-48
岐阜 ☎(058)323-6010 岐阜県本巣郡北方町
高屋太子2丁目30
高山 ☎(0577)33-0613 高山市花岡町
3丁目82
三重 ☎(0592)55-1380 久居市森町字北谷
1920-3

近 畿 地 区

滋賀 ☎(0775)82-5021 守山市勝部町260
京都 ☎(075)672-9636 京都市南区
上鳥羽石橋町20-1
大阪 ☎(06)359-6225 大阪市北区本庄西
1丁目1-7
奈良 ☎(07435)9-2770 大和郡山市榎木町
404-2
和歌山 ☎(0734)75-1311 和歌山市中島499-1
兵庫 ☎(078)272-6645 神戸市中央区
琴ノ緒町3丁目2-6

中 国 地 区

鳥取 ☎(0857)26-9695 鳥取市安長295-1
米子 ☎(0859)34-2129 米子市米原4丁目
2-33
松江 ☎(0852)23-1128 松江市西津田2丁目
10-19
出雲 ☎(0853)21-3133 出雲市渡橋町416
浜田 ☎(0855)22-6629 浜田市下府町
327-93
岡山 ☎(086)292-1162 岡山県都窪郡早島町
矢尾807
広島 ☎(082)295-5011 広島市西区南観音
8丁目13-20
山口 ☎(0839)89-4445 山口市大字佐山
1120-1

四 国 地 区

香川 ☎(0878)74-6200 香川県綾歌郡
国分寺町新名663-1
徳島 ☎(0886)98-1125 徳島県板野郡北島町
鯛浜字かや108
高知 ☎(0888)66-3142 南国市岡豊町中島
331-1
愛媛 ☎(089)971-2144 松山市土居田町
750-2

九 州 地 区

福岡 ☎(092)593-9036 春日市春日公園
3丁目48
佐賀 ☎(0952)26-9151 佐賀市本庄町
大字本庄896-2
長崎 ☎(0958)30-1658 長崎市束町1949-1
大分 ☎(0975)56-3815 大分市萩原4丁目
8-35
宮崎 ☎(0985)85-6530 宮崎県宮崎郡清武町
下加納366-2
熊本 ☎(096)367-6067 熊本市健軍本町12-3
天草 ☎(0969)22-3125 本渡市港町18-11
鹿児島 ☎(099)250-5657 鹿児島市与次郎1丁目
7-36
大島 ☎(0997)53-5101 名瀬市矢之脇町
10-15

沖 縄 地 区

沖縄 ☎(098)877-1207 浦添市城間4丁目23-11

故障かな!?

修理を依頼される前に、この表で症状を確かめてください。これらの処置をしても直らない場合や、この表以外の症状は、お買い上げの販売店にご相談ください。

| こんなときは | ここをご確認ください | 処 置 | 参照ページ |
|---|-----------------------|---------------------|-------|
| CDを入れ、「▲開/閉」を押してもトレイが閉じない。 | トレイに正しくのせられていますか。 | もう一度入れなおす。 | 6 |
| CDを入れても、ディスプレイに総曲数などの表示が出ない。「▶演奏」を押しても演奏が始まらない。 | CDが表裏逆に入っていませんか。 | もう一度入れなおす。 | 6 |
| | CDが汚れていませんか。 | 柔らかい布でふく。 | 5 |
| | CDに傷がついていませんか。 | 別のCDと取り替える。 | |
| | CDが極端に反っていませんか。 | | |
| | 規格外のCDを使用していませんか。 | | |
| | 露付き状態になっていませんか。 | 電源をいれ、1時間待ってから使用する。 | |
| 特定の箇所が正常に演奏できない。 | CDが汚れていませんか。 | 柔らかい布でふく。 | 5 |
| リモコン操作ができない。 | 乾電池の⊕、⊖が逆になっていませんか。 | ⊕、⊖を正しく入れる。 | 5 |
| | 乾電池が消耗していませんか。 | 新しい乾電池と交換する。 | 5 |
| | リモコンプラグが不安定になっていませんか。 | リモコンプラグをしっかりと差し込む。 | 5 |

定格

■オーディオ

| | |
|-----------|------------------------|
| チャンネル数 | 2チャンネル (ステレオ) |
| 周波数特性 | 2Hz~20kHz, ±0.5dB |
| 出力電圧 | 2.0Vrms (0dB) (EIAJ) |
| ダイナミックレンジ | 96dB以上 (EIAJ) |
| SN比 | 100dB以上 (EIAJ) |
| 高調波ひずみ率 | 0.0035%以下 (1kHz, 0dB) |
| 全高調波ひずみ率 | 0.004%以下 (1kHz) (EIAJ) |
| ワウ・フラッター | 測定限界以下 (EIAJ) |
| DAコンバーター | MASH*, 1ビット |
| 出力インピーダンス | 約1kΩ |
| 負荷インピーダンス | 10kΩ以上 |

■信号フォーマット

| | |
|--------|---------|
| 標本化周波数 | 44.1kHz |
|--------|---------|

■ピックアップ

| | |
|----|---------|
| 光源 | 半導体レーザー |
| 波長 | 780nm |

■総合

| | |
|--------------|----------------|
| 電源 | AC100V、50/60Hz |
| 消費電力 | 8W |
| 寸法 (幅×高さ×奥行) | 430×92×283mm |
| 質量 (重量) | 3.1kg |

電源「スタンバイ」時の消費電力…2.1W

- この定格は、性能向上のため変更することがあります。
- 高調波ひずみ率は、スペクトラムアナライザーによる10次高調波までの総和です。

※MASHはNTTの登録商標です。

お手入れ

柔らかい布でふいてください。
汚れがひどいときは、水か石けん水を含ませた布でふき、後は空ぶきをしてください。

- 化学ぞうきんをご使用のときは、その説明をご覧ください。
- アルコールやシンナーは使わないでください。

便利メモ (おぼえのため、記入されると便利です。)

| | | | |
|--------------|---------|--------|-----------|
| 販売店名 | ☎ () - | お買い上げ日 | 年 月 日 |
| お客様 ご相談窓口 | ☎ () - | 品 番 | SL-P3815Z |