

# Technics®

## コンパクトディスクプレーヤー 取扱説明書



品番 SL-PG5



このたびは、コンパクトディスクプレーヤーをお買い上げいただき、まことにありがとうございました。

この取扱説明書と保証書をよくお読みのうえ、正しくお使いください。  
そのあと保存し、必要なときにお読みください。

保証書は、「お買い上げ日・販売店名」などの記入を必ず確かめ、販売店からお受け取りください。

上手に使うって上手に節電

保証書別添付

COMPACT  
disc  
DIGITAL AUDIO

RQT5702-S

# もくじ

ご使用前に	付属品 .....2
	安全上のご注意 .....3
	接続 .....5
	リモコンの準備 .....5
演奏	最初から聞く（基本の演奏） .....6
	前後にとび越す（スキップ） .....7
	早送り・早戻しする（サーチ） .....7
	ヘッドホン（別売り）で聞く .....7
	好みの曲から聞く（ダイレクト演奏） .....8
	順不同に聞く（ランダム演奏） .....8
	好みの曲を予約して聞く（プログラム演奏） .....9
便利な機能	便利な演奏
	くり返し聞く（リピート） .....10
	1曲ごとに頭出しする（オートキュー） .....11
	指定した時間でフェードアウトする（タイムフェード） .....11
	CDを編集して録音する .....12
	出力レベルを調節する .....14
	時間表示を切り換える .....14
必要なとき	故障かな!? .....15
	CDについて .....15
	各部のなまえ .....16
	保証とアフターサービス .....18
	主な仕様 .....裏表紙
	お手入れ .....裏表紙
	別売り品のご紹介 .....裏表紙

## 付属品



まず最初に付属品を確かめてください。



電源コード .....1本  
（品番：RJA0059-J）

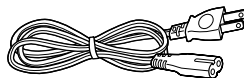

### お願い

付属の電源コードは、本機専用です。  
他の機器に使用しないでください。

ステレオピンコード .....1本  
（品番：RJL2P004B08A）



リモコン .....1個  
（品番：EUR645275）

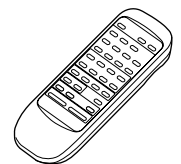

リモコン用乾電池 .....2個  
（単3形）

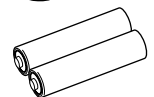

付属品の買い替えは、お買い上げの販売店へご相談ください。

（ ）内は買い替え時の品番を表します。

## 本書の見かた

本書では、本体での操作を主にして説明しています。  
リモコンでも、本体のボタンと同様の名前のものは、同じように操作できます。

（リモコンのみで行う操作には、**リモコンのみ**と記載しています。）

それぞれのボタンについては、16～17ページ「各部のなまえ」をご参照ください。

## 音のエチケット

楽しい音楽も時と場所によっては気になるものです。特に静かな夜間には窓を閉めたり、ヘッドホンをご使用になるのも一つの方法です。



音のエチケット  
シンボルマーク

# 安全上のご注意

必ずお守りください

お使いになる人や他の人への危害、財産への損害を未然に防止するため、必ずお守りいただくことを、次のように説明しています。

表示内容を無視して誤った使い方をしたときに生じる危害や損害の程度を、次の表示で区分し、説明しています。

お守りいただく内容の種類を、次の絵表示で区分し、説明しています。(下記は絵表示の一例です。)



**警告**

この表示の欄は、「死亡または重傷などを負う可能性が想定される」内容です。



**注意**

この表示の欄は、「傷害を負う可能性または物的損害のみが発生する可能性が想定される」内容です。



このような絵表示は、気をつけていただきたい「注意喚起」内容です。



このような絵表示は、してはいけない「禁止」内容です。



このような絵表示は、必ず実行していただく「強制」内容です。

## 警告

### 電源コードについて

電源コード・プラグを破損するようなことはしない

傷つけたり、加工したり、熱器具に近づけたり、無理に曲げたり、ねじったり、引っ張ったり、重い物を載せたり、束ねたりしない



- ・傷んだまま使用すると、感電・ショート・火災の原因になります。
- ・コードやプラグの修理は、販売店にご相談ください。

電源プラグは根元まで確実に差し込む

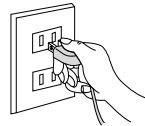

- ・差し込みが不完全ですと、感電や、発熱による火災の原因になります。
- ・傷んだプラグ・ゆるんだコンセントは使用しないでください。

コンセントや配線器具の定格を超える使い方や、交流100V以外での使用はしない

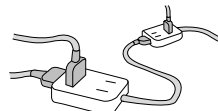

- ・たこ足配線等で、定格を超えると、発熱による火災の原因になります。

### ご使用について

機器内部に金属物を入れたり、水をかけたり濡らしたりしない



- ・ショートや発熱により火災や感電の原因になります。
- ・機器の上に液体の入った容器や金属物を置かないでください。
- ・特にお子様にはご注意ください。

ぬれた手で、電源プラグの抜き差しはしない



- ・感電の原因になります。

ぬれ手禁止

分解、改造したりしない



分解禁止

- ・内部には電圧の高い部分があり、感電の原因になります。
- ・内部の点検や修理は、販売店へご依頼ください。

電源プラグのほこり等は定期的にとる

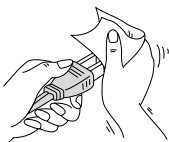

- ・プラグにほこり等がたまると、湿気等で絶縁不良となり、火災の原因になります。電源プラグを抜き、乾いた布でふいてください。
- ・長期間使用しないときは、電源プラグを抜いてください。

### 雷について

雷が鳴ったら、機器やプラグに触れない



接触禁止

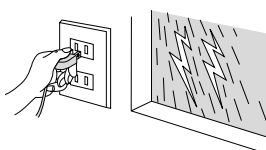

- ・感電の恐れがあります。

### もし異常が起きたら

異常があったときは電源プラグを抜く



電源プラグを抜く

- ・機器内部に金属や水、異物が入ったとき
- ・煙や異臭、異音が出たり、落下、破損したとき
- ・そのまま使用すると、火災や感電の原因になります。
- ・販売店にご相談ください。

## ⚠ 注意

### 設置について

#### 放熱を妨げない

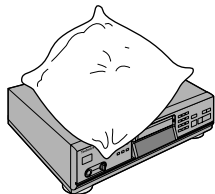

- ・内部に熱がこもると、機器のケースが変形したり、火災の原因になります。

#### 異常に温度が高くなるところに置かない

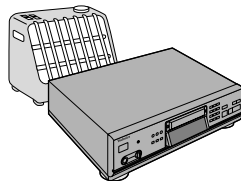

- ・機器表面や部品が劣化するほか、火災の原因になることがあります。
- ・直射日光の当たるところ、ストーブの近くでは特にご注意ください。

#### 不安定な場所に置かない



- ・機器が落ちたり、倒れたりして、けがの原因になることがあります。

#### 油煙や湯気の当たるところや湿気やほこりの多いところに置かない



- ・電気が油や水分、ほこりを伝わり、火災や感電の原因になることがあります。

### 電池について

#### 電池は正しく取り扱う



- ・⊕と⊖は正しく入れる
- ・長期間使用しないときは、取り出しておく

#### 電池は誤った使い方をしない



- ・新・旧電池や違う種類の電池をいっしょに使用しない
- ・乾電池は充電しない
- ・加熱・分解したり、水、火の中へ入れたりしない
- ・ネックレスなどの金属物といっしょにしない
- ・乾電池の代用として充電式電池を使わない
- ・被覆のはがれた電池は使わない
- ・取り扱いを誤ると、電池の液もれにより、火災や周囲汚損の原因になります。
- ・万一液もれが起こったら販売店にご相談ください。
- ・液が身体についたときは、水でよく洗い流してください。

### ご使用について

#### コードを接続した状態で移動しない

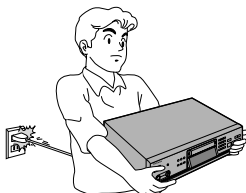

- ・接続した状態で移動させようとする、コードが傷つき火災や感電の原因になることがあります。
- ・また、引っかかったりして、けがの原因になることがあります。

#### 機器に乗らない

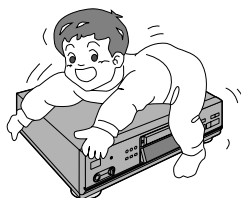

- ・倒れたりして、けがの原因になることがあります。
- ・特にお子様にはご注意ください。

#### 機器の前にものを置かない

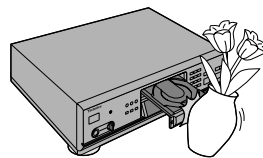

- ・ディスク挿入部が開いたとき、ものに当たって倒れたりして、けがの原因になることがあります。

#### ヘッドホン使用時は、音量を上げすぎない



- ・耳を刺激するような大きな音量で長時間続けて聞くと、聴力に悪い影響を与えることがあります。

#### CD挿入口の奥には手を入れない



- ・閉まる時にはさまれて、けがの原因になることがあります。
- ・特にお子様にはご注意ください。

#### 電源コードの抜き差しは電源プラグを持つ



- ・コードを引っ張るとコードが傷ついたり、ちぎれたりして、火災や感電の原因になることがあります。

# 接続

## お願い

- ・接続時には、本機と接続機器の電源を切ってください。
- ・電源コードは、最後に接続してください。

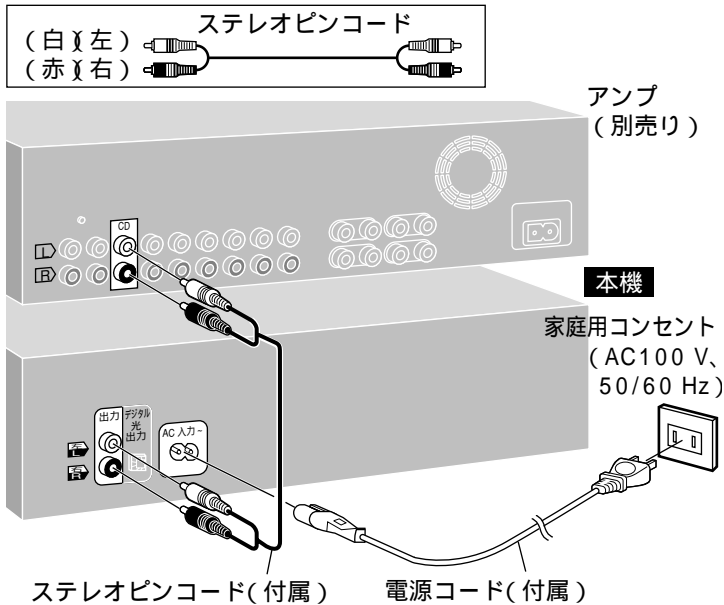

- ・電源コードを家庭用コンセントに接続していますが、アンプに電源コンセントがある場合はそこへも接続できます。

## デジタルアンプに接続するには デジタルアンプ (別売り)

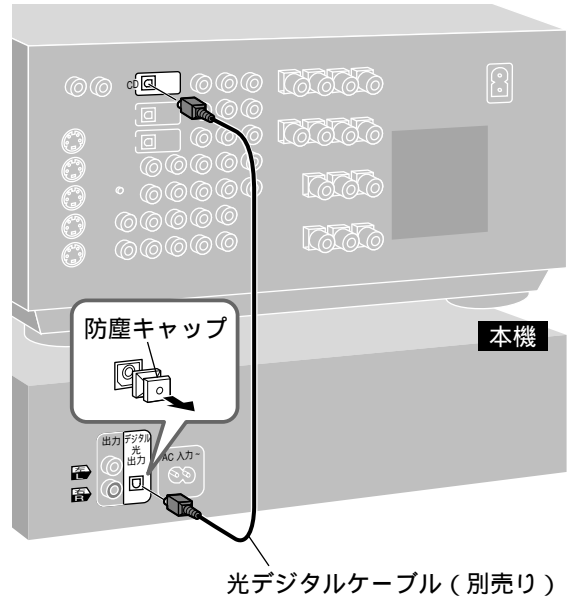

- ・デジタル光出力端子の防塵キャップはデジタルアンプに接続するときを外してください。この端子を使わないときはキャップを取り付けておいてください。

## お知らせ

別売り品は裏表紙の「別売り品のご紹介」をご参照ください。

# リモコンの準備

## 乾電池 (付属) を入れる

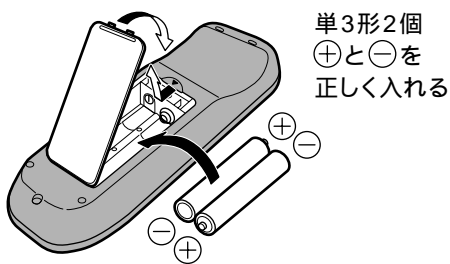

## リモコンの使いかた

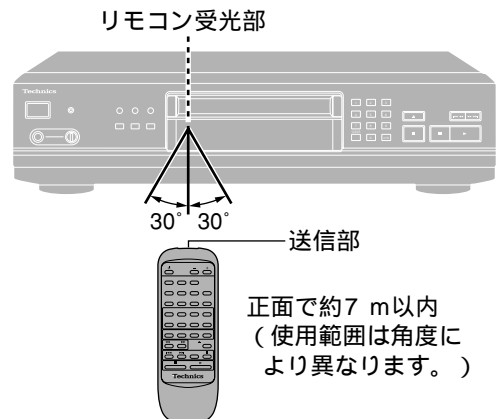

## リモコンの故障防止のために

- ・分解、改造しない。
- ・重い物を載せない。
- ・直射日光の当たるところに放置しない。
- ・ジュースなど液状のものをこぼさない。

## 正しく送信するために

- ・受光部とリモコンの間に障害物を置かない。
- ・受光部とリモコンの先端のほこりに注意する。
- ・受光部に直射日光やインバーター蛍光灯の強い光を当てない。

# 最初から聞く (基本の演奏)

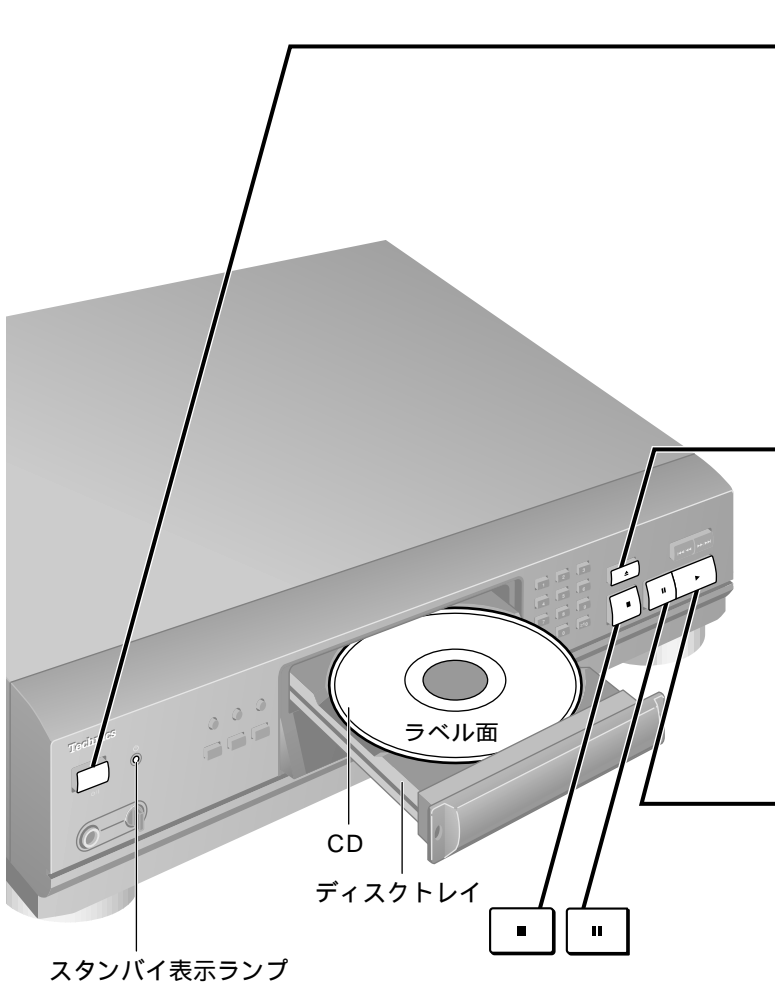

1



押して電源を入れる

CDが入っていないことを表しています。

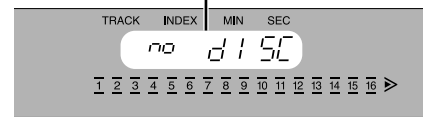

あらかじめディスクトレイにCDが入っている場合、自動的に最初の曲から演奏が始まります。

2

OPEN/CLOSE



押してディスクトレイを開け、CDを入れてもう一度押す

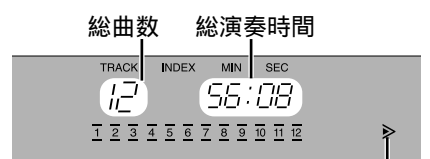

17曲以上あるとき点灯

3

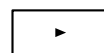

押して演奏を始める

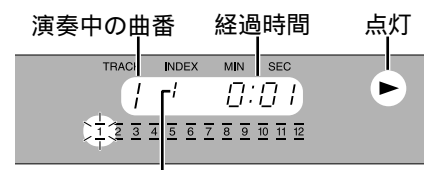

インデックス番号(無いときは「/」を表示) 全曲を演奏して自動停止します。

## CD-R、CD-RWの演奏は

CD-DAフォーマットで記録され、録音終了時にファイナライズされた音楽用CD-RとCD-RW再生に対応しています。但し、記録状況によって再生できない場合があります。音楽用CD-R/CD-RW再生対応機器で再生できるよう処理すること。

演奏を止めるには → 押す

一時停止するには → 押す

演奏を再開するには、 を押す。

(再び を押しても演奏を再開します。)

### お願い

ハート型など、特殊形状のCDはご使用にならないでください。(⇒15ページ)

### お知らせ

- 他の機器と連動してタイマーを使用しているときは、必ず本機の電源を入れておいてください。
- 手順②でCDを入れた後、手順③を行うと自動的にディスクトレイが閉まり最初の曲から演奏が始まります。
- ディスクトレイを開けたまま を押すと、自動的にディスクトレイが閉まってから電源が切れます。
- 電源がスタンバイ状態のときは、スタンバイ表示ランプ [ 点灯 ] が点灯します。電源が入ると消灯します。

## 前後にとび越す（スキップ）

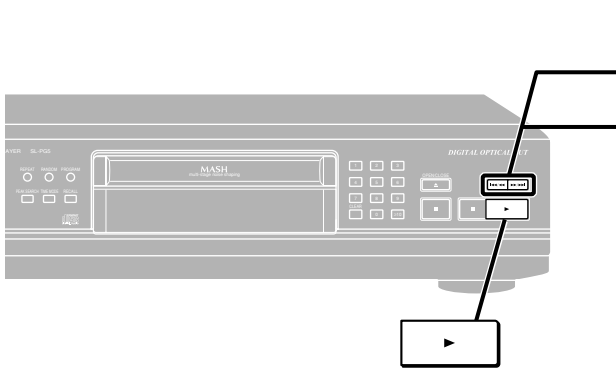

演奏中に

押して、次の曲の頭にとび越す

押して、今の曲の頭に戻る

- ・押した回数だけ曲をとび越します。
- ・停止中に操作すると、曲番だけを表示します。  
このとき を押すと表示された曲から演奏します。
- ・一時停止中に操作すると、曲の頭で一時停止します。

### お知らせ

- ・ランダム演奏（⇨8ページ）のときは  
 を押すと順不同にとび越します。  
 を押すと演奏中の曲の頭に戻りますが、その前の曲にはとび越しません。

- ・プログラム演奏（⇨9ページ）のときは  
予約した曲順で前後にとび越します。

## 早送り・早戻しする（サーチ）

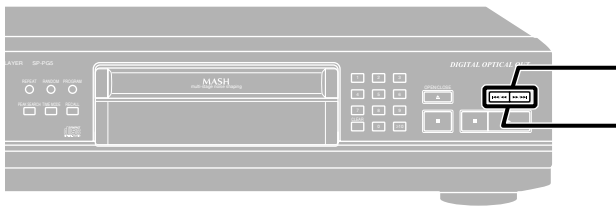

時間表示を見ながら好みの位置を正確にさがせます。

演奏中または一時停止中に

押し続けて、早送りする

押し続けて、早戻しする

- ・一時停止中は、指をはなすと一時停止状態に戻ります。
- ・演奏中は、指をはなしたところから演奏を再開します。

### お知らせ

- ・ランダム演奏（⇨8ページ）またはプログラム演奏（⇨9ページ）のときは  
演奏中の曲の中だけで早送り、早戻しができます。

- ・A-Bくり返し（⇨10ページ）のときは  
A-B点の範囲を越えて早送り、早戻しができます。  
（A-Bくり返しは解除されません。）

## ヘッドホン（別売り）で聞く

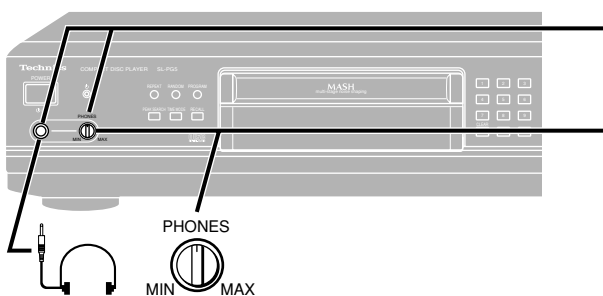

**1** 音量を下げ、ヘッドホンを接続する  
・プラグタイプ：ステレオ大型（M6）

**2** 音量を調節する

### お願い

耳を刺激するような大きな音量で長時間聞くことは避けてください。

# 好みの曲から聞く (ダイレクト演奏)

好みの曲から最後の曲まで演奏し、自動停止します。

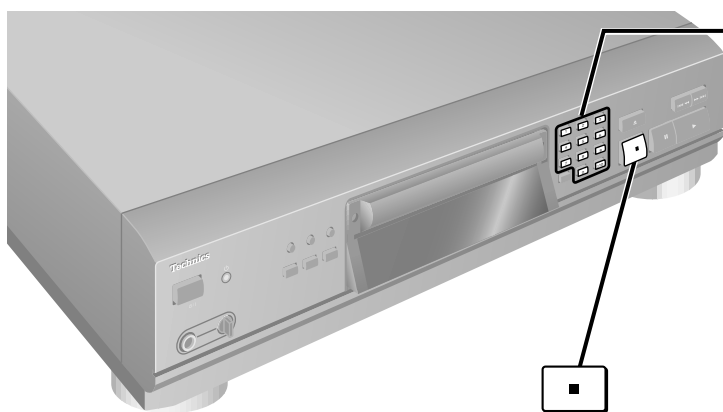

1 ... 9 0 ≥10 押して 曲番を指定する

選んだ曲番から演奏が始まります。

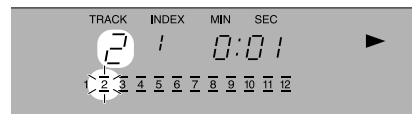

2桁の曲番を指定するには

→ ≥10 押して 7秒以内に10の位、1の位の数字ボタンを押す

(例) 曲番25を指定するには : ≥10 → 2 → 5

演奏を止めるには → ■ 押す

# 順不同に聞く (ランダム演奏)

- ・全曲を順不同に1回ずつ演奏し、自動停止します。
- ・演奏するたびに曲順が変わります。

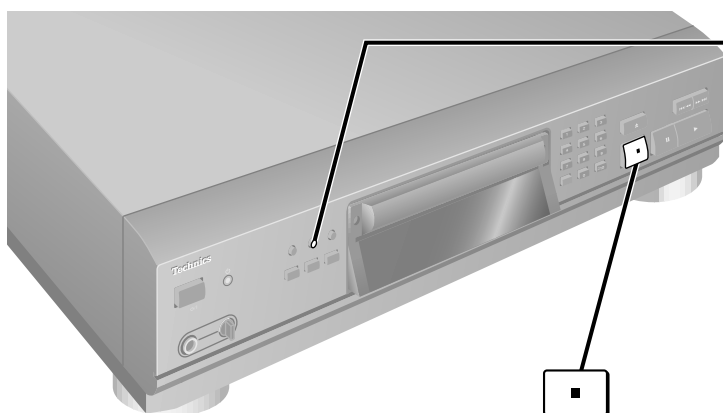

RANDOM 押す



演奏が停止するとランダム演奏は解除されます。

演奏を止めるには → ■ 押す

ランダム演奏を解除するには

→ RANDOM 押して、“RANDOM”を消す

そのまま演奏が続き、曲順通り最後の曲まで演奏し自動停止します。

お知らせ

プログラム演奏 (⇨9ページ) のときは予約した曲だけを順番を変えて演奏します。



# 好みの曲を予約して聞く (プログラム演奏)

最大20曲まで、好みの曲順に予約して演奏できます。

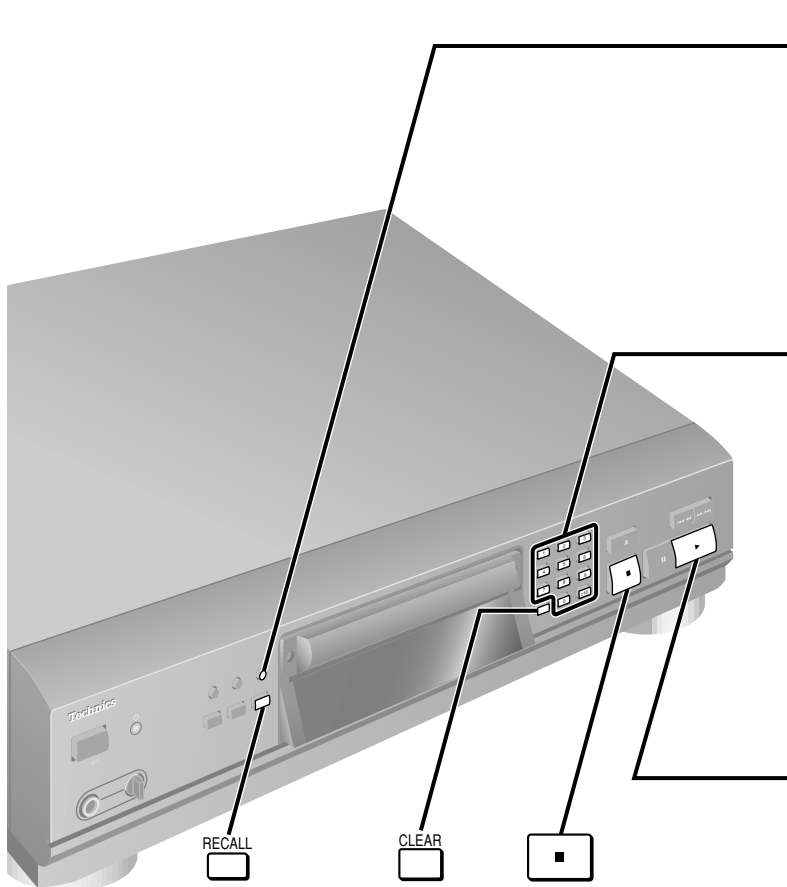

**1** 停止中に **PROGRAM** 押す



演奏中に押すと、その曲が最初に予約されます。

**2** **1**...**9****0****≥10** 押して  
好みの曲番を順に指定する

曲番を指定し直すときは、**CLEAR** を押します。

(例) 3曲予約すると

最後に予約した曲番 予約曲の合計時間

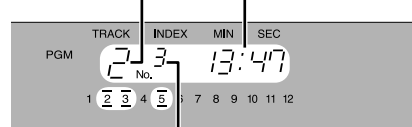

予約した曲数

**3** **▶** 押す

- ・予約順に演奏し自動停止します。
- ・演奏終了後も予約内容は記憶されています。同じ内容で再び演奏するには **▶** を押します。

演奏を止めるには **▶** **■** 押す

プログラムモードを解除するには

**▶** **PROGRAM** 押して、“PGM”を消す

- ・予約内容がすべて取り消されます。
- ・演奏中は曲順通り最後の曲まで演奏し、自動停止します。

## お知らせ

- ・“- F ”と表示されたら  
予約曲が20曲を越えました。これ以上予約できません。
- ・“- - : - - ”と表示されたら  
予約曲の合計時間が99分59秒を越えました。
- ・以下のようなときもモードが解除されます  
ディスクトレイを開いたり、電源を切ったとき。  
リピート、オートキュー、タイムフェード、CD編集録音( ⇨ 10、11、12ページ)のときも同様です。

予約内容を確認するには

**▶** **RECALL** 押す

- ・押すたびに曲番と予約順が表示されます。
- ・演奏中でも確認できます。



予約を追加するには

**▶** 停止中または演奏中に

**1**...**9****0****≥10** 押して 曲番を指定する

予約した曲を取り消すには

- ・最後に予約した曲を取り消すには

**▶** 停止中に **CLEAR** 押す

押すたびに1曲ずつ取り消されます。

- ・途中の曲を取り消すには

**▶** **RECALL** 押して 取り消したい曲番を表示させてから  
**CLEAR** 押す

- ・全曲を取り消すには

**▶** 停止中に **■** 押す

# 便利な演奏

## くり返し聞く(リピート)

全曲または好みの曲をくり返し演奏します。

### 全曲をくり返す

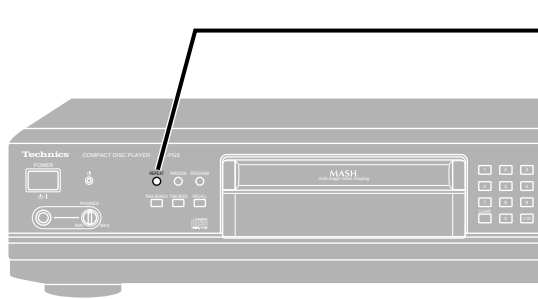

演奏前または演奏中に **REPEAT** 押す

(例) 演奏前  
演奏ボタンを押して演奏を始める



点灯

(例) 1曲目の演奏中



解除するには **REPEAT** 押して、“ ”を消す

### 1曲または好みの曲を予約してくり返す

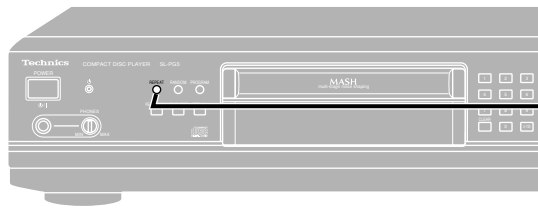

**①** 好みの曲を プログラム演奏( ⇨ 9ページ手順 **①** ~ **③** )する

**②** **REPEAT** 押す

解除するには **REPEAT** 押して、“ ”を消す

### 聞きたい部分をくり返す(A-Bくり返し)

#### リモコンのみ

演奏しながら開始点(A点)と終了点(B点)を指定すると、その範囲をくり返します。

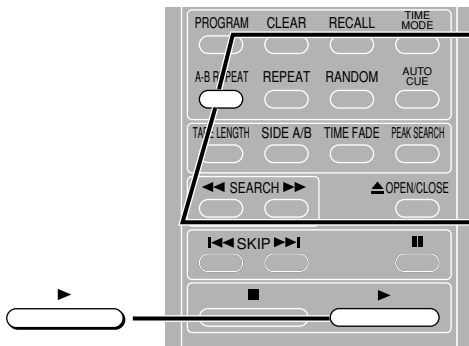

**①** 演奏中に  
くり返しを始めたところ(A点)で  
**A-B REPEAT** 押す

点灯

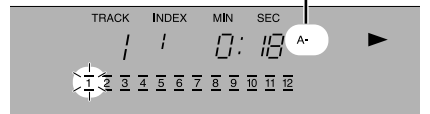

**②** くり返しを終わりたいところ(B点)で  
**A-B REPEAT** 押す  
AとBの間をくり返し演奏します。

点灯

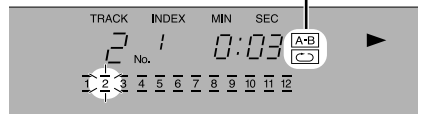

解除するには  
 **A-B REPEAT** 押して、“**A-B** ”を消す

#### お知らせ

- ランダム演奏( ⇨ 8ページ)、プログラム演奏( ⇨ 9ページ)のときはA-Bくり返しはできません。
- A-Bのくり返し中に を押すと、A点に戻ります。
- A点のみを指定して、好きなところで を押してもA点に戻ります。

## 1曲ごとに頭出しする (オートキュー)

### リモコンのみ

1曲ごとに、各曲の頭 (実際に音が鳴りだすところ) で一時停止します。

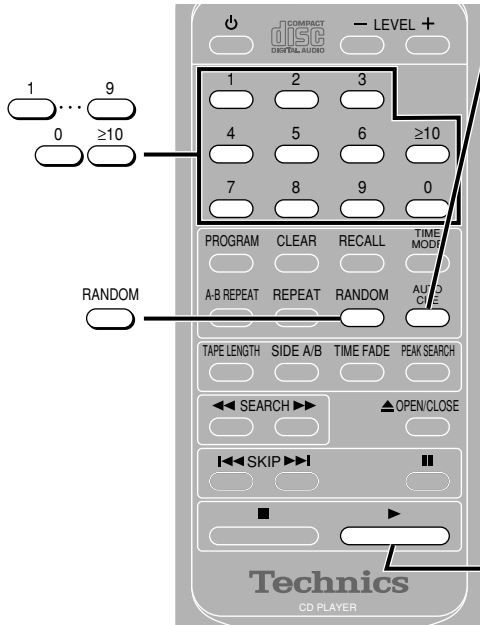

### 1 AUTO CUE 押す

演奏中に押すと次の曲の頭で一時停止します。



### 2 演奏したい曲を選ぶ

・1曲目から演奏するには

→ [1] 押す

・好みの曲から演奏するには

→ [1]...[9] [0] [≥10] 押して 曲番を指定する

・プログラム演奏するには

→ プログラム演奏( ⇨ 9ページ手順 ① ~ ④ )する

・順不同に演奏するには → [RANDOM] 押す  
曲の頭で一時停止します。

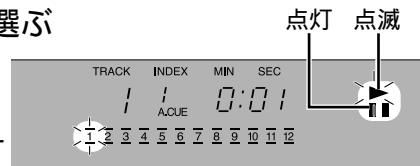

### 3 [▶] 押して、演奏を始める

・すぐに音が鳴りだします。

・続けて演奏するときは、1曲ごとに [▶] を押します。

解除するには

→ [AUTO CUE] 押して、“A.CUE” を消す

### お知らせ

曲の始まりの部分の音が小さいときや、雑音の多い曲の場合、正しく動作しないことがあります。

## 指定した時間でフェードアウトする (タイムフェード)

### リモコンのみ

好みの時間を指定しておくと、その時間がくると徐々に音量を下げて演奏を終わります。

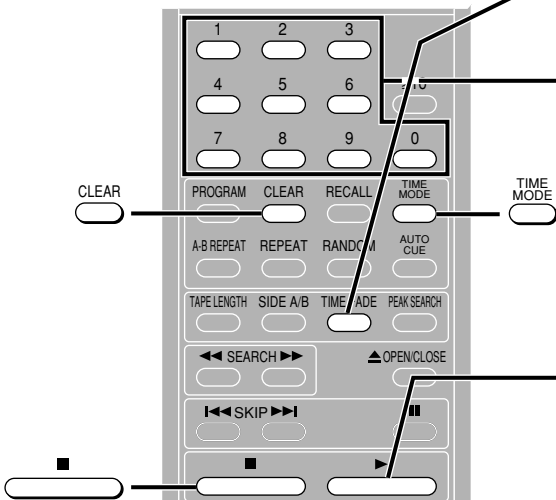

### 1 停止中または一時停止中に [TIME MODE] 押す

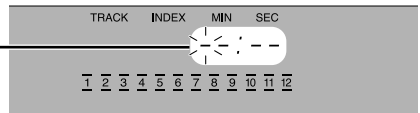

### 2 [1]...[9] [0] 押して 演奏時間を指定する

(5秒~99分59秒まで指定できます。)

(例) 25分30秒演奏してフェードアウトさせるには:

[2] → [5] → [3] → [0] 演奏時間 点灯

・指定し直すときは [CLEAR] を押す

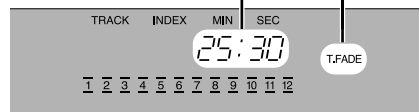

### 3 [▶] 押して、演奏を始める

・指定した時間の5秒前から “T.FADE” が点滅し、徐々に音量を下げて一時停止します。

・同時にタイムフェードも解除されます。

タイムフェードを止めるには

→ [TIME MODE] 押す

フェードアウトまでの残り時間を確かめるには

→ 演奏中に [TIME MODE] を3回押す(⇨14ページ)

### お知らせ

CDの傷や汚れにより、正常に動作しないことがあります。

# CDを編集して録音する

録音するテープの長さを指定すると、テープのA・B面の終端で曲が途切れないように、テープの両面に曲をふりわけて自動的に編集します。曲の間が短い場合、曲の頭に約4秒のあきが追加される（オートスペース機能）ので、曲の頭出しができます。

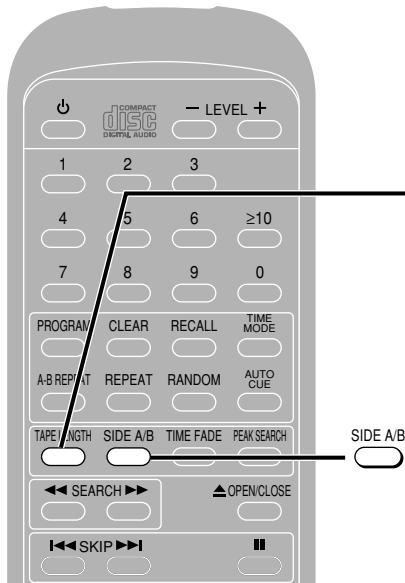

- 1 カセットデッキ（別売り）を準備する  
（カセットデッキの説明書を参照してください。）  
・両面再生のカセットデッキは走行モードを片面走行（ $\rightleftarrows$ ）にし、テープの走行方向を[▶]にする。  
・録音待機状態にする。

- 2 **リモコンのみ**  
TAPE LENGTH 押してテープの長さを指定して曲をふりわける  
押すたびに 任意の録音時間指定（⇒13ページ）  
C-46 ⇨ C-60 ⇨ C-90 ⇨ C-130 ⇨

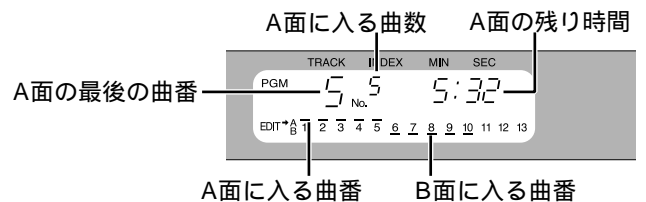

- ・B面の編集内容を確認または変更するには **SIDE A/B** を押す。

- 3 **PEAK SEARCH** 押してCDのピーク位置をさがし、カセットデッキで録音レベルを調節する

- ・ピーク位置の検出には、60分のCDで約1分30秒かかります。ピーク位置を検出すると、その前後約6秒間をくり返します。

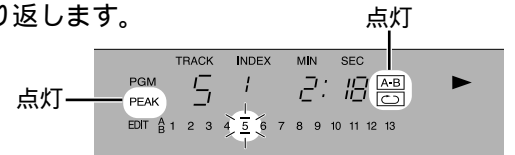

- ・レベルの調節のしかたはカセットデッキの説明書を参照してください。

- 4 **■** 押す

- 5 **▶** 押す と同時にカセットデッキの録音を始める

- ・A面にふりわけられた曲の録音が終わると本機はB面にふりわけられた1曲目の頭で一時停止します。カセットデッキは無音録音を続けた後、テープA面の終端で停止します。

## B面を録音するには

- ① テープを取り出し、リーダーテープを巻き取る。
- ② （両面再生カセットデッキの場合）再度テープを入れ、走行方向を◀にする（片面再生カセットデッキの場合）テープをB面に入れかえる。
- ③ **▶** を押すと同時にカセットデッキの録音を始める。

## CD編集モードを解除するには

➡ **■** 押す（録音中は、2回押す）

### お知らせ

- ・曲数21以上は編集できません。この場合は編集機能を使わず、通常の演奏状態で録音してください。
- ・CDには複数のピークがあるため、同じCDでもピークサーチをするたびに別のピーク位置を検出することがあります。

## 任意の録音時間を指定するには

リモコンのみ

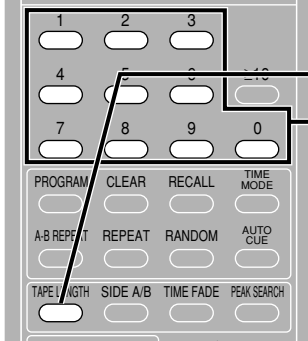

手順②で録音時間を指定します。

- ① TAPE LENGTH 押して “C---” を選ぶ
- ② 1...9 0 押してテープ両面の合計時間を指定する（1～99分まで指定できます。）

・（例）30分のときは： 3 → 0

5分のときは： 0 → 5

・指定し直すときは、もう一度 “C---” を選びます。

## 好みの曲だけを編集して録音（プログラム編集）するには

9ページ（プログラム演奏）の手順①と②で曲を予約して、12ページの手順で録音する

演奏時間の合計がテープの長さより短くなるように予約してください。

## 編集内容を変えるには

リモコンのみ

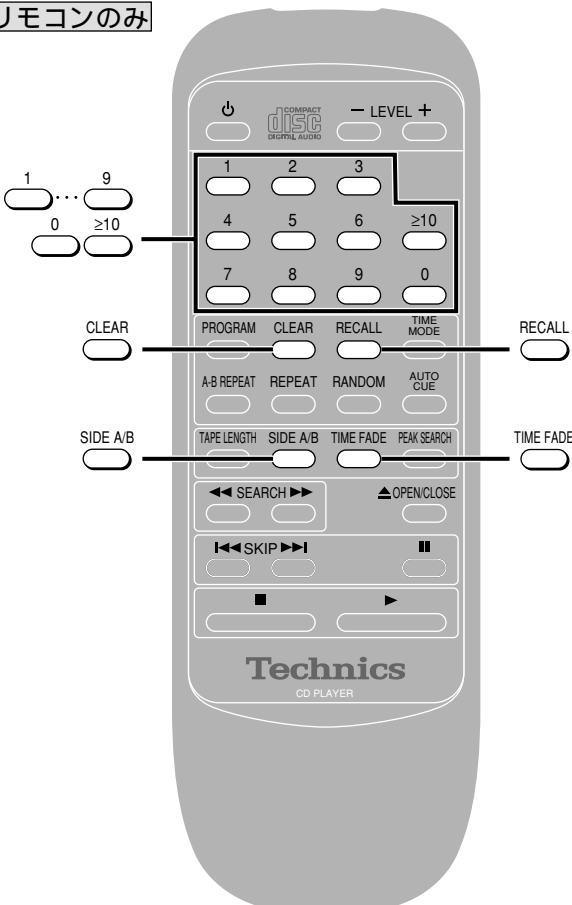

手順②のあとで編集内容を変えます。

SIDE A/B 押して変えたい面を表示させます。

テープの余白（最後）に曲を追加するには

→ 1...9 0 ≥10 押して好みの曲番を指定する  
マイナス表示のときは、テープの残り時間が不足していることを表します。

マイナス表示（テープの不足時間）

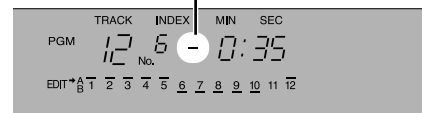

マイナス表示のときテープの終端でフェードアウトするには → TIME FADE 押す

テープが終わるところで徐々に音を小さくして録音が終わります。

テープの最後の曲を変更するには

- ① CLEAR 押して最後の曲を取り消す
- ② 1...9 0 ≥10 押して好みの曲番を指定する

途中の曲を取り消すには

→ RECALL 押して取り消す曲を表示して CLEAR 押す

# 出力レベルを調節する

## リモコンのみ

一時的に音を小さくしようとするとき、アンプの音を調節するかわりに、本機のリモコンで出力を下げることで音を小さくすることができます。

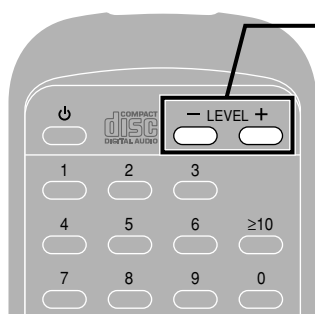

○ LEVEL - 押す

押すごとに0 dB (通常の音量レベル) から -12 dB まで2 dB単位で下がります。

出力レベルが2 dB下げられたことを表します。



もう一度出力レベルを上げるには

➔ LEVEL + 押す

## お知らせ

- ・ CD編集録音のとき (⇒ 12~13ページ) は、録音レベルを一定に保つため出力レベルは調節できません。
- ・ 出力レベルを下げると、ヘッドホンの音量も下がります。
- ・ 本機の電源を切って、再び電源を入れると出力レベルは0 dBに戻ります。

# 時間表示を切り換える

演奏中または一時停止中に

TIME MODE 押す

押すたびに以下の順序で切り換わります。

① (最初の状態)

演奏中の曲の経過時間

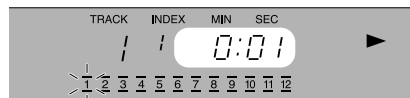

② ディスクの残り時間

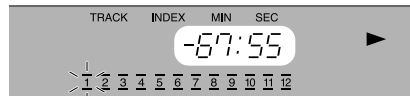

③ 演奏中の曲の残り時間

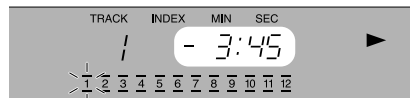

④ ディスク全体の経過時間

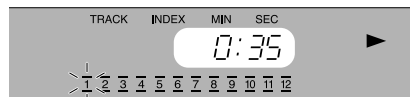

演奏を停止して再び始めたときは、最初の状態に戻ります。

## お知らせ

- ・ ランダム演奏 (⇒ 8ページ) のときは  
② は " - - - : - - - ", ④ は " - - : - - " と表示されます。

- ・ プログラム演奏 (⇒ 9ページ) のときは  
② と ④ は予約曲だけの時間を表示します。

# 故障かな!?

修理を依頼される前に、この表で症状を確かめてください。

なお、これらの処置をしても直らない場合や、この表以外の症状は、お買い上げの販売店にご相談ください。

こんなときは	ここをご確認ください	処 置	参照ページ
CDを入れ、 <small>OPEN/CLOSE</small> を押してもディスクトレイが閉じない。	CDがディスクトレイに正しくのせられていますか。	もう一度入れ直す。	6
CDを入れても、表示部に総曲数などの表示が出ない。 <small>STOP</small> を押しても演奏が始まらない。	CDが表裏逆に入っていませんか。	もう一度入れ直す。	6
	CDが汚れていませんか。	柔らかい布でふく。	15
	CDに傷がついていませんか。	別のCDと取り替える。	15
	CDが極端に反っていませんか。		
	規格外のCDを使用していませんか。	電源を入れ、1時間ほど待って使用する。	
特定の箇所が正常に演奏できない。	CDが汚れていませんか。	柔らかい布でふく。	15
リモコン操作ができない。	乾電池の⊕、⊖が逆になっていませんか。	⊕、⊖を正しく入れる。	5
	乾電池が消耗していませんか。	新しい乾電池と交換する。	5

## CDについて

COMPACT DIGITAL AUDIO のマークが入ったものをご使用ください。  
ただし、ハート型など、特殊形状のCDはご使用にならないでください。(機器の故障の原因になります)

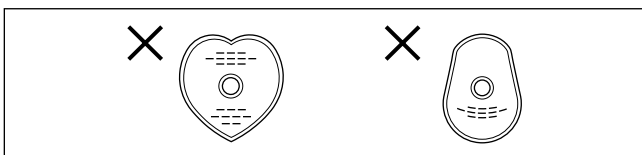

持ちかた

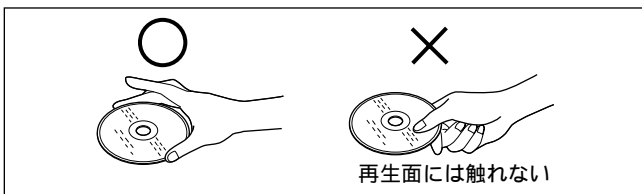

汚れたときは

水を含ませた柔らかい布でふき、あとはからぶきしてください。

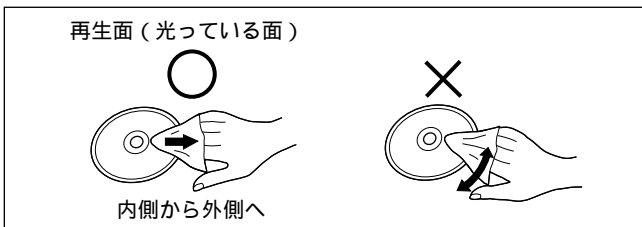

露がついたら

急に暖かい室内に持ち込んだときなど、露がついた場合は、乾いた柔らかい布でふいてください。

取扱上のお願ひ

CDそのものの破損の原因となるほか、機器の故障の原因ともなりますので、次のことをお守りください。

- ・鉛筆やボールペンなどで字を書かない
- ・レコードクリーナーやシンナー、ベンジン、アルコールでふかない
- 汚れたときは、水を含ませた柔らかい布でふき、あとはからぶきをしてください。
- クリーニングクロス(品番VUA7091: サービスルート扱い)をおすすめします。
- ・傷つき防止用のプロテクターなどは使わない
- ・紙やシール、ラベルを貼らない
- ・シールやラベルがはがれたり、のりがはみ出しているCDは使わない



- ・市販のラベルプリンターでディスク面に印刷したCDは使わない

保管しておくとき

次のような場所は避けてください。

- ・直射日光の当たるところ
- ・湿気やほこりの多いところ
- ・暖房器具の熱が直接当たるところ

便利な機能

必要なとき

# 各部のなまえ

## 本体（操作部）

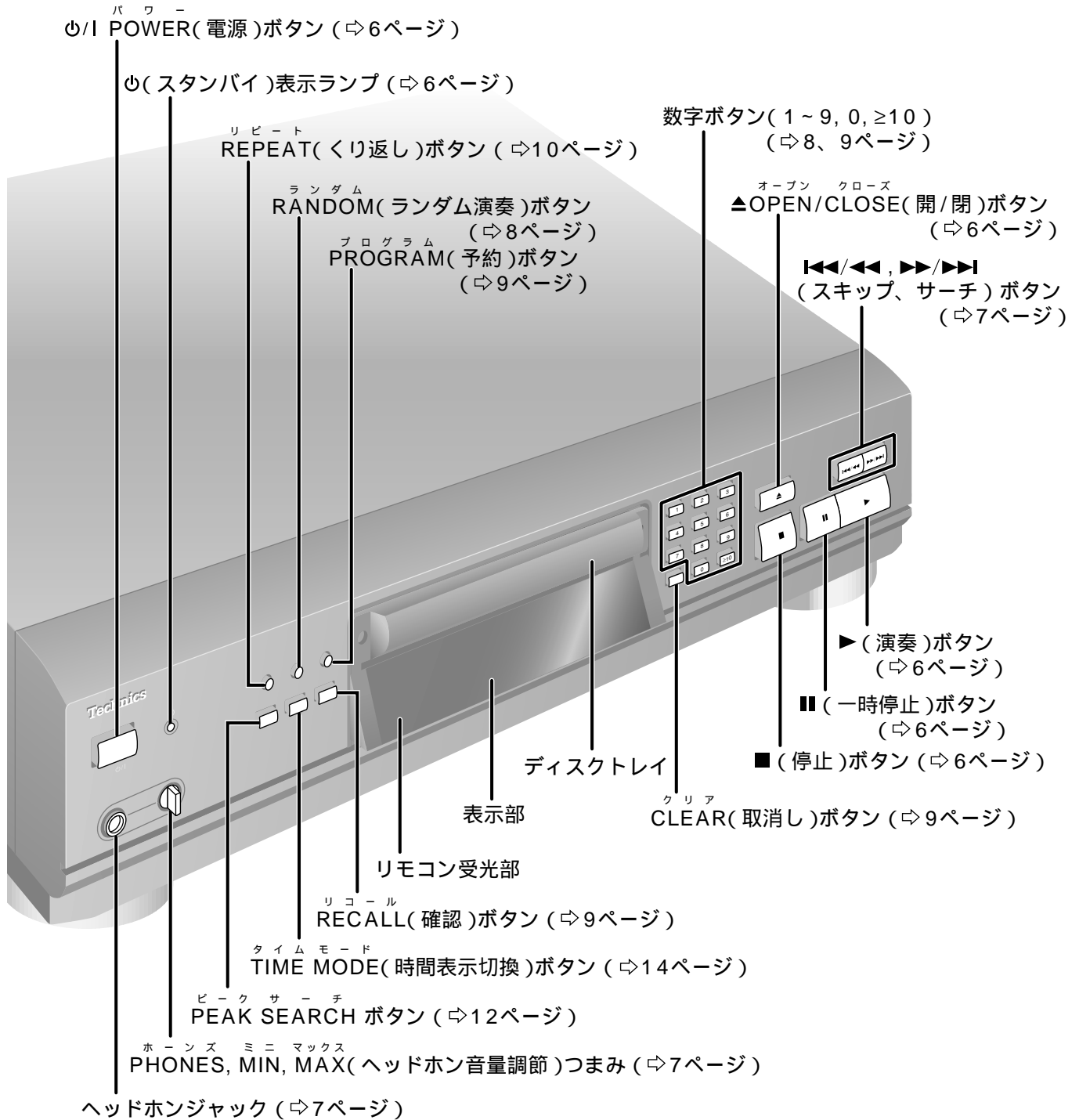



## 本体 (表示部)

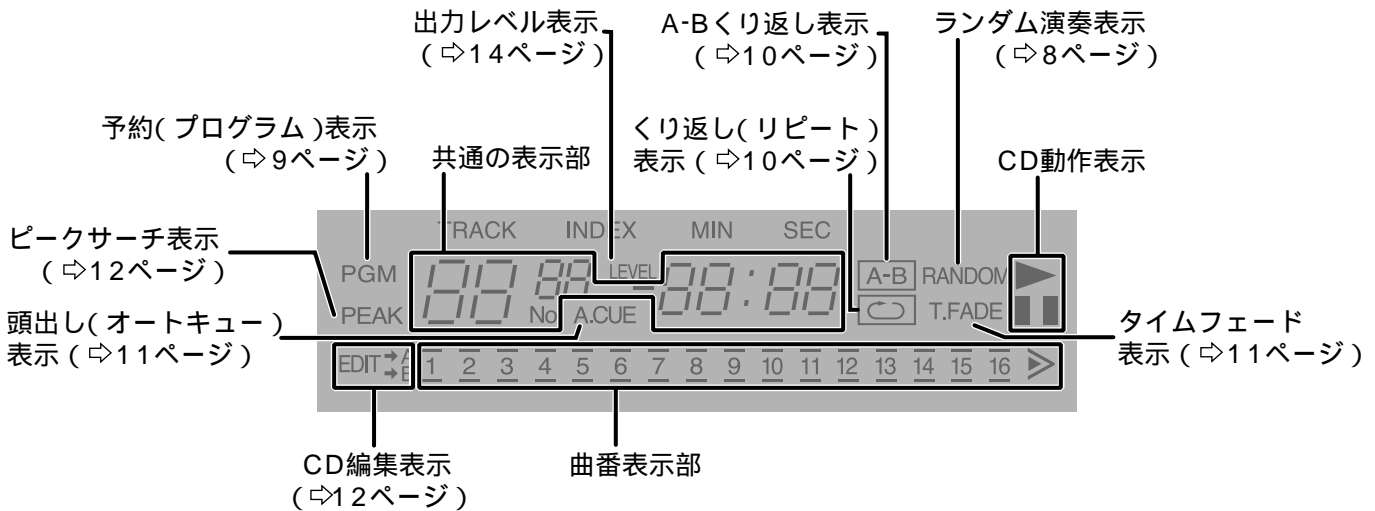

## リモコン

○のボタンは本体の同じ名前のボタンと同じ働きをします。

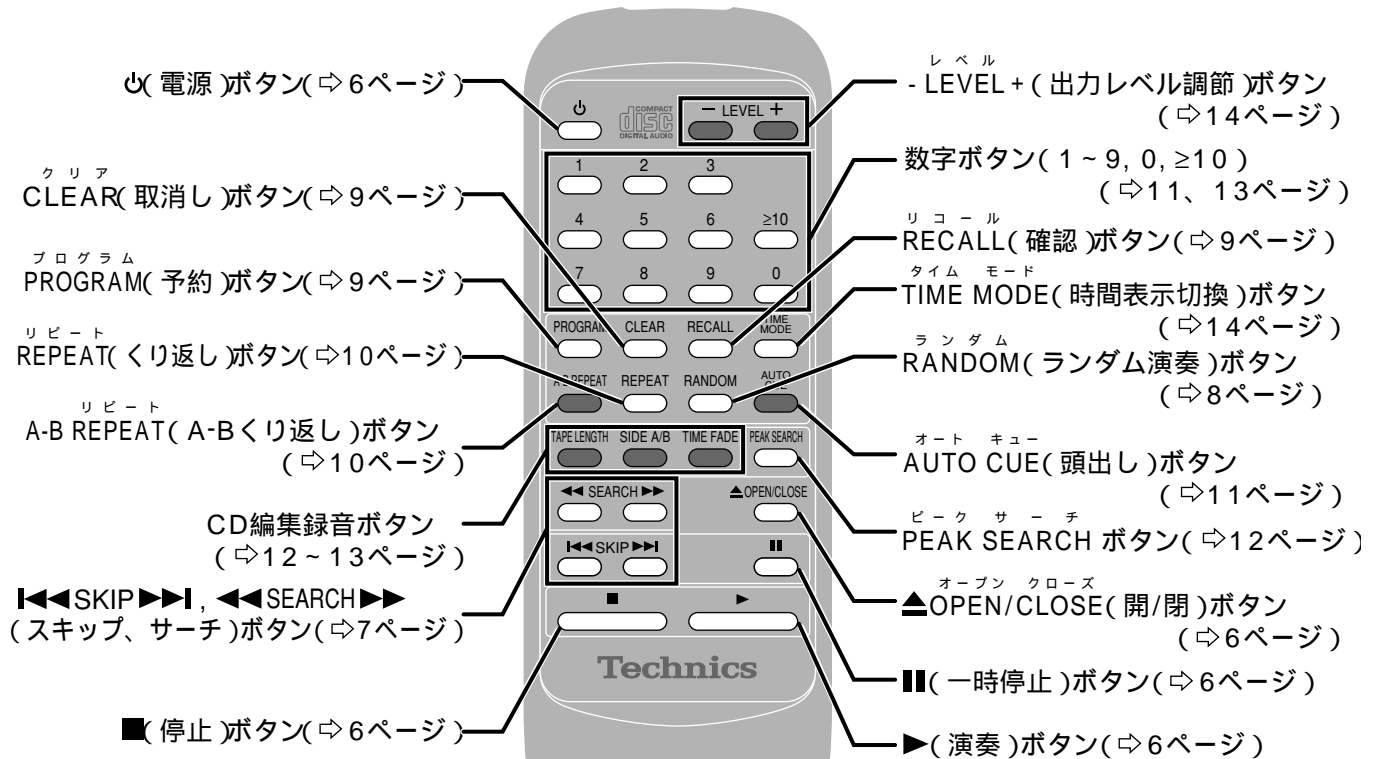

必要なとき

## 修理・お取り扱い・お手入れ

などのご相談は...

まず、お買い上げの販売店へ  
お申し付けください

### 転居や贈答品などでお困りの場合は...

- ・修理は、サービス会社・販売会社の「修理ご相談窓口」へ!
- ・その他のお問い合わせは、「お客様ご相談センター」へ!

### 保証書(別添付)

お買い上げ日・販売店名などの記入を必ず確かめ、お買い上げの販売店からお受け取りください。よくお読みのあと、保存してください。

保証期間：お買い上げ日から本体1年間

### 補修用性能部品の保有期間

当社は、このコンパクトディスクプレーヤーの補修用性能部品を、製造打ち切り後8年保有しています。注)補修用性能部品とは、その製品の機能を維持するために必要な部品です。

## 修理を依頼されるとき

15ページの表「故障かな!？」に従ってご確認のあと、直らないときは、まず電源プラグを抜いて、お買い上げの販売店へご連絡ください。

- ・保証期間中は保証書の規定に従って、出張修理をさせていただきます。
- ・保証期間を過ぎているときは修理すれば使用できる製品については、ご希望により有料で修理させていただきます。
- ・修理料金の仕組み  
修理料金は、技術料・部品代・出張料などで構成されています。  
**技術料** は、診断・故障個所の修理および部品交換・調整・修理完了時の点検などの作業にかかる費用です。  
**部品代** は、修理に使用した部品および補助材料代です。  
**出張料** は、製品のある場所へ技術者を派遣する場合の費用です。

### ご連絡いただきたい内容

品名	コンパクトディスクプレーヤー
品番	SL-PG5
お買い上げ日	年 月 日
故障の状況	できるだけ具体的に

### 修理に関するご相談

ナショナル/パナソニック 修理ご相談窓口

ナビダイヤル (全国共通番号)  **0570-087-087**

お客様がおかけになった場所から最寄りの修理ご相談窓口につながります。呼出音の前にNTTより通話料金の目安をお知らせします。携帯電話・PHS等からは最寄りの修理ご相談窓口へ直接おかけください。最寄りの修理ご相談窓口は、次ページをご覧ください。

### お取り扱い・お手入れなどのご相談

ナショナル/パナソニック お客様ご相談センター

電話 フリーダイヤル  **0120-878-365** パナは 365日

FAX フリーダイヤル  **0120-878-236**

365日 / 受付9時~20時

### Help desk for foreign residents in Japan

外国人/海外仕様商品(ツーリスト商品他)等ご相談窓口

Tokyo (03) 3256-5444 Osaka (06) 6645-8787

Open: 9:00 - 17:30 (closed on Saturdays/Sundays/national holidays)

ナショナル/パナソニック  
修理ご相談窓口

ナビダイヤル (全国共通番号)  **0570-087-087**

お客様がおかけになった場所から最寄りの修理ご相談窓口につながります。  
呼出音の前にNTTより通話料金の目安をお知らせします。  
携帯電話・PHS等からは最寄りの修理ご相談窓口へ直接おかけください。

北海道地区	
札幌 札幌市厚別区厚別南 2丁目17-7 ☎ (011)894-1251	帯広 帯広市西19条南1丁目 7-11 ☎ (0155)33-8477
旭川 旭川市2条通21丁目 左1号 ☎ (0166)31-6151	函館 函館市西桔楼589番地241 (函館流通卸センター内) ☎ (0138)48-6631

近畿地区	
滋賀 守山市勝部6丁目2-1 ☎ (077)582-5021	奈良 大和郡山市椎木町404-2 ☎ (0743)59-2770
京都 京都市南区上鳥羽石橋町 20-1 ☎ (075)672-9636	和歌山 和歌山市中島499-1 ☎ (073)475-2984
大阪 大阪市北区本庄西1丁目 1-7 ☎ (06)6359-6225	兵庫 神戸市中央区琴ノ緒町 3丁目2-6 ☎ (078)272-6645

東北地区	
青森 青森市大字八ッ役字矢作 1-37 ☎ (017)739-9712	宮城 仙台市宮城野区扇町 7-4-18 ☎ (022)387-1117
秋田 秋田市御所野湯本2丁目 1-2 ☎ (018)826-1600	山形 山形市流通センター 3丁目12-2 ☎ (023)641-8100
岩手 盛岡市羽場13地割30-3 ☎ (019)639-5120	福島 福島県安達郡本宮町 字南ノ内65 ☎ (0243)34-1301

中国地区	
鳥取 鳥取市安長295-1 ☎ (0857)26-9695	岡山 岡山県都窪郡早島町 矢尾807 ☎ (086)292-1162
米子 米子市米原4丁目2-33 ☎ (0859)34-2129	広島 広島市西区南観音8丁目 13-20 ☎ (082)295-5011
松江 松江市西津田2丁目10-19 ☎ (0852)23-1128	山口 山口市鑄銭司 字鑄銭司団地北447-23 ☎ (0839)86-4050
出雲 出雲市渡橋町416 ☎ (0853)21-3133	
浜田 浜田市下府町327-93 ☎ (0855)22-6629	

首都圏地区	
栃木 宇都宮市御幸町194-20 ☎ (028)689-2555	千葉 千葉市中央区星久喜町172 ☎ (043)208-6034
群馬 高崎市大沢町229-1 ☎ (027)352-1109	東京 東京都世田谷区宮坂 2丁目26-17 ☎ (03)5477-9780
水戸 水戸市柳河町309-2 ☎ (029)225-0249	山梨 甲府市下飯田2丁目1-27 ☎ (055)222-5171
つくば つくば市花畑2丁目8-1 ☎ (0298)64-8756	神奈川 横浜市港南区日野5丁目 3-16 ☎ (045)847-9720
埼玉 桶川市赤堀2丁目4-2 ☎ (048)728-8960	新潟 新潟市東明1丁目8-14 ☎ (025)286-7725

四国地区	
香川 高松市勅使町152-2 ☎ (087)868-9477	高知 南国市岡豊町中島331-1 ☎ (088)866-3142
徳島 徳島県板野郡北島町 鯛浜字かや108 ☎ (088)698-1125	愛媛 松山市土居田町750-2 ☎ (089)971-2144

中部地区	
石川 石川県石川郡野々市町 稲荷3丁目80 ☎ (076)294-2683	名古屋 名古屋市瑞穂区塩入町 8-10 ☎ (052)819-0225
富山 富山市寺島1298 ☎ (076)432-8705	岡崎 岡崎市岡町南久保28 ☎ (0564)55-5719
福井 福井市開発4丁目112 ☎ (0776)54-5606	岐阜 岐阜県本巣郡北方町 高屋太子2丁目30 ☎ (058)323-6010
長野 松本市大字笹賀7600-7 ☎ (0263)58-0073	高山 高山市花岡町3丁目82 ☎ (0577)33-0613
静岡 静岡市西島765 ☎ (054)287-9000	三重 久居市森町字北谷1920-3 ☎ (059)255-1380

九州地区	
福岡 春日市春日公園3丁目48 ☎ (092)593-9036	熊本 熊本市健軍本町12-3 ☎ (096)367-6067
佐賀 佐賀市本庄町大字本庄 896-2 ☎ (0952)26-9151	天草 本渡市港町18-11 ☎ (0969)22-3125
長崎 長崎市東町1949-1 ☎ (095)830-1658	鹿児島 鹿児島市与次郎1丁目 5-33 ☎ (099)250-5657
大分 大分市萩原4丁目8-35 ☎ (097)556-3815	大島 名瀬市矢之脇町10-5 ☎ (0997)53-5101
宮崎 宮崎県宮崎郡清武町 下加納366-2 ☎ (0985)85-6530	

沖縄地区	
沖縄 浦添市城間4丁目23-11 ☎ (098)877-1207	

必要なとき

# 主な仕様

## オーディオ

チャンネル数	2チャンネル(ステレオ)
周波数特性	2 Hz ~ 20 kHz, ±0.5 dB
出力電圧	2.0 Vrms (0 dB)(EIAJ)
ダイナミックレンジ	96 dB以上(EIAJ)
SN比	100 dB以上(EIAJ)
高調波ひずみ率	0.0035 %以下(1 kHz 0 dB)
全高調波ひずみ率	0.004 %以下(1 kHz)(EIAJ)
ワウ・フラッター	測定限界以下(EIAJ)
DAコンバーター	MASH 1ビット
出力インピーダンス	約 1 k
負荷インピーダンス	10 k 以上
ヘッドホン出力レベル	最大15 mW 32 負荷(可変)

## ピックアップ

光源	半導体レーザー
波長	780 nm

## 総合

電源	AC 100 V 50/60 Hz
消費電力	8 W
寸法(幅×高さ×奥行)	430 mm×104 mm×290 mm
質量	約 3.6 kg

[POWER] スイッチ「切」時の消費電力...2.6 W

注)

- ・この仕様は、性能向上のため変更することがあります。
- ・高調波ひずみ率は、スペクトラムアナライザーによる10次高調波までの総和です。

# お手入れ

## 本機が汚れたら

柔らかい布でふいてください。ひどい汚れは、薄めた台所用洗剤(中性)を含ませた布でふき、後はからぶきしてください。

- ・アルコールやシンナーは使わないでください。
- ・化学ぞうきんをご使用の際は、その注意書に従ってください。

## CDを良い音でお楽しみいただくために

専用クリーナーで、レンズを時々清掃されることをおすすめします。

推奨品(別売り): CDレンズクリーナー  
(品番RP-CL510)

## 別売り品のご紹介

別売り品の品番は、2001年4月現在のものです。品番は変更されることがあります。

・アンプ	SU-A707	・ステレオヘッドホン	RP-HT700
	SU-A808		RP-F10
・デジタルアンプ(AVアンプ)	SU-DA10	・光デジタルケーブル	RP-CA2010A(1.0 m)
・カセットデッキ	RS-AZ7		RP-CA2020A(2.0 m)

## 愛情点検

## 長年ご使用のコンパクトディスクプレーヤーの点検を!



こんな症状はありませんか

- ・煙が出たり、異常なおいや音がする
- ・音が出ないことがある
- ・正常に動作しないことがある
- ・商品に破損した部分がある
- ・その他の異常や故障がある

このような症状の時は、使用を中止し、故障や事故の防止のために、必ず販売店に点検をご相談ください。

便利メモ おぼえのため 記入されると 便利です	お買い上げ日	年 月 日	品番	SL-PG5
	販売店名	お客様ご相談窓口		
	☎ ( ) -		☎ ( ) -	

## 松下電器産業株式会社 AVCネットワーク事業グループ

〒571-8505 大阪府門真市松生町1番4号