

# Panasonic®

## 取扱説明書 DVD/SD ステレオシステム 品番 SC-PM910DVD

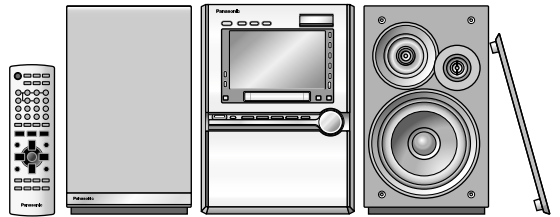

MDLP



72  
ページ  
大容量でコンパクト！パソコンに保存も…

SDに録って  
つながる、  
広がる！

高速録音で  
快適・便利！

40  
ページ  
CD↓MDへ、最大7倍速  
CD↓SDへ、最大4倍速で録る！

保証書別添付

上手に使うって上手に節電

このたびは、DVD/SD ステレオシステムをお買い上げいただき、まことにありがとうございました。

- この取扱説明書をよくお読みのうえ、正しくお使いください。特に「安全上のご注意」(82～84ページ)はご使用前に必ずお読みいただき、安全にお使いください。お読みになったあとは、保証書と一緒に大切に保管し、必要なときにお読みください。
- 保証書は、「お買い上げ日・販売店名」などの記入を必ず確かめ、販売店からお受け取りください。

6

ページ

電源を切っても  
表示部が光る!?

「デモ機能」をOFFに  
してください。

RQT7864-2S

# もくじ

74 ページ  
ポータブルMDやレコードプレーヤーとつなげて…  
**大好きな曲を  
MD／SDに残そう！**

66 ページ  
お気に入りのラジオ講座は  
**「留守録タイマー」で  
録り忘れを防ぐ！**

43、45 ページ  
MD／SDに長時間で録るなら「レポモード」  
カーオーディオでMDを聞くなり「SPモード」で録音なべ。  
**録音使い分け！**

## 準備

ページ	
4	付属品/設置/リモコンの準備
6	接続のしかた
8	各部のなまえ
10	本機で再生できるディスク (DVD/CD)
12	リモコンでテレビを操作する ヘッドホンを使う 著作権について
13	テレビに合わせて設定する

## 再生

14	ディスク (DVD/CD) の再生
16	ディスクのいろいろな再生 <ul style="list-style-type: none"><li>・ 止めた位置から続きを再生 (パワーオフリジューム)</li><li>・ 場面/曲を番号で選ぶ</li><li>・ 好みの静止画を選ぶ (ページスキップ)</li></ul>
17	場面/曲とび越す (スキップ) <ul style="list-style-type: none"><li>・ 約30秒とび越す (マニュアルスキップ)</li><li>・ 早送り/早戻し (サーチ)</li><li>・ 一時停止/スロー再生/コマ送り</li><li>・ アングル切替/画像回転</li></ul>
18	くり返し再生 (リピート) <ul style="list-style-type: none"><li>・ 好みの順に再生 (プログラムプレイ)</li></ul>
20	順不同に再生 (ランダムプレイ) <ul style="list-style-type: none"><li>・ リスト表示で曲を探して再生</li><li>・ 再生状態を確認 (クイックOSD)</li><li>・ グループを選んで再生</li></ul>
22	メニュー画面を使って再生
23	ナビメニューの便利な使いかた
24	HighMATで記録されたディスクの再生 <ul style="list-style-type: none"><li>・ 映像を拡大 (びったりズーム)</li><li>・ 音声の切替</li><li>・ 字幕の切替</li></ul>
25	ディスク内容を手早く確認 (アドバンスディスクレビュー) <ul style="list-style-type: none"><li>・ 再生速度を微調整</li><li>・ 2点間をくり返す (A-Bリピート)</li><li>・ 好みの位置にマークを付ける (マーカー)</li></ul>
26	MDの再生
28	SDの再生
30	MD/SDのいろいろな再生 <ul style="list-style-type: none"><li>・ 曲とび越す (スキップ)</li><li>・ 好みの順に再生 (プログラムプレイ)</li><li>・ 順不同に再生 (ランダムプレイ)</li><li>・ くり返し再生 (リピート)</li><li>・ 早送り/早戻し (サーチ)</li></ul>
31	リスト表示で曲を探して再生
32	グループを選んで再生 (1グループプレイ)
34	テープの再生

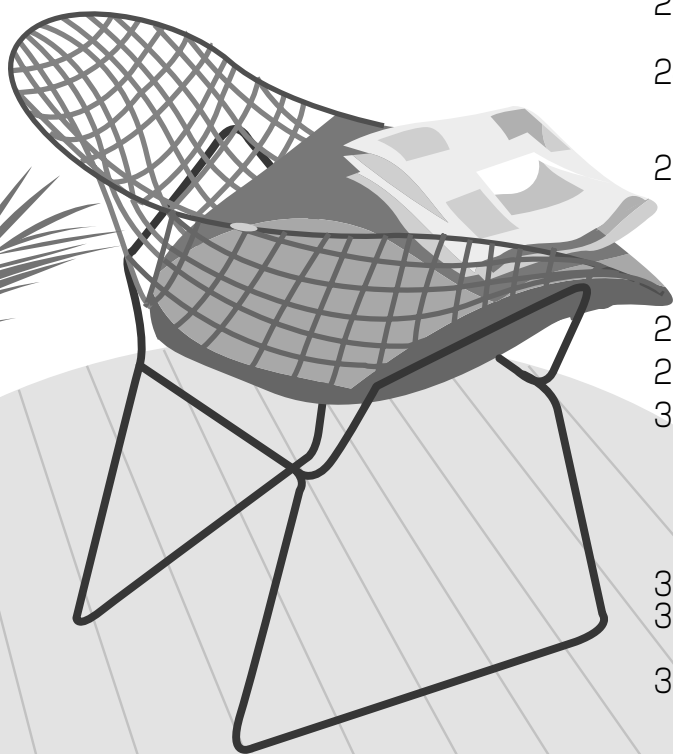

# 録音

# 編集

- ページ
- 36 ラジオを聞く
- 38 放送局を記憶させて聞く
- ・ お住まいの地域の放送局を記憶させる (エリアバンク)
  - ・ 好みの放送局をチャンネルに記憶させる (マニュアルメモリー)
  - ・ 記憶させた放送局を聞く (プリセットチューニング)

したい録音が一目で分かる!!

- 40 こんな録音ができます
- 41 ・ 高速録音について
- 42 ディスク (CD/DVD) を MD に録音
- 44 ディスク (CD/DVD) を SD に録音
- 46 MD や SD に録音 (SD/MD/テープ/ラジオから)
- ・ SD を MD に録音
  - ・ MD を SD に録音
  - ・ テープを MD/SD に録音
  - ・ ラジオを MD/SD に録音
- 48 ディスク/MD/SD/ラジオをテープに録音
- 50 5CD イッキ録り  
好みの曲を選んで録音 (プログラム録音)
- 52 MD/SD の編集
- ・ 曲を消す (イレース)
  - ・ 曲を分ける (ディバイド)
  - ・ 曲をつなぐ (コンパイン)
  - ・ 曲を移動する (ムーブ)
- 54 ・ 曲をグループにまとめる (グループ)
- ・ SD を初期化する (フォーマット)
- 56 SD のプレイリストを作成
- 58 CD/MD/SD にタイトル入力
- ・ CD や録音済み MD/SD にタイトル入力
  - ・ イッキ録り中にタイトル入力
  - ・ 録音中または再生中にタイトル入力
- 62 文字入力のしかた

# 時計 タイマー

# もっと 使いこなす

# 必要 なとき

- ページ
- 63 時計合わせ
- 64 おめざめタイマー
- 66 留守録タイマー
- 68 おやすみタイマー/オートオフ
- 69 音質/音場/画質などの便利機能
- 72 SD をさらに楽しむ
- 73 別売り機器の接続
- 74 別売り機器から録音/再生
- ・ 別売り機器から録音/再生
  - ・ 他の MD にタイトルをコピー (タイトルステーション)
- 76 初期設定一覧
- 78 GUI メニュー項目一覧
- 81 操作メニュー一覧
- 82 安全上のご注意
- 84 保管とお手入れ
- 85 SD について
- 86 ディスク (DVD/CD) について
- 87 テープについて
- 88 MD について
- 89 用語解説
- 90 主な仕様
- 91 Q & A (よくあるご質問)
- 92 こんな表示が出たら
- 94 故障かな!?
- 98 保証とアフターサービス
- 裏表紙 さくいん

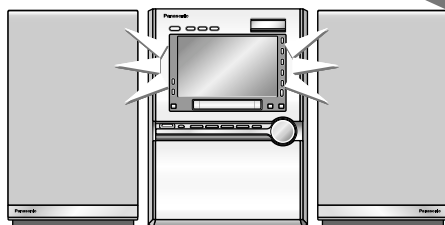

6  
ページ  
電源を切っても  
表示部が光る!?

「デモ機能」を OFF に  
してください。

準備

再生

録音

編集

タイマー

使いこなす

必要なとき

# 付属品/設置/リモコンの準備

## 付属品を確認してください

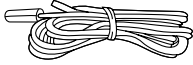

FM簡易型アンテナ★  
(1本)  
【RSA0007-L】

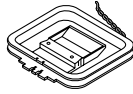

AMループアンテナ★  
(1本)  
【N1DAAAA00001】

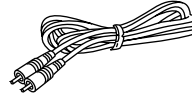

映像コード★  
(1本)  
【RJL1P016B15A】

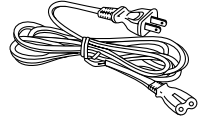

電源コード★ (1本)  
【RJA0012-K】

## 本機はこのように置きます

DVD/SDステレオシステム (SC-PM910DVD)

Panasonicロゴを外側に

ツイーターを外側に

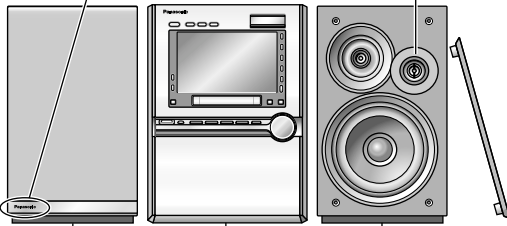

左スピーカー (SB-PM910)    センターユニット (SA-PM910DVD)    右スピーカー (SB-PM910)  
センターユニットとスピーカーは、1 cm 以上離す。

### ■スピーカーについて

スピーカーは、テレビとの近接使用が可能な防磁設計です。(P. 右ページ)

付属のスピーカー以外はご使用になれません

- 他のスピーカーを使用すると、正しい特性の音が得られず、また故障の原因にもなります。

### ■よりよい音響効果を得るために

- 平らで安定した場所に設置する。
- 堅い壁やガラス窓には、厚地のカーテンなどを掛ける。
- 左右のスピーカーの間隔を広げる。
- 壁から5 cm 以上離して設置する。

## リモコンはこのように使います

### ■乾電池 (付属) の入れかた

リモコンの裏面

ふたのふちを  
押しながら  
開ける

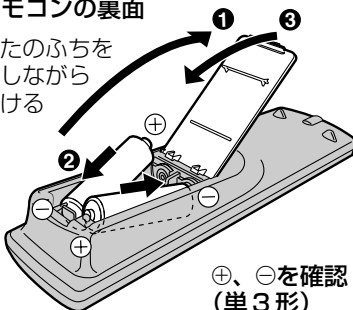

⊕、⊖を確認!  
(単3形)

### ■リモコンの使いかた

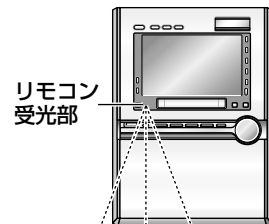

30° 30°  
— 正面で約7m以内

送信部



リモコン★ (1コ)  
【N2QAJB000127】

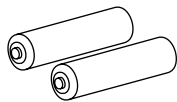

リモコン用乾電池  
(単3形：2本)

#### お知らせ

- 付属品の買い替えは、お買い上げの販売店にご相談ください。
- 電源コードは、本機専用ですので、他の機器には使用しないでください。また、他の機器の電源コードを本機に使用しないでください。
- カッコ【 】内は、買い替え時の品番です。(2005年1月現在のもので)

付属品は販売店でお買い求めいただけます。  
★印は松下グループのショッピングサイト  
「パナセンス」でもお買い求めいただけます。

*Pana Sense*

パナセンスカスタマーセンター  
TEL 06-6907-9144  
<http://www.sense.panasonic.co.jp/>

#### お願い

- 大きな音量で連続使用しないでください。スピーカー特性の劣化が起こったり、スピーカーの寿命が極端に短くなったりすることがあります。
- 通常の使用時でも、以下のような場合は、音量を下げてください。(音量を下げないと、スピーカー破損の原因になることがあります)
  - ・音がはずんだとき
  - ・音質を調整するとき

#### 防磁設計について

- 本システムのスピーカーは、テレビとの近接使用が可能なスピーカーシステム(防磁設計 JEITA\*)ですが、設置のしかたによっては色ムラが生じる場合があります。その場合は、一度テレビの電源を切り、15～30分後に再び電源を入れてください。テレビの自己消磁機能により、画面への影響が改善されます。その後も色ムラが残るような場合は、スピーカーをさらに離してご使用ください。
- 近くに磁石等磁気を発生するものが置かれている場合には、本システムのスピーカーとの相互作用により、テレビに色ムラを発生することがありますので、設置にご注意ください。

\*「防磁設計 (JEITA)」とは、(社)電子情報技術産業協会の技術基準に適合したスピーカーシステムです。

#### ■使用上のお願い

- 受光部とリモコンの間に障害物を置かない。
- 受光部に直射日光やインバーター蛍光灯の強い光を当てない。
- 受光部と送信部のほこりに注意。

#### ■本体をラックに入れて使用するとき

ラックのガラス扉の厚さや色などによって、リモコンの動作距離が短くなることがあります。

#### ■他の機器のリモコンで本機が誤動作するとき

リモコンモードを変更してください。  
(☎ 97ページ)

#### 本機を移動するときは

- ① DVD、CD、MD、SD、テープをすべて取り出す。
  - ② [POWER off] を押して電源を切る。
  - ③ "GOODBYE" の表示が消えてから電源プラグを抜く。
- ※ この操作をしないと、故障の原因になることがあります。



移動するときは、  
DVD、CD、MD、  
SD、テープを  
すべて取り出して  
おくのね

# 接続のしかた

## 1 AMループアンテナ

つないだあと、実際に放送を受信してみて (☞ 36 ページ)、  
雑音の少ない位置に置きます。

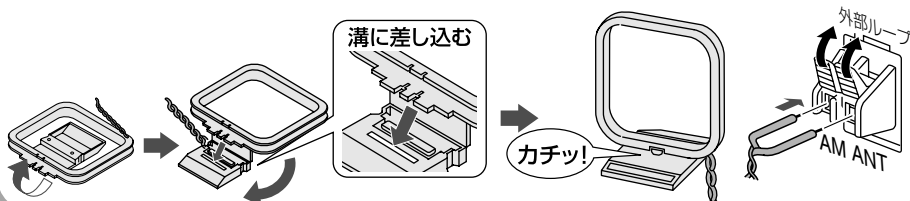

## 2 FM簡易型アンテナ

つないだあと、実際に  
放送を受信してみて  
(☞ 36 ページ)、  
雑音の少ない位置で、  
壁や柱にテープで止め  
ます。

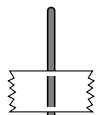

こんな機器もつなげます  
(☞ 73 ページ)

ポータブル MD



AUX 端子へ

アナログプレーヤーなど

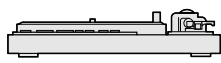

AUX 端子へ

AV アンプ



光出力端子へ

外部ループ  
AM ANT

75Ω  
FM ANT

AUX

D1/D2  
映像出力

光出力 映像出力

HIGH (6Ω)  
LOW (6Ω)

(右スピーカー)

電源を切っても  
表示部が光る!?

## 6 デモ機能

電源「切」の状態が表示部が点灯  
(デモ機能) するときは、デモ機能  
「OFF」にしてください。

**お知らせ**

- 本機の時計を合わせる (☞ 63 ページ) とデモ機能は自動的に「切」になります。

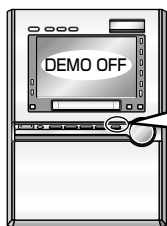

STOP  
- DEMO

デモ機能動作中に  
“DEMO OFF” と表示するまで押  
したままにする

押すたびに  
DEMO OFF (切) ↔ DEMO ON (入)

映像入力 (ビデオ 2 など)



ご使用のテレビにD端子  
やコンポーネント端子が  
あるときは、73ページ  
の接続をおすすめします。

### 3 映像コード

直接テレビに接続してください。ビデオなどを經由してテレビに接続したり、ビデオ内蔵型テレビのビデオ入力端子に接続すると、再生時に画面が乱れることがあります。

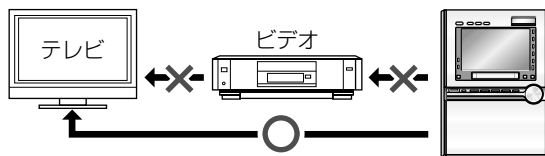

### 4 スピーカーコード

端子のレバーと同じ色のコードをつなぎます。

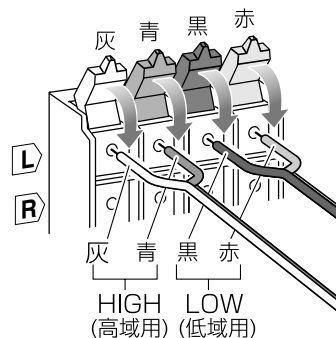

#### お願い

- 誤った接続をすると、故障の原因になります。
- スピーカーコードをショートさせないでください。回路が破損する恐れがあります。

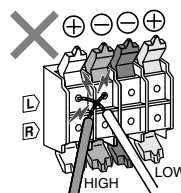

(左スピーカー)

### 5 電源コード

電源コードは最後に接続します。

- 電源コードを抜くときは...



POWER 0/I

- ① 押す。
- ② “GOODBYE” 表示が消えてから抜く。

電源コードを  
抜くときは、  
“GOODBYE” の表示  
が消えてから！

家庭用電源コンセント  
(AC100V 50/60Hz)



# 各部のなまえ

㉓などの数字は参照ページです。

## 本体

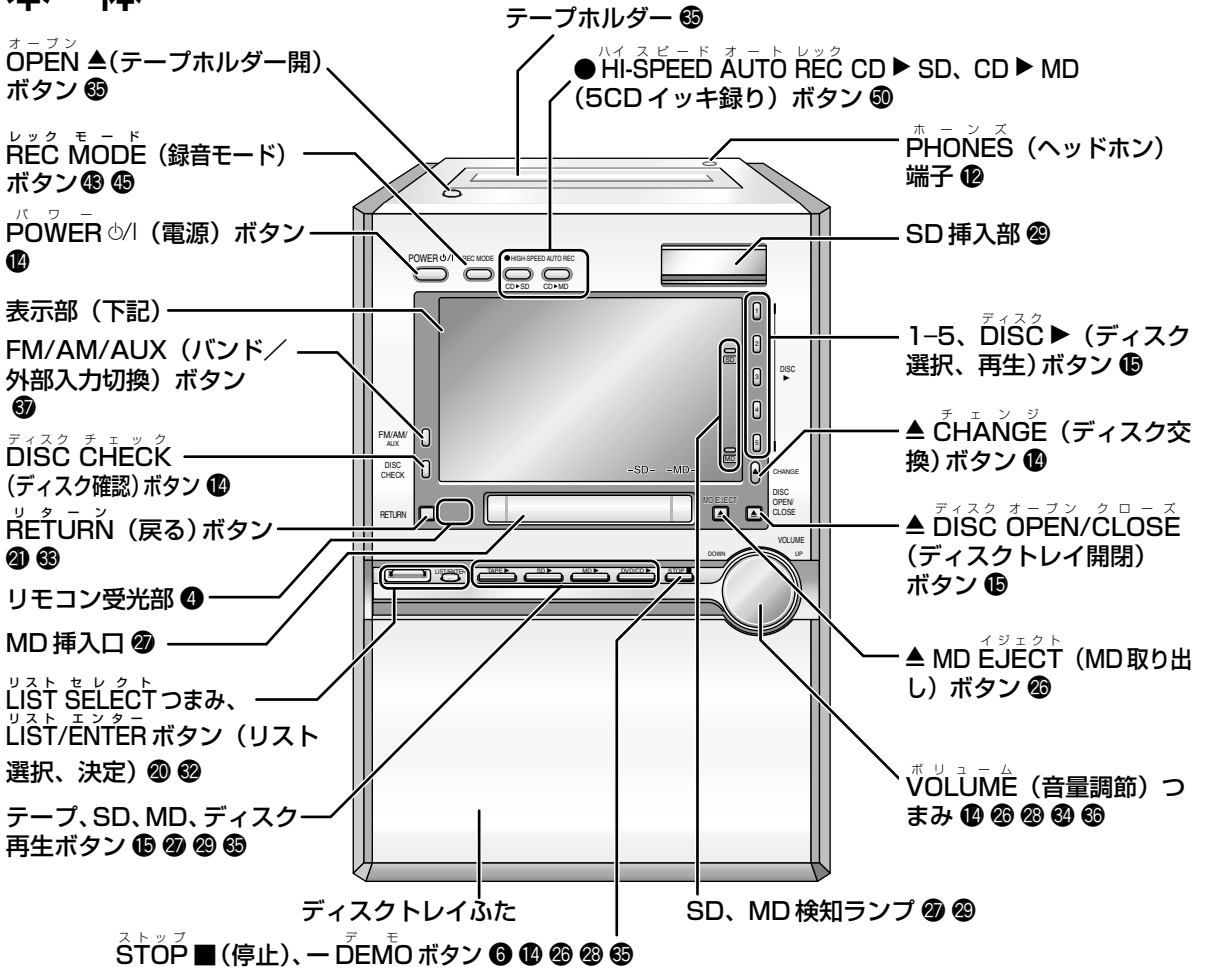

## 表示部

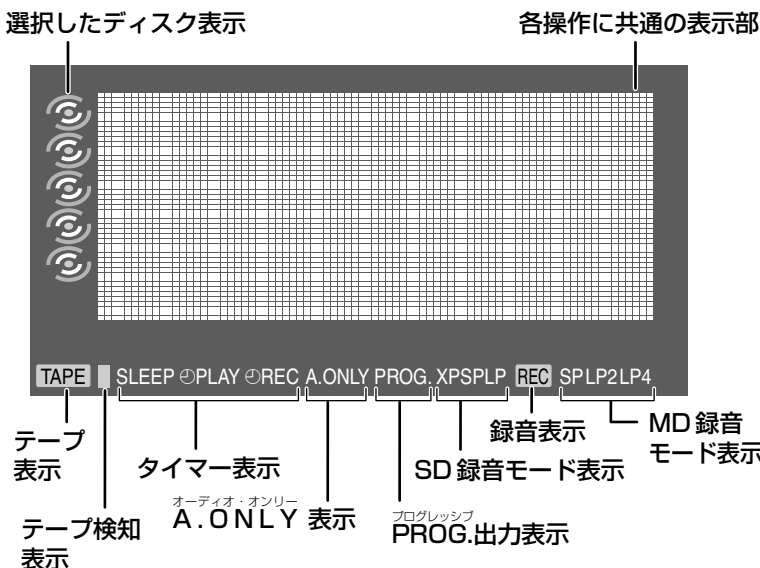

■スクリーンセーバー（焼き付け防止用の表示）について  
 オートオフ（[P.68](#) ページ）を設定していないとき、ボタン操作のない状態が約10分以上続くと表示がスクリーンセーバーに変わります。この状態で何かボタンを押すとスクリーンセーバーは解除されます。オートオフ設定時は、スクリーンセーバーは働きません。





表示が同じ場合、本体とリモコンの働きは共通です。

# リモコン

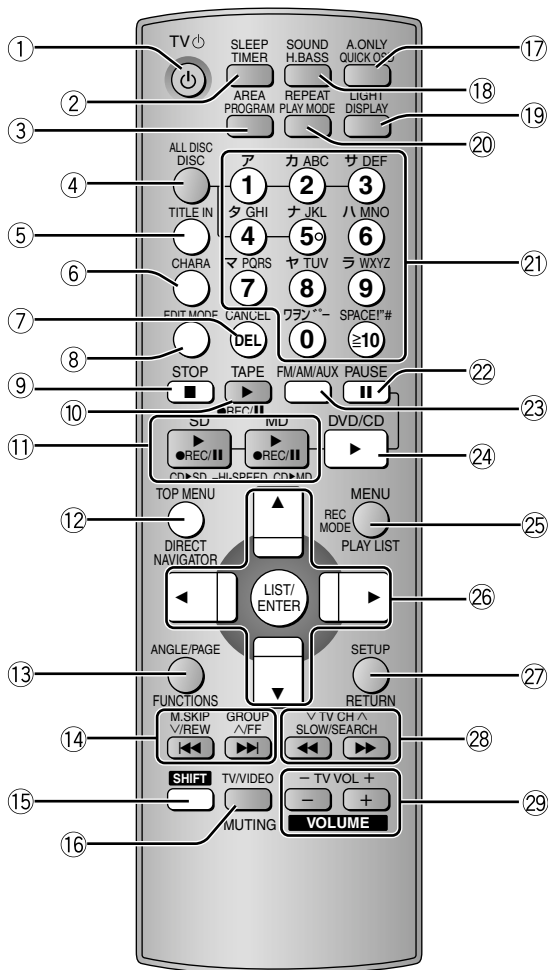
下記イラストの灰色のボタン (  など) は、[SHIFT] を押しただまま押すことで、複数の働きをします。



- ①  (電源)、 (テレビ電源) ボタン ⑫ ⑬
- ② SLEEP、TIMER ボタン ⑬ ⑭ ⑮ ⑯
- ③ AREA、PROGRAM ボタン ⑰ ⑱ ⑲
- ④ ALL DISC、DISC (再生方法選択、ディスク指定) ボタン ⑮ ⑰
- ⑤ TITLE IN (タイトル入力) ボタン ⑳
- ⑥ CHARA (文字種) ボタン ㉑
- ⑦ DEL、CANCEL (削除、解除) ボタン ⑲ ㉑ ⑳ ㉒ ㉓
- ⑧ EDIT MODE (編集モード) ボタン ㉔ ㉕
- ⑨ ■ STOP (停止) ボタン ⑭ ⑲ ㉖ ㉗ ㉘
- ⑩ ▶ TAPE (テープ再生)、● REC/|| (録音/録音待機) ボタン ㉙ ㉚

- ⑪ ▶、● REC/||、- HI-SPEED (MD/SD再生、録音、CD高速録音) ボタン ㉙ ㉚ ㉛ ㉜
- ⑫ TOP MENU、DIRECT NAVIGATOR ボタン ⑮ ⑯
- ⑬ ANGLE/PAGE、FUNCTIONS (GUIメニュー表示) ボタン ⑮ ⑰ ㉞
- ⑭ ◀◀ M.SKIP √/REW、▶▶ GROUP ∨/FF ボタン ⑰ ⑲ ㉟ ㊱ ㊲
- ⑮ SHIFT ボタン
- ⑯ TV/VIDEO (入力切替)、MUTING ボタン ⑫ ㉓
- ⑰ A.ONLY、QUICK OSD ボタン ㉛ ㉜
- ⑱ SOUND (音質/音場)、H.BASS ボタン ㉞ ㉟
- ⑲ LIGHT、DISPLAY (本機表示切替) ボタン ㉙ ㉚ ㉛
- ⑳ REPEAT、PLAY MODE ボタン ⑰ ⑲ ㉟ ㊱
- ㉑ 1 ~ 0、≥ 10 (数字)、文字ボタン ⑮ ⑰ ㉛ ㉜ ㉝ ㉞
- ㉒ || PAUSE (一時停止) ボタン ⑰ ㉖ ㉗
- ㉓ FM/AM/AUX (バンド/外部入力切替) ボタン ㉟ ㊱ ㊲ ㊳
- ㉔ ▶ DVD/CD (ディスク再生) ボタン ⑮
- ㉕ MENU、PLAY LIST、REC MODE (録音モード) ボタン ⑮ ㉛ ㉜ ㉝
- ㉖ ▲、▼、◀、▶ (カーソル)、LIST/ENTER (リスト表示/決定) ボタン ⑮ ㉛ ㉜ ㉝
- ㉗ SETUP (初期設定)、RETURN ボタン ⑮ ㉛ ㉜
- ㉘ √ TV CH ∨、◀◀ SLOW/SEARCH ▶▶ ボタン ⑫ ⑰ ㉟
- ㉙ - TV VOL + (テレビ音量調節)、+ VOLUME + (音量調節) ボタン ⑫ ⑭ ㉖ ㉗ ㉘ ㉙ ㉚

## 本書の説明について

- リモコンでの操作を中心に説明します。
- 表示部の画面は説明のための例です。使用するDVD、CD、MD、SDなどによって異なります。

# 本機で再生できるディスク (DVD/CD)

## 再生できるディスク

ディスクの名称およびロゴ	本書でのマーク	ディスクの構成 (イラストは一例)												
DVDビデオ 	DVD-V 使える機能に、各マークがついています。	映像や音楽は、図のような構成で各ディスクに記録されています。ディスクによって呼称が異なります。 <table border="1"> <tr><td>タイトル1</td><td>タイトル2</td></tr> <tr><td>チャプター1, チャプター2, チャプター3</td><td>チャプター1, チャプター2</td></tr> </table>	タイトル1	タイトル2	チャプター1, チャプター2, チャプター3	チャプター1, チャプター2								
タイトル1	タイトル2													
チャプター1, チャプター2, チャプター3	チャプター1, チャプター2													
DVD-RAM 	RAM	番組 <table border="1"> <tr><td>番組1</td><td>番組2</td><td>番組3</td><td>番組4</td><td>番組5</td></tr> </table> プレイリスト <table border="1"> <tr><td>プレイリスト1</td><td>プレイリスト2</td></tr> <tr><td>シーン1</td><td>シーン2</td><td>シーン3</td><td>シーン1</td><td>シーン2</td></tr> </table>	番組1	番組2	番組3	番組4	番組5	プレイリスト1	プレイリスト2	シーン1	シーン2	シーン3	シーン1	シーン2
番組1	番組2	番組3	番組4	番組5										
プレイリスト1	プレイリスト2													
シーン1	シーン2	シーン3	シーン1	シーン2										
DVD-R DVD-RW  	DVD-V (DVDビデオ) /DVD-RW (DVDビデオ) RAM (DVD-RW (DVD-VR))	(DVDビデオと同様) (DVD-RAMと同様) (JPEGは除く)												
+ R、+ RW	DVD-V	<table border="1"> <tr><td>グループ1</td><td>グループ2</td></tr> <tr><td>コンテンツ1, コンテンツ2, コンテンツ3</td><td>コンテンツ1, コンテンツ2</td></tr> </table>	グループ1	グループ2	コンテンツ1, コンテンツ2, コンテンツ3	コンテンツ1, コンテンツ2								
グループ1	グループ2													
コンテンツ1, コンテンツ2, コンテンツ3	コンテンツ1, コンテンツ2													
DVDオーディオ 	DVD-A	<table border="1"> <tr><td>グループ1</td><td>グループ2</td></tr> <tr><td>トラック1</td><td>トラック2</td><td>トラック3</td><td>トラック1</td><td>トラック2</td></tr> </table>	グループ1	グループ2	トラック1	トラック2	トラック3	トラック1	トラック2					
グループ1	グループ2													
トラック1	トラック2	トラック3	トラック1	トラック2										
ビデオCD 	VCD	<table border="1"> <tr><td>トラック1</td><td>トラック2</td><td>トラック3</td><td>トラック4</td><td>トラック5</td></tr> </table>	トラック1	トラック2	トラック3	トラック4	トラック5							
トラック1	トラック2	トラック3	トラック4	トラック5										
CD 	CD													
CD-R/ CD-RW	CD (CD-DA フォーマット) VCD (ビデオCD フォーマット) WMA/MP3 JPEG	<table border="1"> <tr><td>グループ1</td><td>グループ2</td></tr> <tr><td>コンテンツ1, コンテンツ2, コンテンツ3</td><td>コンテンツ1, コンテンツ2</td></tr> </table>	グループ1	グループ2	コンテンツ1, コンテンツ2, コンテンツ3	コンテンツ1, コンテンツ2								
グループ1	グループ2													
コンテンツ1, コンテンツ2, コンテンツ3	コンテンツ1, コンテンツ2													

## 再生できないディスク

- リージョン番号「2」「ALL」以外のDVDビデオ
- PAL方式で記録されたDVDビデオ
- DVD-RAM (2.6 GB、5.2 GB、TYPE 1)
- Ver. 1.0のDVD-RW
- DVD-ROM ● CD-ROM ● CD-G
- SACD ● CDV ● Photo-CD
- ブルーレイディスク ● DivXビデオ
- Chaoji VCD (超絶と呼ばれる市販のSVCD、CVD、DVCD) など

- お知らせ**
- DVDビデオ、DVDオーディオ、ビデオCDの中には、ディスク側の制約により、本書の記載通りに動作しないディスクがあります。くわしくは、ディスクのジャケットなどをご覧ください。
  - 表示部に再生経過時間が出ないディスクや、メニュー画面付きビデオCDの場合、一部の機能が動かないことがあります。
  - それぞれの規格に合致したディスクをご使用ください。規格外ディスクを使用すると正しく再生できない場合があります。
  - 使用するディスクや記録状態により再生できない場合があります。

- 本書では、DVD、CD を総称して**ディスク**と表記します。
- ディスクへの記録状態によっては、本機で再生できない場合があります。
- DVDビデオの場合は、映像方式がNTSCのディスクのみ再生できます。

## 説明

発売地域ごとに割り当てられたリージョン番号が付与されています。

- 本機のリージョン番号は「**2**」です。
- 「**2**」(または「**2**」を含むもの)もしくは「**ALL**」とジャケットに記されているディスクが再生できます。



右の表のディスクが再生できます。

本機では、番組やプレイリストのほかに、**静止画** (JPEG) も再生できます。(再生できるJPEGは 86 ページ)

## お知らせ

- カートリッジ付きディスクの再生時は、必ずディスクをカートリッジから取り出し、使用後はカートリッジに収納してください。**(くわしくは、ディスクの説明書などをご覧ください)
- 取り出したディスクに傷や汚れをつけないでください。
- 番組と番組のつなぎ目などが滑らかに再生できない場合があります。

タイプ	<ul style="list-style-type: none"> <li>●カートリッジなし</li> <li>●カートリッジ付きでディスクを取り出せるもの (TYPE2、TYPE4)</li> </ul>
容量	9.4GB (両面、12cm) 4.7GB (片面、12cm) 2.8GB (両面、8cm)
記録媒体	DVD ビデオレコーダー、DVD ビデオカメラなどビデオレコーディング規格 Ver.1.1 (ビデオ録画のための統一規格) で記録されたもの

DVD ビデオレコーダーまたは DVD ビデオカメラで録画し、ファイナライズ\*したディスクを、「**DVD ビデオ**」として再生できます。

DVD ビデオレコーダーまたは DVD ビデオカメラで、ビデオレコーディング規格 Ver.1.1 に準拠して録画し、ファイナライズ\*したディスクが再生できます。

DVD ビデオレコーダーまたは DVD ビデオカメラで録画し、ファイナライズ\*したディスクを、再生できます。

繊細な音色から立体的な音色までを、高音質で再生できます。

「**DVD ビデオ**」が記録されているディスクもあります。(DVD ビデオとして再生するときは GUI メニューで “DVD-Video として再生” を選ぶ 80 ページ 「その他のメニュー」)

音楽や映像が記録されたディスクが再生できます。

**スーパービデオ CD** (SVCD : IEC62107 準拠) も再生可能です。

通常の音楽 CD や文字情報を記録した **CD テキスト**のほかに、**HDCD** も再生できます。[ただし、ピークエクステンション機能 (大きい音声の振幅を拡大する機能) には対応していません]

HDCD は、記録されている情報量が通常の音楽 CD より多く (16ビット→20ビット)、高音質とされています。本機では、再生中、表示部に “HDCD” が表示されます。

- CD-DA、ビデオ CD、WMA、MP3、JPEG のいずれかのフォーマットで記録し、記録終了時にセッションクローズまたはファイナライズ\*した CD-R と CD-RW が再生できます。
- WMA のマルチプルビットレート (86 ページ) には対応していません。
- HighMAT™** で記録されたディスク  
WMA、MP3 または JPEG を HighMAT 規格に準拠して記録することで、プレイリスト再生が楽しめます。(23、86 ページ)

\*再生対応機器で再生できるように処理すること。

## ディスクのジャケットのマークについて (イラストは一例です)

## ■ 画面サイズ (横 : 縦)

	●標準 (4:3) サイズ
	●レターボックス 4:3 で上下に黒い帯が入った画面

	● <b>ワイド (16:9) サイズ</b> 標準 (4:3) サイズのテレビではレターボックス (上下に黒い帯のある画面) で再生
	● <b>ワイド (16:9) サイズ</b> 標準 (4:3) サイズのテレビではパン&スキャン (両側または片側が切れた画面) で再生

## ■ その他

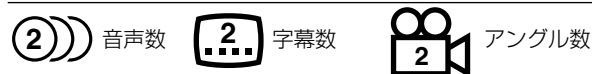

# リモコンでテレビを操作する

当社製のテレビを、本機のリモコンで操作できます。  
(一部機種を除く)  
各操作について、くわしくはお手持ちのテレビの説明書をご覧ください。



**SHIFT ボタンの  
使いかた**  
[SHIFT]を押しながら、  
他のボタンを押します。

テレビの電源 を入/切する	+	同時に押す
テレビのテレ ビ/ビデオ入力 を切り換える	+	同時に押す
テレビのチャ ンネルを選ぶ	+	同時に 押す (数字ボタンでは選べません)
テレビの音量 を調節する	+	同時に 押す

# ヘッドホンを使う

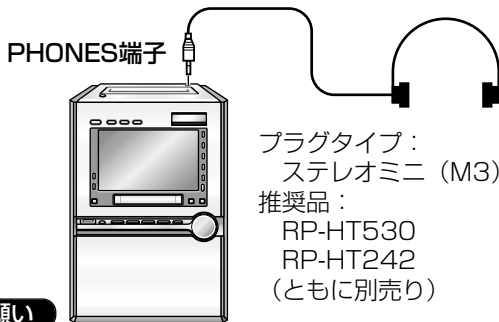

プラグタイプ：  
ステレオミニ (M3)  
推奨品：  
RP-HT530  
RP-HT242  
(ともに別売り)

**お願い**

- 接続するときは、音量を下げてください。
- 耳を刺激するような大きな音量で長時間聞くことは避けてください。

# 著作権について

あなたが録音したものは、個人として楽しむなどのほかは、著作権法上、権利者に無断で使用できません。

なお、デジタル録音機器の価格には、著作権法の定めにより、私的録音補償金が含まれております。

お問合せ先：(社)私的録音補償金管理協会  
☎\_03-5353-0336

- 放送やレコードその他の録音物(ミュージックテープ、カラオケテープなど)の音楽および映像作品は、音楽の歌詞、楽曲などと同じく、著作権法により保護されています。
- 従って、それらから録音したMDやSDまたはテープを売ったり、配ったり、譲ったり、貸したりする場合は、および営利(店のBGMなど)のために使用する場合には、著作権法上、権利者の許諾が必要です。
- 使用条件は、場合によって異なりますので、詳しい内容や申請、その他の手続きについては、「日本音楽著作権協会」(JASRAC)の本部または最寄りの支部にお尋ねください。

## 日本音楽著作権協会

- 本 部 ☎(03) 3481-2121 静岡支部 ☎(054) 254-2621  
北海道支部 ☎(011) 221-5088 中部支部 ☎(052) 583-7590  
盛岡支部 ☎(019) 652-3201 北陸支部 ☎(076) 221-3602  
仙台支部 ☎(022) 264-2266 京都支部 ☎(075) 251-0134  
長野支部 ☎(026) 225-7111 大阪支部 ☎(06) 6244-0351  
大宮支部 ☎(048) 643-5461 神戸支部 ☎(078) 322-0561  
上野支部 ☎(03) 3832-1033 中国支部 ☎(082) 249-6362  
東京支部 ☎(03) 3562-4455 四国支部 ☎(087) 821-9191  
西東京支部 ☎(03) 3232-8301 九州支部 ☎(092) 441-2285  
熊本/トカラ/鹿児島支部 ☎(03) 5286-1671 鹿児島支部 ☎(099) 224-6211  
立川支部 ☎(042) 529-1500 那覇支部 ☎(098) 863-1228  
横浜支部 ☎(045) 662-6551

ディスクを無断で複製、放送、公開演奏、レンタルすることは法律により禁じられています。

本製品は、著作権保護技術を採用しており、マクロビジョン社及びその他の著作権利権者が保有する米国特許及びその他の知的財産権によって保護されています。この著作権保護技術の使用は、マクロビジョン社の許可が必要で、また、マクロビジョン社の特別な許可がない限り家庭用及びその他の一部の鑑賞用の使用に制限されています。分解したり、改造することも禁じられています。

ドルビーラボラトリーズからの実施権に基づき製造されています。Dolby、ドルビー及びダブルD記号はドルビーラボラトリーズの商標です。

「DTS」および「DTS 2.0 + Digital Out」はDTS社の商標です。

## 音のエチケット

楽しい音楽も時と場所によっては気になるものです。特に静かな夜間には窓を閉めたり、ヘッドホンをご使用になるのも一つの方法です。



音のエチケット  
シンボルマーク

別売りの品番は、2005年1月現在のものです。品番は変更されることがあります。

# テレビに合わせて設定する

**準備** テレビの電源を入れ、テレビのビデオ入力を切り換える。(ビデオ2など)



**SHIFT** ボタンの使いかた  
[SHIFT]を押しながら、他のボタンを押します。





■ひとつ前の画面に戻る → 

■クイックセットアップを“しない”にしたときは

初期設定画面 (☞ 76 ページ) になります。必要に応じて初期設定を変更してください。設定を終えたら、[RETURN]を押す。

### お知らせ

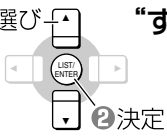
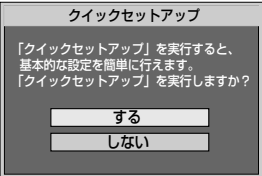
- DVDの映像の縦横比は、ディスクによって異なります。
- 必要に応じて、テレビ側の画面モードも設定してください。
- テレビを本機の映像出力端子に接続したときは、表示部の“PROG.”点灯にかかわらず、インターレース出力になります。(☞ 89 ページ「プログレッシブ/インターレース」)

- 1  **押して電源を入れる**
- 2  **押して“DISC”にする**
- 3  **同時に押す**  
お買い上げ後初めてのときは、テレビ画面に、基本的な設定が簡単に行える**クイックセットアップ**が表示されます。(次回から**初期設定画面** ☞ 76 ページ)
- 4  **“する”を選択**  

- 5  **押す**  
初期設定画面が消えます。

画面のガイドに従って設定できます。設定を終えたら、[LIST/ENTER]を押す。

- クイックセットアップで設定できる項目**
- 画面メニュー言語
  - 接続しているTV
  - TVのアスペクト\*

### \*TVのアスペクト

- お使いのテレビが標準(4:3)サイズの場合「4:3」を選択
- お使いのテレビがワイドサイズの場合「16:9」を選択

### お知らせ

「4:3」を選択した場合、16:9の映像の表示方法は「パン&スキャン」に設定されます。初期設定画面 (☞ 76 ページ) で「レターボックス」に変更することもできます。

用語がよくわからないときは...  
**用語解説** (☞ 89 ページ) をご覧ください。

準備

テレビに合わせて設定する  
リモコンでテレビを操作する  
●ヘッドホンを使う  
●著作権について

# ディスク (DVD/CD) の再生

全ディスクに共通する、基本的な再生方法について説明します。

**準備** テレビの電源を入れ、テレビのビデオ入力を切り換える。(ビデオ2など)

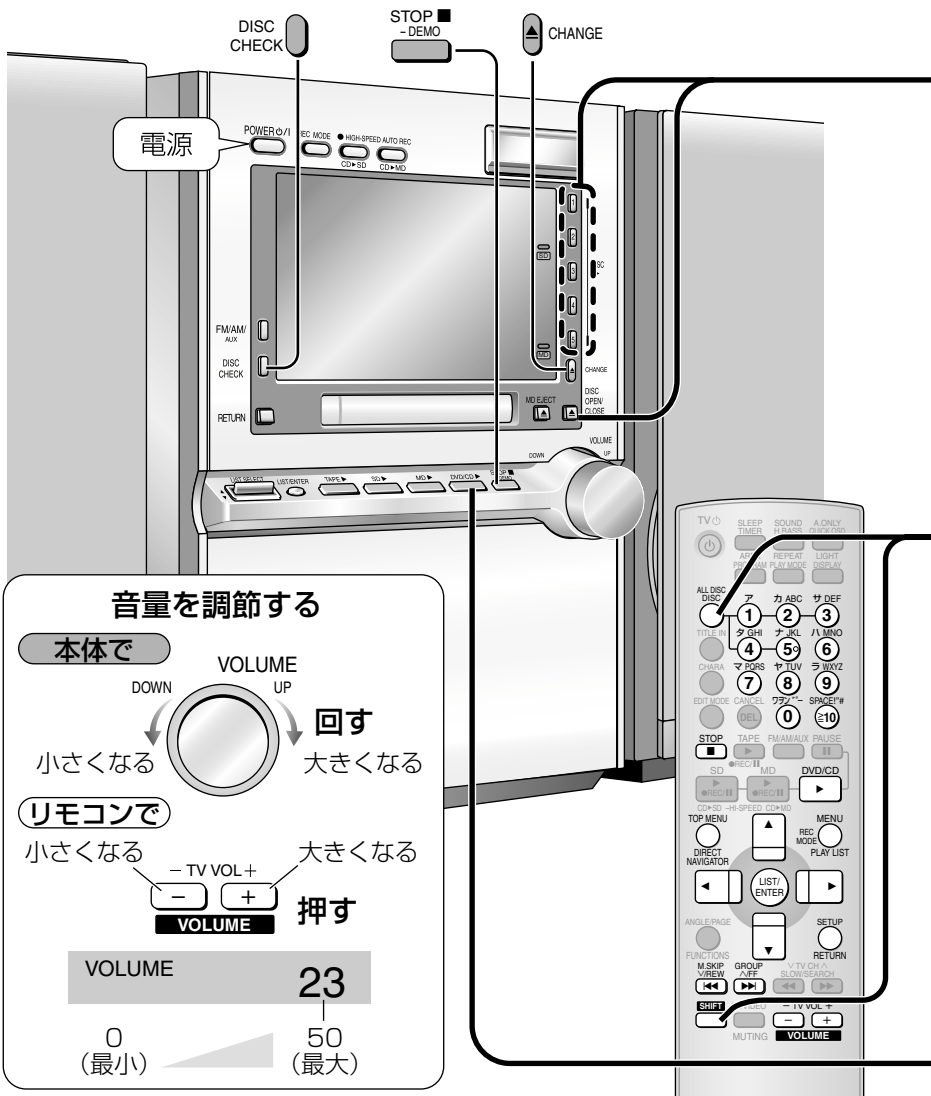

1  
ディスクを  
入れる

2  
再生方法を  
選ぶ

3  
再生する

## 音量を調節する

本体で

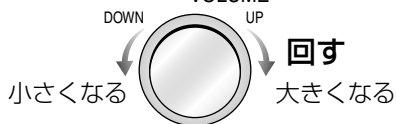

リモコンで



■途中で停止する → **本体で** **STOP - DEMO** 押す **リモコンで** **STOP** 押す

“RESUME”と表示されたときは、止めた位置が記憶されます。(続きを再生 16 ページ) もう一度押すと、停止状態になります。

**10秒以内**

■再生中に他のディスクを交換する → **CHANGE** 押す → **1** ..... **5** 押す  
閉めるには、**[▲ CHANGE]** を押す。

■トレイのディスク (12cm) を確認する → **DISC CHECK** 押す  
(ディスクチェック)

すべてのトレイが開きます。  
再生中のトレイは開きません。  
閉めるには、もう一度ボタンを押す。

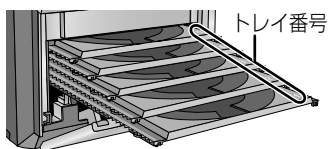

**お願い**

チェック中は、次のことをお守りください。

- ディスクを出し入れしない。
- トレイをひっぱらない。
- トレイを手で押さない。

① 好みのトレイを選んで  
押す (電源が入る)

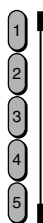

● “CD” または “DVD” と表示されることもあります。

② 押してトレイを開け  
ディスクを入れる



もう一度押して  
閉じる

(トレイを手で押して閉めない)

●すでにディスクが入っているときは、自動的に電源が入り、再生が始まります。(ワンタッチプレイ)

●カートリッジ付きDVD-RAMは、カートリッジから取り出す。(取り出しかたはディスクのジャケットなどでご確認ください。)

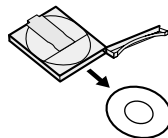

●トレイには、1枚のディスクを置く。  
●ラベル面を上、図のように正しく置く。

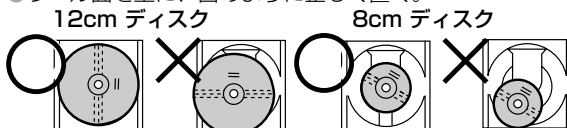

リモコンのみ

**SHIFT** + **ALL DISC** を選ぶ

“ALL DISC” では、**VCD** **CD** **WMA/MP3** のみ連続再生できます。  
**DVD-V** **DVD-A** **RAM** **JPEG** では、連続再生できません。

■ **SHIFT** ボタンの使いかた  
[SHIFT]を押しながら、他のボタンを押します。

■ 1枚のディスクを再生するとき

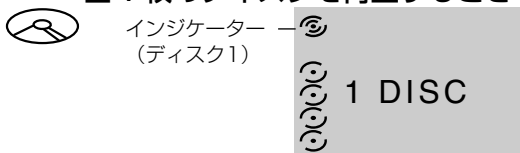

■ すべてのディスクを連続再生するとき

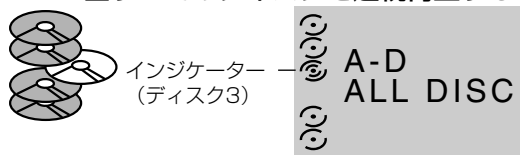

例) ディスク3から始めた場合  
3 → 4 → 5 → 1 → 2の順に再生します。

DVD/CD ▶ 押す

インジケータが点灯しているディスクの1曲目から、再生が始まります。

■再生を始めるディスクを選ぶときは  
(1 DISC モードになります)

本体で



押す

リモコンで

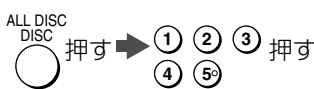

(または [DISC] → [▲、▼] → [LIST/ENTER])

■メニュー画面が表示されたら

**DVD-V** **DVD-A** **VCD**

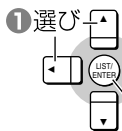

再生する項目を選択

数字ボタンや [◀◀ V/REW, ▲/FF ▶▶] で選ぶディスクもあります。

メニュー画面に戻すときは

**DVD-V** **DVD-A** [TOP MENU] (最初のメニュー画面へ)  
**DVD-V** [MENU] (メニュー画面へ)  
**VCD** [RETURN]

お知らせ

- テレビに“⊙この～”と表示したときは、ディスクまたは本機がその操作を禁止しています。
- 映像や音声が出るまでに時間がかかることがあります。故障ではありません。
- +R/+RWでは、総タイトル数が正しく表示されないことがあります。
- メニュー画面表示中も、ディスクは回転しています。本機のモーターの保護と、テレビ画面への焼き付きなどを防ぐため、再生しないときは[■STOP]を押して停止してください。
- VCD** ALL DISCモードのとき、PBC(プレイバックコントロール)は解除されます。1 DISCモードでPBCを解除するときは、メニュー画面表示中に[■STOP]を押す。数字ボタンでの曲番指定などが可能になります。再びPBCに戻すときは、停止中に[MENU]を押す。

# ディスクのいろいろな再生

ディスクの操作をするときは  
テレビ画面の表示も  
確認してね。



## 数字ボタンで2ケタ以上を選ぶには

例) 25

Ⓔ10 → ② → ⑤

**WMA/MP3** **JPEG**は、[≥ 10]なしで数字だけ選んだあと[LIST/ENTER]を押す。

**SHIFT** ボタンの使いかた  
[SHIFT]を押しながら、他のボタンを押します。

## 止めた位置から続きを再生

**パワーオフリジューム**

**DVD-V** **DVD-A** **RAM**

**VCD** **CD** **WMA/MP3**

**JPEG**

最後に再生したディスクの位置を記憶します。

再生中または“RESUME”表示中に、電源を切ったり、他の音源（MDなど）に切り換えたりすると、最後に再生した位置が記憶されます。

- 以下の場合には記憶されません。
  - 表示部に経過時間表示の出ないディスク
  - プログラム、ランダム設定中
  - **RAM**のプレイリスト再生中
- ディスクを取り出すと記憶は解除されます。
- ディスクによっては記憶できない箇所があります。

■記憶させた位置から再生するには  
同じディスクが入っているときに

DVD/CD 押す

- 一度再生すると、記憶は解除されます。
- “RESUME”が消えるまで [■ STOP]を押すと、記憶は解除されます。

## 場面/曲を番号で選ぶ

**DVD-V** **DVD-A** **RAM**

**VCD** **CD** **WMA/MP3**

**JPEG**

① ② ③ 再生するディスクを選び  
(☞ 右ページ上参照)  
④ ⑤ ⑥  
⑦ ⑧ ⑨ 押す

⑩ ≥10 **WMA/MP3** **JPEG**は選んだあと[LIST/ENTER]を押す。  
再生が始まります。

- 数字ボタンで2ケタ以上を選ぶには (☞ 左記参照)
- 停止中のみ動くディスクもあります。
- **DVD-A**先にグループを選びます。(☞ 20 ページ)

## 好みの静止画を選ぶ

**ページスキップ**

**DVD-A** (静止画付)

**SHIFT** 再生中に  
同時に押して選ぶ  
+  
ANGLE/PAGE  
FUNCTIONS



# 共通の準備

再生するディスクを選ぶ →

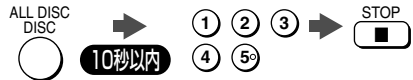

## 場面/曲をとび越す

### スキップ

- DVD-V DVD-A RAM
- VCD CD WMA/MP3
- JPEG

## 約 30 秒とび越す

### マニュアルスキップ

決まった時間だけとび越すときに便利です。

- DVD-V RAM

## 早送り/早戻し

### サーチ

- DVD-V DVD-A RAM
- VCD CD WMA/MP3

## 一時停止/スロー再生/コマ送り

- DVD-V DVD-A RAM
- VCD CD WMA/MP3
- JPEG

## アングル切替/画像回転

- DVD-V
- DVD-A (動画部のみ)
- JPEG



再生中/一時停止中に  
**数回押す**  
押した回数だけとび越します。

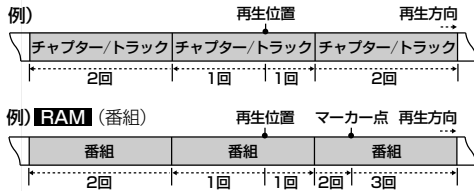

### RAM

- マーカーが記録されているときは、マーカー位置までとび越します。
- プレイリスト再生 (22 ページ) では、シーンの開始点までとび越します。
- コマーシャルが録画されていると、そこにとび越すことがあります。

### WMA/MP3 JPEG

[▲、▼] を押すと、グループをとび越します。



再生中に  
**同時に押す**  
押すたびに約 30 秒間とび越します。

- + R/+ RW では動きません。

### お知らせ

- 以下の場合、マニュアルスキップは動きません。
  - 表示部に経過時間表示の出ないディスク
  - プログラム、ランダム設定中
  - RAM のプレイリスト再生中
- DVD ビデオのチャプターリピート中 (19 ページ) にとび越すと、リピートが解除されます。



再生中に  
**数回押す**  
押すたびに速くなります。(5 段階)  
通常再生に戻すには  
[▶DVD/CD] を押す。

### DVD-V DVD-A (動画部のみ) RAM VCD

早送り 1 段階目のみ音声聞こえます。

### DVD-V DVD-A (動画部のみ) RAM

再生速度を微調整できます。(25 ページ)

### 一時停止



再生中に  
**押す**

一時停止/スロー再生/  
コマ送りを通常再生に  
戻すには  
[▶DVD/CD] を押す。

### DVD-V RAM DVD-A (動画部のみ) VCD (正方向のみ)

### スロー再生



一時停止中に  
**押す**  
押すたびに速くなります。(5 段階)

### コマ送り/コマ戻し

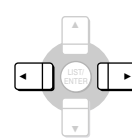

一時停止中に  
**押す**  
● 押したままにすると、連続してコマ送り/コマ戻しします。  
● [|| PAUSE] でもコマ送りできます。

### アングル切替

### DVD-V DVD-A (動画部のみ)

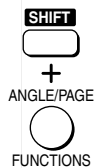

複数のアングルがあるディスクを再生中に  
**同時に押す**  
押すたびに、アングルが切り換わります。  
ディスクによっては、メニュー画面でのみ切替可能なものもあります。

### 画像回転

### JPEG



再生中に  
**同時に押す**  
押すたびに、右に 90° ずつ回転します。  
**お知らせ**  
GUIメニューでスライドショーの入/切や表示間隔の設定も行えます。(79 ページ)

# ディスクのいろいろな再生 (つづき)

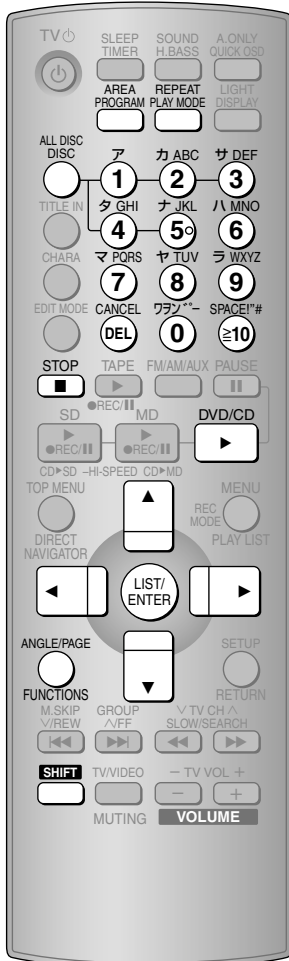

## くり返し再生

リピート

DVD-V DVD-A RAM  
VCD CD WMA/MP3  
JPEG

ALL DISC モード  
やランダムプレイ  
とも組み合わせて  
使えます。

**[SHIFT]** 再生中に  
同時に押ししてリピートの種  
類を選ぶ  
(右表参照)

- 表示部に経過時間表示の出ないディスクでは働きません。
- GUIメニュー (P.78 ページ) から操作やリピート状態の確認ができます。

### ■解除する

[SHIFT] + [REPEAT] を同時に押しして  
“REPEAT OFF” を選ぶ。

■[STOP]を押しても解除されません。(ただし、  
オールディスクリピート時は解除されません)

## 好みの順に再生

プログラムプレイ

DVD-V DVD-A  
VCD CD WMA/MP3  
JPEG

最大24曲/チャプ  
ターまで予約でき  
ます。

### “ALL DISC” 設定時

VCD CD WMA/MP3

すべてのディスク  
から予約できます。

準備 [SHIFT] + [ALL DISC] を同時に押しして  
“1 DISC” または “ALL DISC” を選ぶ。

**1** 停止中に  
押す

例) **[WMA/MP3]**



### ■解除する

停止中に [■ STOP] を何度か押しして、表示部  
の “PGM” を消す。

### ■すべての予約を取り消すときは

[▲、▼、◀、▶] で “オールクリア” を選び、  
[LIST/ENTER] を押す。

**SHIFT ボタンの使いかた**  
[SHIFT] を押しながら、他の  
ボタンを押します。

## 1 DISC モード時

TRACK REPEAT(1 曲)	<b>DVD-A</b> <b>VCD</b> <b>CD</b>
CONTENT REPEAT (1 コンテンツ)	<b>WMA/MP3</b>
GROUP REPEAT (1 グループ)	<b>DVD-A</b> <b>WMA/MP3</b> <b>JPEG</b>
DISC REPEAT (再生中のディスク全曲)	<b>RAM</b> <b>VCD</b> <b>CD</b>
ALL REPEAT (ランダム/プログラムなどの プレイモード設定をした全曲)	<b>DVD-V</b> <b>DVD-A</b> <b>VCD</b> <b>CD</b> <b>WMA/MP3</b> <b>JPEG</b>
CHAPTER REPEAT (1 チャプター)	<b>DVD-V</b>
TITLE REPEAT (1 タイトル)	<b>DVD-V</b>
PG REPEAT (1 プログラム)	<b>RAM</b>
SCENE REPEAT (1 シーン)	<b>RAM</b>
PL REPEAT (1 プレイリスト)	<b>RAM</b>

## ALL DISC モード時

TRACK REPEAT(1 曲)	<b>VCD</b> <b>CD</b>
CONTENT REPEAT (1 コンテンツ)	<b>WMA/MP3</b>
GROUP REPEAT (1 グループ)	<b>WMA/MP3</b>
DISC REPEAT (再生中のディスク全曲)	<b>VCD</b> <b>CD</b>
A DISC REPEAT (通常再生時：全ディスク全曲) (ランダム/プログラムなど プレイモード設定時： 設定した曲全曲)	<b>VCD</b> <b>CD</b> <b>WMA/MP3</b>

■HighMAT で記録されたディスクのときは  
“CONTENT REPEAT” (1 コンテンツ) または “GROUP REPEAT” (1 グループ) が選べます。

■好みの場面/曲をくり返し再生するときは

- ① 場面/曲を好みの順に再生する。(☞ 下段「プログラムプレイ」)
- ② 再生中に[SHIFT] + [REPEAT] を同時に押して“ALL REPEAT” または“A DISC REPEAT” を選ぶ。

■好みの2点間をくり返すときは  
「A-B リピート」(☞ 25 ページ)

## 2

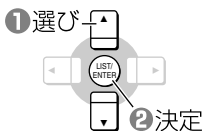

① “ALL DISC” 設定時  
ディスクを選択

② **DVD-V** **DVD-A** **WMA/MP3** **JPEG**  
タイトル/グループを選択

③ チャプター/トラックを選択

①～③をくり返し、予約を完了する

(前後のページを見るときは、[SHIFT] + [ANGLE/PAGE])

- 数字ボタンでも選べます。
- “ALL” が表示している場合、選択すると、ディスク、タイトル、またはグループ内の全曲が予約されます。
- ディスクにない曲は、予約しても無効です。
- タイトル/グループのないディスク (CD など) で、タイトル/グループ入力が必要な場合 (ディスクの情報が認識されていないときなど) は、“1” を選択してください。

## 3



押す  
再生が始まります。

■予約を変更するときは

- ① [▲、▼] で変更する項目を選ぶ。
- ② 変更：[LIST/ENTER] を押し、手順 2 の操作で変更する。  
取り消し：[CANCEL] を押す。(“クリア” を選び [LIST/ENTER] を押しでも取り消せます)

お知らせ

ディスクを取り出す、電源を切る、他の音源 (MD など) に切り換えるなどの操作をすると、予約は取り消されます。

# ディスクのいろいろな再生 (つづき)

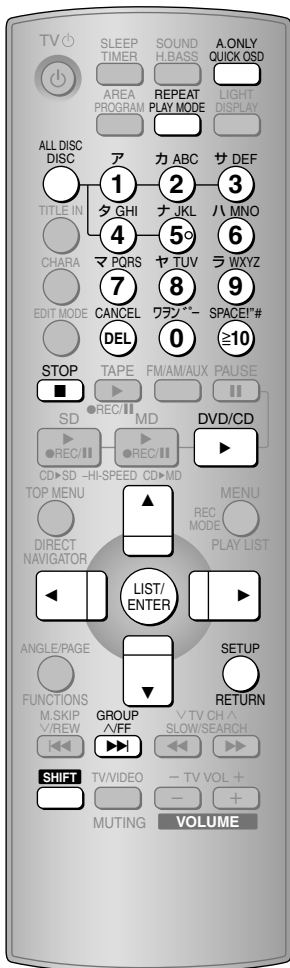
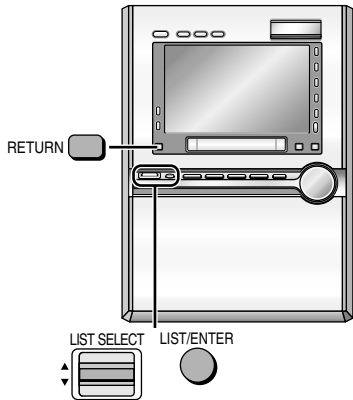

**SHIFT ボタンの使いかた**  
[SHIFT]を押しながら、他のボタンを押します。

## 順不同に再生

ランダムプレイ

DVD-V DVD-A

VCD CD WMA/MP3

JPEG

“ALL DISC”設定時

VCD CD WMA/MP3

すべてのディスクを順不同に再生できます。

**準備** [SHIFT] + [ALL DISC] を同時に押して “1 DISC” または “ALL DISC” を選ぶ。

**1** REPEAT PLAY MODE 停止中に押して “RANDOM” を選ぶ

● “RND” が表示。

## リスト表示で曲を探して再生

CD

CDのタイトル入力については58ページをご覧ください。

**1** 本体で リモコンで

LIST/ENTER

LIST/ENTER

CDの停止中に押す

CD 選択画面になります。

CDのタイトルが入っていない

```

1. -- Disc 1 --
2. DVD - Video
3. Hit chart
4. ◆ ◆ ◆ ◆ ◆
5. ◆ No Disc ◆
    
```

CD以外(ディスクの種類を表示)

ディスクの情報が認識されていない

ディスクが入っていない

## 再生状態を確認

クイック OSD

A ONLY QUICK OSD 押す

● [CD] または、[WMA/MP3] (静止画などが混在していないとき) では、ディスクを入れると自動的に右の画面が表示されます。

## グループを選んで再生

DVD-A WMA/MP3

JPEG

**1** SHIFT 同時に押す  
例) WMA/MP3 (テレビ画面)  
グループサーチ > 1 <

■すべてのグループを再生する DVD-A

① 停止中に [PLAY MODE] を押して “ALL GROUP” を選ぶ。

② [▶DVD/CD] を押す。

再生が始まります。(“GRP” が表示)

解除するには、①で “GRP” 表示を消す。

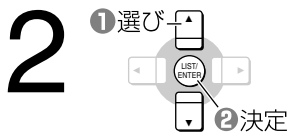

**VCD** **CD**以外  
“ALL”または  
タイトル/グルー  
プ番号を選択

### DVD-A

- [◀、▶]で“オール”またはグルー  
プ番号を選び、[LIST/ENTER]を  
押す。(複数のグループが選べます)
- 数字ボタンでも選べます。
- 選択と同じ操作で、選択の取り消  
しができます。



**押す**  
再生が始まります。

### 解除する

停止中に、手順1で“RND”表示  
を消す。

### お知らせ

ディスクを取り出す、電源を切る、  
他の音源 (MD など) に切り換える  
などの操作をすると、解除されます。

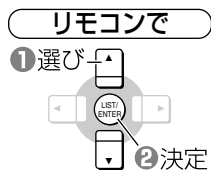

- ① 聞きたいCDを選択
- ② 聞きたい曲(トラック)を選択



選んだ曲から再生が始まります。

### 停止中に1つ前の表示に戻る

[RETURN]を押す。

### 途中で止める

[■ STOP]を押す。

### お願い

- 再生中や“RESUME”表示中、プログラム/ランダム設定  
中はリストを表示できません。設定を解除して、停止中  
に行ってください。
- テレビにメニュー画面 (☞ 22 ページ) が表示さ  
れているときは、リストの表示ができません。メニ  
ュー画面を消してから操作してください。
- WMA/MP3 など、CD 以外のディスクでは、リスト表示か  
らのトラック選択はできません。これらのディスクの場合は、  
メニュー画面 (☞ 22 ページ) で曲を選んでください。

例) DVD ビデオのプログラム再生時 (テレビ画面)

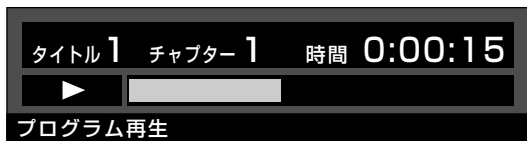

### 表示を消す

[QUICK OSD]を押す。

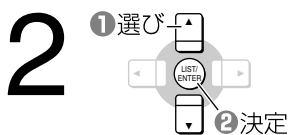

### 5秒以内

### グループを選択

選んだグループの再生が  
始まります。

### お知らせ

- グループは、数字ボタンでも選べます。
- テレビにナビメニューなど (☞ 22 ペ  
ージ) が表示されているときは、メニュー  
画面を消してから操作してください。

### ボーナスグループを再生する DVD-A

ボーナスグループ付きディスクは、暗証番号 (ジャケ  
ットなどに記載) を入力することでボーナスグループ  
を再生できます。

- ① 停止中に [SHIFT] + [GROUP] を同時に押す。
- ② 5 秒以内に [▲、▼] でボーナスグループを選び、  
[LIST/ENTER] を押す。
- ③ 数字ボタンで画面に暗証番号を入力し、  
[LIST/ENTER] を押す。  
まちがえたときは、[LIST/ENTER] を押す前に  
[CANCEL] を押してやり直す。  
ボーナスグループの再生が始まります。

### お知らせ

電源を切る、他の音源 (MD など) に切り換える、ト  
レイを開ける、などの操作をすると、暗証番号の再入  
力が必要になる場合があります。

# メニュー画面を使って再生

- RAM** (再生ナビ) : 番組リストが表示されます。
- RAM** (プレイリスト) : 好みのシーンを集めたリストが表示されます。
- CDテキスト** : 記録されているディスク/アーティスト/トラック名が表示されます。
- WMA/MP3** **JPEG** : パソコンで付けたフォルダ名/ファイル名は、グループ名/コンテンツ名として表示されます。

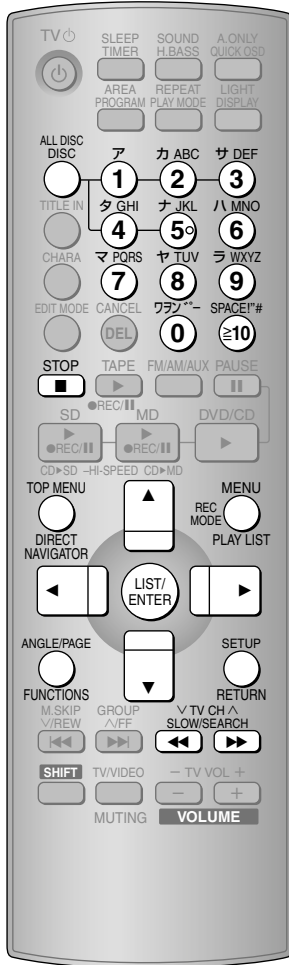

## 1

**TOP MENU 押す**  
(再度押すと消える)  
DIRECT NAVIGATOR

例) **RAM** (再生ナビ)



**MENU 押す**  
(再度押すと消える)  
REC MODE PLAY LIST

例) **RAM** (プレイリスト)

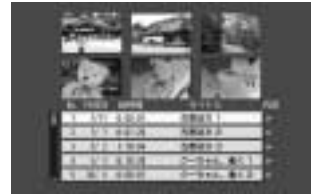

- プレイリスト選択中に [▶] を押して“シーン一覧”を選ぶことで、好きなシーンを再生することができます。

**MENU 押す**  
(再度押すと消える)  
REC MODE PLAY LIST

例) **WMA/MP3** (ナビメニュー)



- **CDテキスト** **JPEG** についても同様です。

## 2

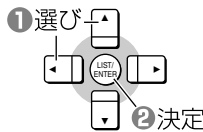

**番組/プレイリスト/グループ/コンテンツ/トラックを選択**  
再生が始まります。

- RAM** (再生ナビ)  
背景で、選んだ番組が再生されます。  
● 番組やプレイリストは、数字ボタンでも選べます。

### お知らせ

#### RAM

番組/プレイリスト/静止画(JPEG)の混在ディスクで静止画(JPEG)を再生するときは、次のように操作します。

- ① [FUNCTIONS] を押す。
- ② [▲、▼] で“その他の設定”を選び、[LIST/ENTER] を押す。
- ③ 同じ操作で“その他のメニュー”を選択する。
- ④ 同じ操作で“データディスクとして再生”を選択する。

#### WMA/MP3 JPEG

ディスクを入れると、再生コンテンツメニューが表示されます。

- 再生するコンテンツの種類が選べます。
- 音楽/静止画の混在ディスクでは、最初に“写真”を選び、静止画の再生を確認してからサブメニュー(右ページ)で“オール”または“オーディオ”を選ぶと、静止画を表示させたまま音楽を楽しむことができます。



([TOP MENU] を押しても表示)

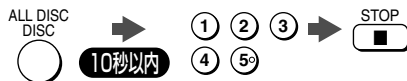

ナビメニューの便利な使いかた

**1** ANGLE/PAGE FUNCTIONS ナビメニュー表示中に押す  
サブメニューが表示されます。



**2** ① 選び ② 決定 **項目を選択**

- 表示形式を、マルチ/リスト/ツリー/サムネイル (JPEG のみ) から選べます。
- 前後のグループに移動できます。
- 再生するコンテンツの種類を選べます。

■ひとつ前の画面に戻るときは [RETURN] を押す。

■グループ/コンテンツをタイトルで検索する  
WMA/MP3 JPEG

- ハイライトが画面左にあるときはグループ検索、右にあるときはコンテンツ検索になります。
- ひらがな、カタカナ、英数字を、ローマ字で検索します。(大文字/小文字は区別されません)

- ① サブメニューの“検索”を選び、[LIST/ENTER] を押す。
- ② [▲、▼] で“U”を選び、[LIST/ENTER]を押す。 [▲] を押すたびに A → B → … → Z → 0 → 1 → … → 9 → A… 続けて“T” “A”と選びます。 “\*”は消さないでください。
- ③ [▶] (右カーソル) で“検索”を選び、[LIST/ENTER]を押す。
- ④ [▲、▼] で曲を選び、[LIST/ENTER]を押す。再生が始まります。

入力した文字で始まるタイトルを探す  
手順①の後、[◀] で“\*”を消してから入力する。

お知らせ

- 数字は、数字ボタンでも入力できます。
- [◀◀ SLOW/SEARCH ▶▶] で「A、E、I、O、U」にスキップします。
- 確定した文字を変更するには、[◀] で文字をハイライトさせ、選び直します。

ハイマット HighMAT で記録されたディスクの再生

ディスクを入れると、“HighMAT”とメニュー画面が表示されます。

① 選び ② 決定 **好みのプレイリストを選択**

メニュー：このメニューに含まれるプレイリストやメニューを表示します。

プレイリスト：再生が始まります。

メニュー画面に戻するには [TOP MENU] を押してから [RETURN] を数回押す。

ディスクに記録されたメニュー画面に切り換えるには  
メニュー画面表示中、[FUNCTIONS] を押す。

メニュー画面を消すには [■ STOP] を押す。

■リスト画面から選んで再生する

- ① 再生中に、[MENU] を押す。(再度押すと消える)

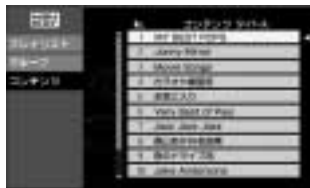

- ② [◀] → [▲、▼] でプレイリスト/グループ/コンテンツのリストを切り換える。
- ③ [▶] → [▲、▼] で選び、[LIST/ENTER] を押す。

お知らせ

プログラムプレイ/ランダムプレイなどをすると、あらかじめ GUI メニューで“データディスクとして再生”を選んでおきます。(☞ 80 ページ)

# メニュー画面を使って再生 (つづき)

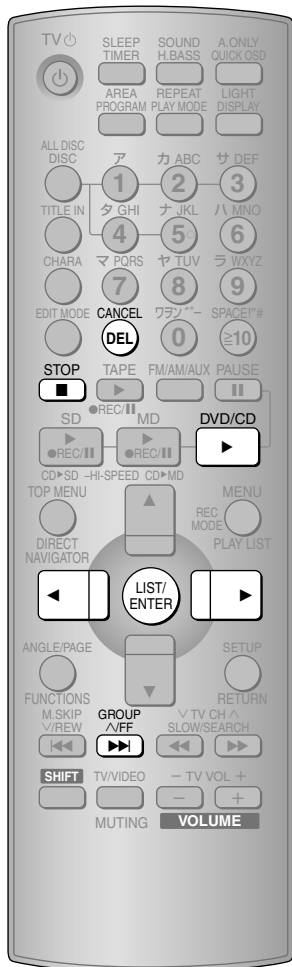

## 映像を拡大

ぴったりズーム

DVD-V

DVD-A (動画部のみ)

RAM VCD

いろいろな縦横比の映像を拡大し、お使いのテレビの画面サイズに近づけます。

### 準備

「初期設定」の「TVアスペクト」をテレビに合わせて設定する。(76ページ)

再生中に、GUIメニューで(78ページ)「その他の設定」→「表示メニュー」を選び  
**ぴったりズームの種類を選択**

スクリーンサイズ(縦横比)が切り換わります。

### ぴったりズームの種類について

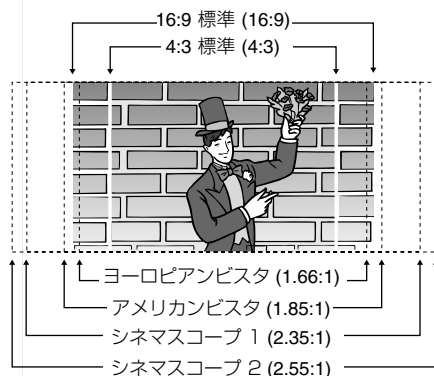

### お知らせ

ぴったりズームで「オート」を選択したときは

- テレビのオートズーム機能を「切」にしてください。
- 映像全体が暗いときは、ズームしないことがあります。
- 映像の黒い部分が激しく変化するようなディスクでは、正しくズームしないことがあります。
- 映像の上下が隠れるときは「任意ズーム」(80ページ)をお使いください。

複数の音声があるディスクの再生中に、GUIメニューで「音声」を選び

**音声の種類を選択** (78、79ページ)

DVD-V DVD-A VCD

カラオケディスクはカラオケの入/切ができます。ジャケットなどをご覧ください。

### DVD-A

- 切り換わる音声があっても、音声番号は2つまで表示されます。
- 静止画付トラックと音声のみのトラックでは、音声が切り換わると、曲の先頭に戻ります。(RAMの静止画部分でも同様)

複数の字幕があるディスクの再生中に、GUIメニューで「字幕」を選び

**字幕を「入」にし、字幕言語を選択** (78、79ページ)

### お知らせ

- 表示するまでに、少し時間がかかることがあります。
- +R/+RWでは、字幕が記録されていなくても字幕番号が表示されることがあります。
- SVCDは、複数の字幕/音声があっても番号のみ切り換わります。
- 当社製DVDビデオレコーダーで作成したディスクは、字幕の入/切ができません。

## 音声の切換

DVD-V DVD-A RAM

VCD

## 字幕の切換

DVD-V

DVD-A (動画部のみ)

RAM (入/切のみ)

VCD (SVCDのみ)



## ディスク内容を 手早く確認

アドバンスト  
ディスクレビュー

DVD-V RAM

一定間隔で数秒間ず  
つ再生 (レビュー)  
します。

再生中または停止中に、GUI メニューで (78 ページ) “その他の設定” → “再生メニュー” を選び “アドバンストディスクレビュー” を選択

現在の位置からレビューが始まります。ディスクの終わりまでくると冒頭に戻り、レビューを続けます。

### ■レビューの方法について

レビューのしかたは2通りあり、初期設定 (76 ページ) で変更できます。

イントロモード (お買い上げ時) :

タイトル/プログラムの冒頭部分を数秒ずつ再生。

インターバルモード :

タイトル/プログラムの冒頭部分に加え、タイトル/プログラム内を約10分おきに数秒ずつ再生。

### ■解除する

▶ DVD/CD で通常再生に戻ります。レビューを解除し、ディスクを止めたいときは [■STOP] を押します。

### お知らせ

- + R/+ RW では動きません。
- 以下の場合にはレビューできません。
  - 表示部に経過時間が表示されないとき
  - プログラム、ランダム設定中
  - **RAM** のプレイリスト再生中や、静止画再生中
- レビュー中は、[^/FF▶▶] で次の位置にジャンプできます。
- リピート再生中にレビューを行うと、リピートは解除されます。(ただしオールリピートは解除されません)
- **RAM** でサムネイルを設定している場合は、冒頭部分ではなくサムネイル位置にジャンプします。

## 再生速度を 微調整

DVD-V

DVD-A (動画部のみ)

RAM

セリフなどを聞きながら速く再生したり、遅く再生してしっかり聞き取りたいときなどに使います。

再生中に GUI メニューで (78 ページ) “その他の設定” を選び “再生速度” を選択

### お知らせ

- [▶ DVD/CD] を押すと、通常再生に戻ります。
- ディスクによっては働かない箇所があります。
- 速度変換モード中は
  - ーデジタル出力が “PCM” (44.1 kHz または 48kHz) に切り換わります。
  - ーアドバンストサラウンド、マルチリマスター、サウンドエンハンスメントは動きません。

## 2点間を くり返す

A-B リピート

DVD-V DVD-A RAM

VCD CD WMA/MP3

1 再生中に、GUI メニューで (78 ページ) “その他の設定” → “再生メニュー” を選び “A-B リピート” を選択

2  始点 (A) で押す  
↓  
終点 (B) で押す

### ■解除する

- ① GUI メニューで “A-B リピート” を選択する。
- ② [LIST/ENTER] を押して “\*\*” を表示させる。

### お知らせ

**RAM** の静止画部分には動きません。

## 好みの位置 にマークを 付ける

マーカー

DVD-V DVD-A RAM

VCD CD WMA/MP3

JPEG

最大5カ所まで付  
けられます。

1 **RAM** 以外の再生中に、GUI メニューで (78 ページ) “その他の設定” → “再生メニュー” を選び “マーカー” を選択

2  好みの位置で、押す  
続けて付けるには [◀▶] → [LIST/ENTER] を押す。

### ■マークを付けた位置から再生する

[◀▶] で再生するマーカーを選び、[LIST/ENTER] を押す。

### ■マークを取り消す

[◀▶] で取り消すマーカーを選び、[CANCEL] を押す。

### お知らせ

- 電源を切る、他の音源 (MD など) に切り換える、トレイを開ける、などの操作をすると、マーカーは解除されます。
- プログラム/ランダム設定中は動きません。

### RAM

- “マーカー (VR)” を選択して、ディスクにあらかじめ付いていたマーカーにとび越すことができます。(79 ページ)
- マーカーを付けることはできません。
- プレイリスト再生時は動きません。

# MD の再生

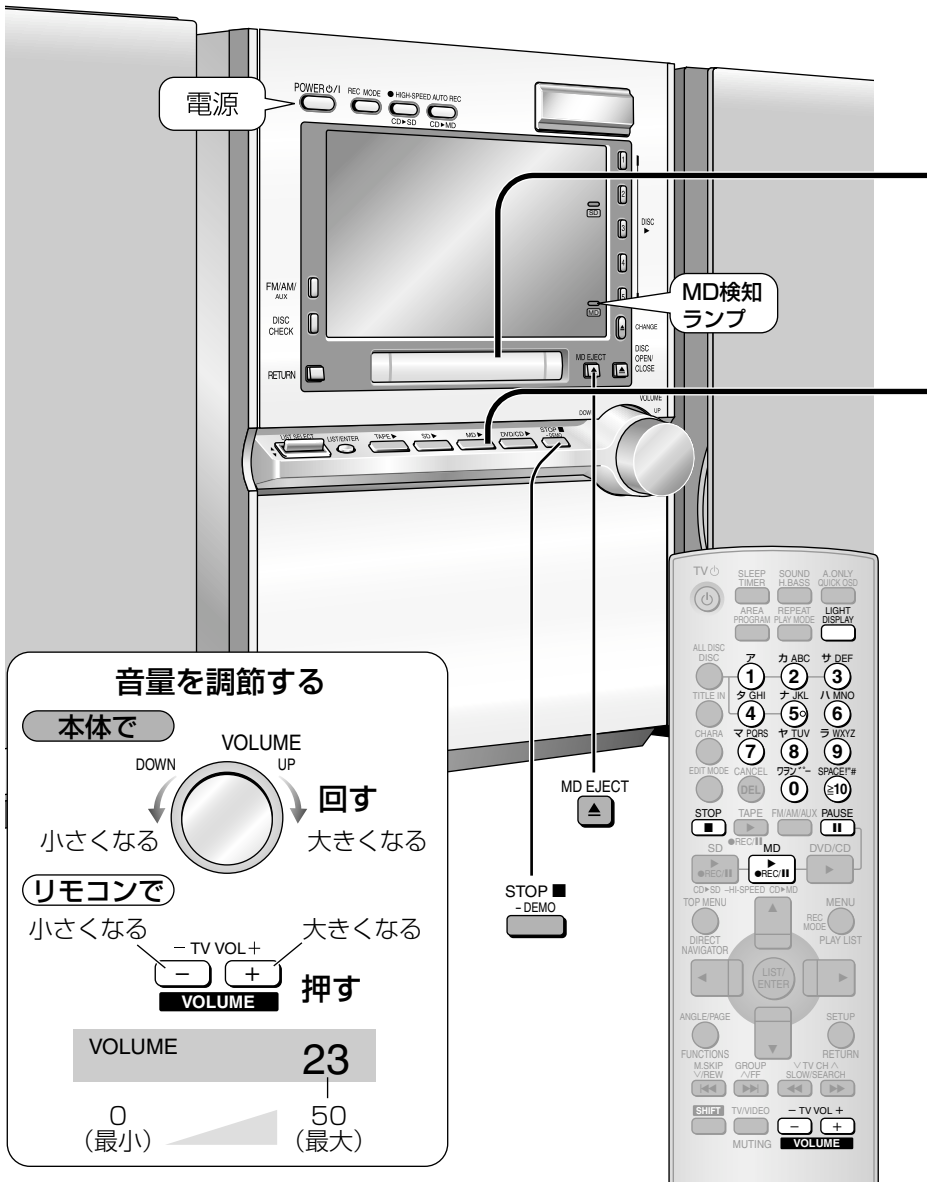

1

MD を入れる

---

2

再生する

## 音量を調節する

**本体で**

DOWN UP

VOLUME

回す

小さくなる 大きくなる

**リモコンで**

小さくなる 大きくなる

- TV VOL+ +

VOLUME 押す

VOLUME 23

0 (最小) 50 (最大)

### ■途中で停止する

**本体で**

STOP - DEMO

押す

**リモコンで**

STOP

押す

### ■一時停止する

PAUSE

押す

再開するには、[▶MD] を押す。

### ■MD を取り出す

MD EJECT

押す

### ■曲を番号で選ぶ

① ② ③

④ ⑤ ⑥ 押す

⑦ ⑧ ⑨

⑩

2 ケタ以上を選ぶには

● 2 ケタ : 例) 25

⑩ → ② → ⑤

● 3 ケタ : 例) 125

⑩ → ⑩ → ① → ② → ⑤

上手に使いこなすには、88ページ「MDについて」をお読みください。

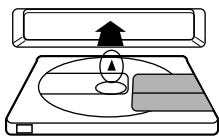

## MDを入れる

電源が入り、途中から自動的にMDが引き込まれます。

- MDを入れると、MD検知ランプが点灯します。

セレクターがMDのとき

MD

TRACK 17 曲数

54:30 総再生時間

(1曲も録音されていないときは、“BLANK DISC”と表示されます)



## 押す

再生が始まります。

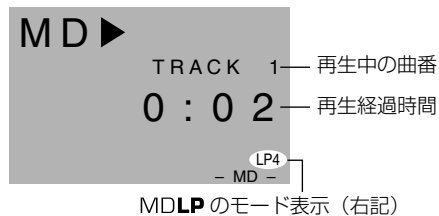

- 電源「切」時にMDが入っているときは、この操作だけで自動的に電源が入り、再生が始まります。(ワンタッチプレイ)

## ■ MDLP (長時間ステレオ録音/再生) について

MDLPは、音声圧縮技術によって、長時間(2倍または4倍)のステレオ録音、再生ができる方式です。

録音したときのモード(SP/LP2/LP4)に従って再生します。

再生時には、表示部に次のように表示されます。

- 標準時間録音モードで録音した曲：“SP”
- 2倍長時間録音(ステレオ)した曲：“LP2”
- 4倍長時間録音(ステレオ)した曲：“LP4”

MDLPで長時間録音するには (P.43)

## ■ 残り時間などを見る



押すたびにタイトルや残り時間などの表示に切り変わります。

Winter  
-2:05

# SD の再生

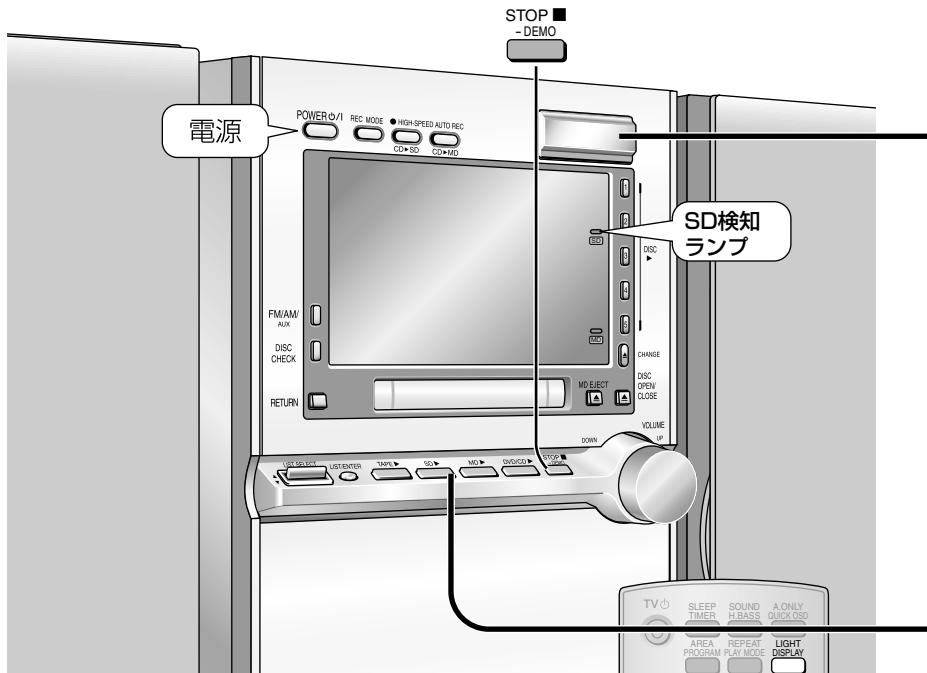

1  
SD を入れる

2  
再生する

### 音量を調節する

**本体で**

DOWN UP

VOLUME

回す

小さくなる 大きくなる

**リモコンで**

小さくなる 大きくなる

- TV VOL +

VOLUME 押す

VOLUME 23

0 (最小) 50 (最大)



■使用可能なSDメモリーカードについて  
本機では以下の容量（8 MB～1 GBまで）のSDメモリーカードが使用できます。  
8 MB、16 MB、32 MB、64 MB、128 MB、256 MB、512 MB、1 GBまで  
最新情報は <http://panasonic.jp/support/audio/mini/> でご確認ください。

■途中で停止する ➡ **本体で** STOP - DEMO 押す

**リモコンで** STOP 押す

■一時停止する ➡ PAUSE 押す  
再開するには、[▶SD] を押す。

上手に使いこなすには、85 ページ「SD について」をお読みください。



### ① 押し上げて SD 挿入部のふたを開ける

奥までまっすぐ差し込む

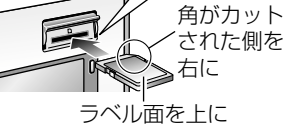

### ② SD を入れる



### ③ ふたを閉める

ふたが開いていると、SD の再生はできません。

セレクターが SD のとき



(1 曲も録音されていない、または再生できるデータがないときは、「NO TRACK」と表示されます)

● SD を入れると、SD 検知ランプが点灯します。(録音、記録中は点滅)

#### mini SD カードをお使いの場合

miniSD アダプターが必要です。



### SD ▶ 押す

再生が始まります。

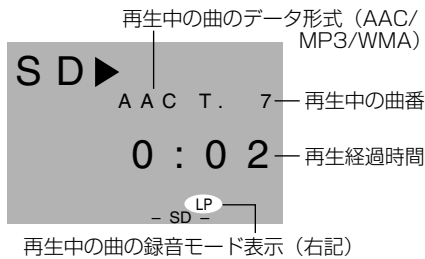

● 電源「切」時に SD が入っているときは、この操作だけで自動的に電源が入り、再生が始まります。(ワンタッチプレイ)

#### ■再生できる SD について

本機では、「SD オーディオフォーマット」で録音された音楽データ (AAC/MP3/WMA) のみ再生できます。静止画および動画の再生はできません。

#### ■録音モードについて

本機で録音した曲の再生中は、表示部に録音時の録音モードが表示されます。他の機器で録音した曲や、MP3/WMA の曲の場合は、録音モードが表示されないことがあります。

録音モードを選んで録音するには (P. 45 ページ)

#### ■ SD を取り出す

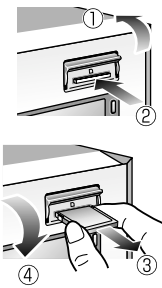

- ① ふたを開ける。
- ② カードの中央部を指で押す。(指ではさめるくらいカードが出る)
- ③ まっすぐ引き抜く。
- ④ ふたを閉める。

#### ■曲を番号で選ぶ

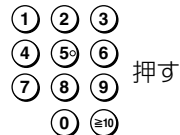

2 ケタ以上を選ぶには

● 2 ケタ : 例) 25

⊙10 → ⊙2 → ⊙5

● 3 ケタ : 例) 125

⊙10 → ⊙10 → ⊙1 → ⊙2 → ⊙5

#### ■残り時間などを見る



押すたびに残り時間などの表示に切り変わります。

#### お願い

“CARD Writing” 表示中や SD 検知ランプの点滅中は、絶対にふたを開けたり、SD を取り出さないでください。SD が使えなくなることがあります。

# MD/SD のいろいろな再生

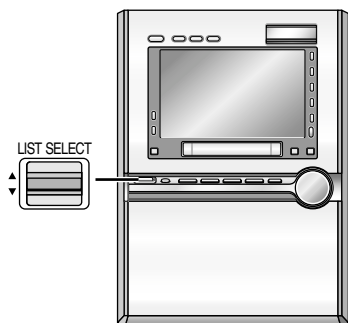

数字ボタンで2ケタ以上を選ぶには

例) 2ケタ : 25

⊞10 → ② → ⑤

例) 3ケタ : 125

⊞10 → ⊞10 → ① → ② → ⑤

SHIFT ボタンの使いかた  
[SHIFT]を押しながら、他のボタンを押します。

## 曲をとび越す

スキップ

MD SD

本体で

LIST SELECT



上下に動かす

リモコンで

M.SKIP V/REW



押す

## 好みの順に再生

プログラムプレイ

MD SD

最大24曲まで予約できます。

1



停止中に押す

PGM P:00 0

### ■解除する

停止中に [PROGRAM] を押して "PGM" を消す。(予約内容は保持)

### ■予約を追加する

停止中に、数字ボタンで曲番を選ぶ。

## 順不同に再生

ランダムプレイ

MD SD

1



停止中に押して "RANDOM" を選ぶ

RND  
RANDOM

## くり返し再生

リピート

MD SD

プログラムモードやランダムプレイと組み合わせて使えます。

SHIFT



+  
REPEAT PLAY MODE



再生中に同時に押す

REP)  
REPEAT ON

●リピート再生中は "REP)" または ")" が表示されます。

●選択操作で迷ったときは「操作メニュー一覧」(81 ページ)

## 共通の準備

セレクターを MD または SD にする →

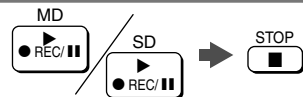

## 早送り／ 早戻し

サーチ

MD SD



再生中／一時停止中に  
聞きたい位置まで押したままにする

## 2 ① ② ③ ④ ⑤ ⑥ ⑦ ⑧ ⑨ ⑩ 押して 曲番を選ぶ

数字ボタンで2ケタ以上を選ぶには (☞ 左ページ下)

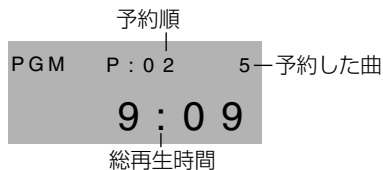

## 3 MD SD 押す

再生が始まります。

この操作をくり返し、予約を完了する

### ■予約を確認する

停止中に、[◀◀ V/REW、^/FF ▶▶] を押す。

### ■すべての予約を取り消す

停止中に [■STOP] を押す。  
“PROGRAM CLEAR” が表示され、すべての予約が取り消されます。  
MD や SD を取り出しても取り消されます。

### ○お知らせ

- 電源を切ったり、他の音源 (テープなど) に切り換えてもプログラムモードは保持しています。

## 2 MD SD 押す

再生が始まります。

### ■解除する

停止中に、手順1で“PLAY MODE OFF”を選ぶ。  
MD や SD を取り出しても解除されます。

### ○お知らせ

- 電源を切ったり、他の音源 (テープなど) に切り換えてもランダムモードは保持しています。

### ■解除する

[SHIFT] + [REPEAT] を同時に押して “REPEAT OFF” を選ぶ。  
再生を止めたり、MD や SD を取り出しても解除されます。

### ■好きな曲を選んでくり返す/1曲だけをくり返す

プログラムプレイ中の再生中 (☞ 上記) に、  
[SHIFT] + [REPEAT] を同時に押す。

### ■順不同にくり返す

ランダムプレイ中の再生中 (☞ 上記) に、  
[SHIFT] + [REPEAT] を同時に押す。

### ■グループ全体をくり返す (MDのみ)

1 グループプレイ中の再生中 (☞ 32 ページ) に、  
[SHIFT] + [REPEAT] を同時に押す。

### ■プレイリストをくり返す (SDのみ)

リスト表示からプレイリストを再生中 (☞ 32 ページ) に、  
[SHIFT] + [REPEAT] を同時に押す。

# MD/SD のいろいろな再生 (つづき)

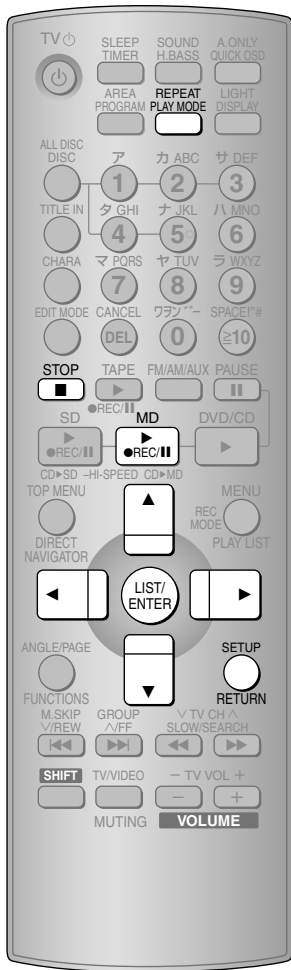
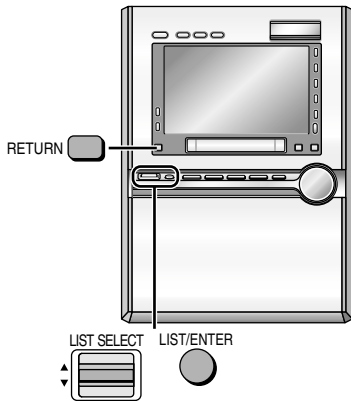

## リスト表示 で曲を探して 再生

**MD SD**

聞きたい曲のタイトルをリストから探して再生できます。

タイトル入力については58ページをご覧ください。

# 1

本体で

LIST/ENTER



リモコンで

LIST/ENTER



停止中に  
押す

例) MD のとき (グループがある場合)

GROUP

7 — グループ数

1.Group1

### お願い

再生中やプログラム/ランダム/1グループ設定中は、リストを表示できません。設定を解除し、停止中に行ってください。

## グループを 選んで再生

**1グループプレイ**

**MD**

MDのグループ (連続したの曲の集まり) 単位で再生できます。

あらかじめ曲をグループにまとめてください。(54ページ)

# 1

REPEAT  
PLAY MODE

停止中に  
押して“1-GROUP”  
を選ぶ

GRP

1-GROUP

● 選択操作で迷ったときは「操作メニュー一覧」(P.81ページ)



2

本体で

① 選び ② 決定



(上下に動かす)

(グループやプレイリストがある場合)  
MDのグループやSDのプレイリストを選択

```
2. Pops
3. Jazz
- Track List -
```

すべてのトラックタイトルの中から曲を選ぶ場合は“Track List”を選択します。

リモコンで

① 選び ② 決定



② 決定

3

本体で

① 選び ② 決定



(上下に動かす)

聞きたい曲(トラック)を選択

```
Track 16 一曲数
1. Winter
2. Summer
3. Track 3
4. Track 4
```

選んだ曲から再生が始まります。

リモコンで

① 選び ② 決定



② 決定

## お知らせ

- MDのグループ(連続した曲の集まり)や、SDのプレイリスト(任意の曲の集まり)は、あらかじめ作成しておく必要があります。
  - MDの曲をグループにまとめる(☞ 54ページ)
  - SDのプレイリストを作成する(☞ 56ページ)
- 表示される文字数は1タイトルにつき最大32文字です。

## ■途中で止める

[■ STOP]を押す。

## ■停止中に1つ前の表示に戻る

[RETURN]を押す。

## ■SDのプレイリスト単位で再生する

手順2で聞きたいプレイリストを選択し、手順3で最初のトラックを選択する。

2

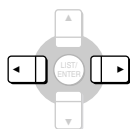

好みのグループが表示されるまで  
何度か押す

```
G. 2 T. 11
My Best
```

グループに付けたタイトル

3



押す  
再生が始まります。

## ■解除する

手順1で“PLAY MODE OFF”を選ぶ。

MDを取り出しても、解除されます。

■グループをとび越す  
(グループ・スキップ)

停止中に、好みのグループが表示されるまで [◀, ▶] を何度か押す。

タイトル入力しておく  
と曲を探しやすいよ。

お気に入りの曲は  
グループやプレイリストに  
まとめると便利ね。



# テープの再生

## 再生できるテープ

ノーマルポジション NORMAL POSITION/TYPE I	○
ハイポジション HIGH POSITION/TYPE II *	○
メタルポジション METAL POSITION/TYPE IV *	○

\*ハイポジションテープまたはメタルポジションテープは、特性を十分にいかすことができませんが、再生することはできます。

## 準備

1  
テープを入れる

2  
再生する

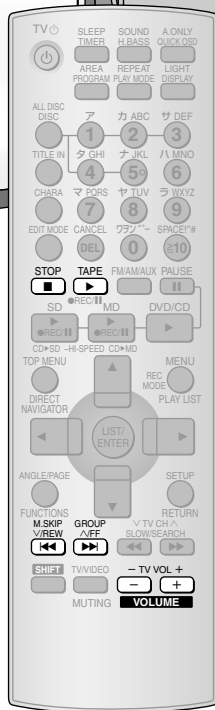
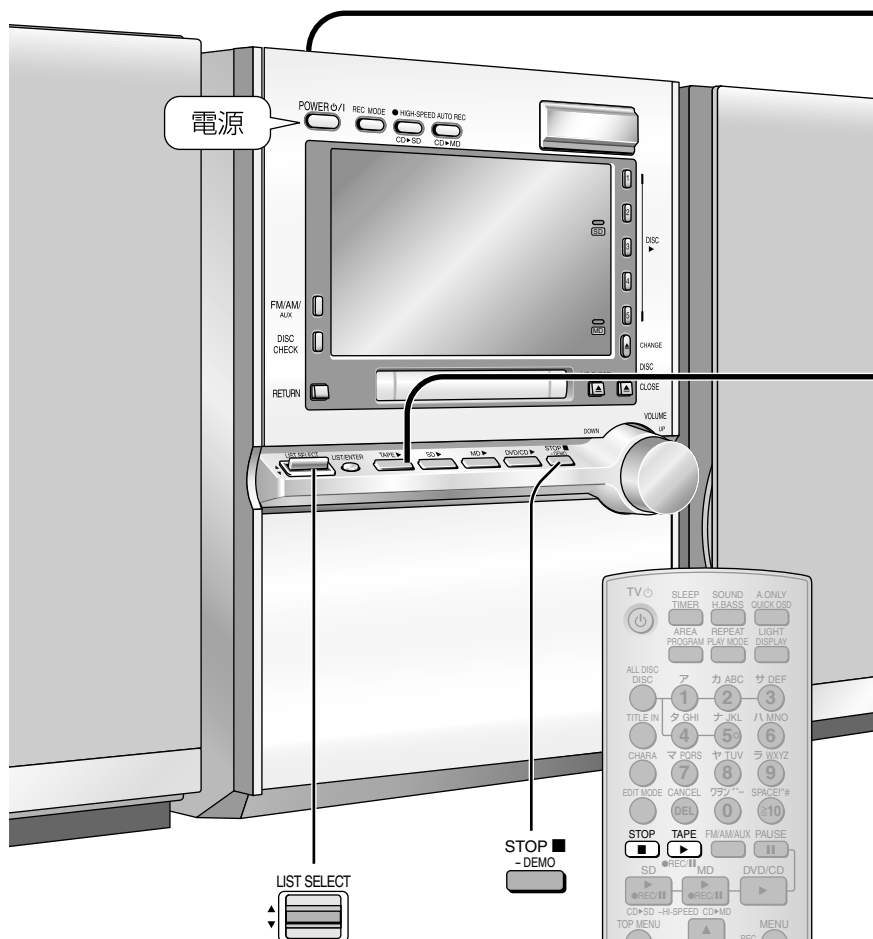

## 音量を調節する

本体で

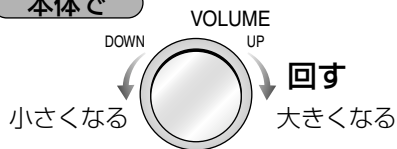

リモコンで



上手に使いこなすには、87ページ「テープについて」をお読みください。



テープのたるみを取る

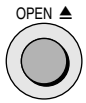

押ししてホルダーを開け  
(電源が入る)  
テープを入れる



手でホルダーを閉める

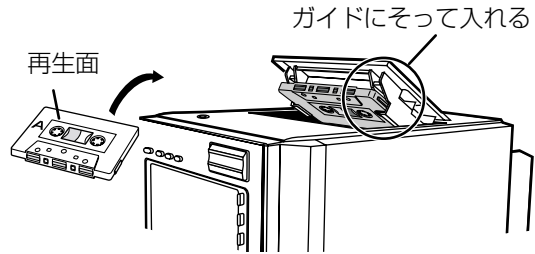

押す

再生が始まり、テープ終端で自動停止します。

- 電源「切」時にテープが入っているときは、この操作だけで自動的に電源が入り、再生が始まります。(ワンタッチプレイ)



テープを入れると点灯

再生

テープの再生

■途中で停止する ➡

**本体で** 押す

**リモコンで** 押す

■早送り/巻戻しする ➡

**本体で** (停止中) 上下に動かす

**リモコンで** (停止中) 押す

■反対面を再生する ➡ (停止中)

押す

テープを取り出し、裏返して入れます。

**お知らせ**

[PAUSE] ボタンは、ディスクとMD、SD専用です。テープでは動きません。

■曲をとび越す (TPS) ➡

**本体で** (再生中) 上下に動かす

**リモコンで** (再生中) 数回押す

テープ プログラム センサー  
TPS : Tape Program Sensor-機能  
(次曲方向9曲、前曲方向8曲までとび越し可能)

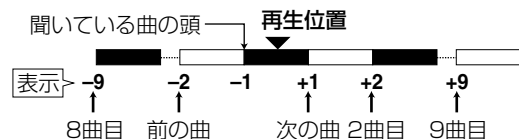

**お知らせ**

TPSは、曲間の約4秒間の無音部を検出して動くため、以下のような場合、正しく動作しないことがあります。

- 曲間が短い
- 曲間に雑音がある
- 曲中に無音に近い部分がある

# ラジオを聞く

準備

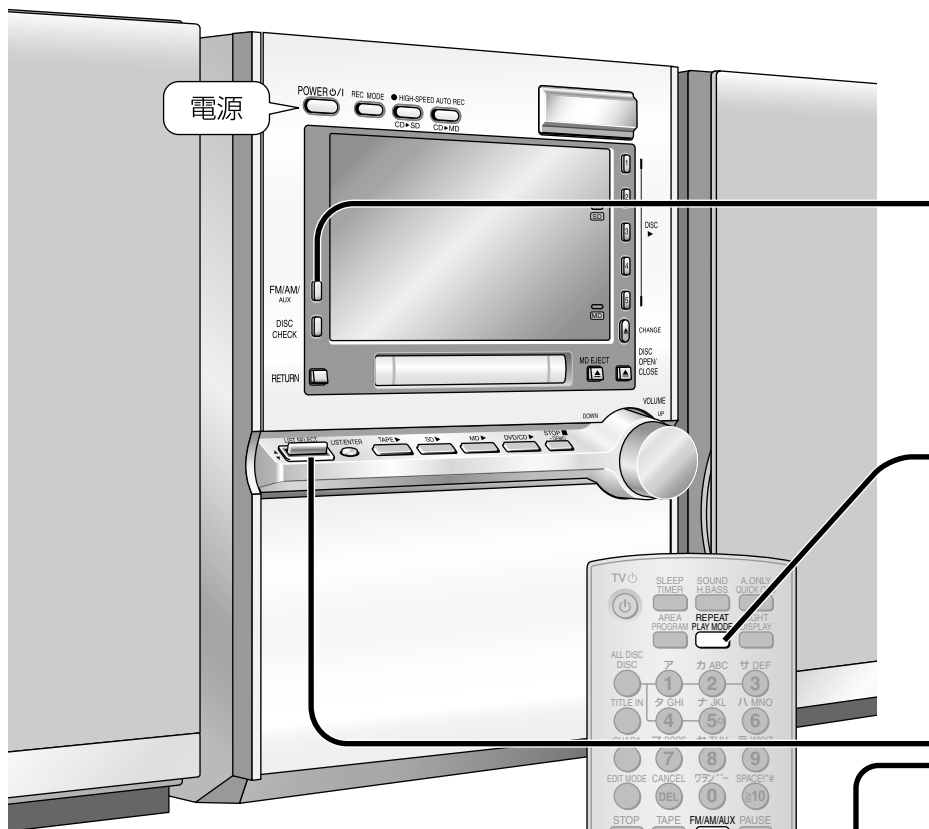

1  
バンドを選ぶ

2  
放送局の探し  
かたを選ぶ

3  
放送局を探す

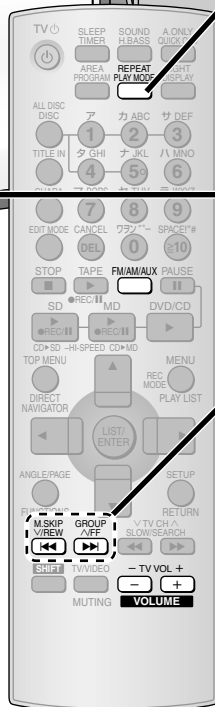

**音量を調節する**

**本体で**

DOWN VOLUME UP

小さくなる 大きくなる

回す

**リモコンで**

小さくなる 大きくなる

- TV VOL+ +

VOLUME 押す

VOLUME 23

0 (最小) 50 (最大)

■自動選局する  
(オートチューニング)

■FMステレオ放送で  
雑音が多いときは

リモコンのみ

**お知らせ**

- オートチューニング中、周囲に妨害電波があると、受信せずに周波数が止まることがあります。
- 本機のTV受信回路は、FM受信回路と兼用しているため、2または3chにFM放送が混信することがあります。
- 山間部や鉄筋ビルの中など、電波の弱いところでは、屋外アンテナの設置をおすすめします。
- テレビの電源を切ると受信状態がよくなる場合があります。

- AMループアンテナ、FM簡易型アンテナを接続する。(p.6 ページ)  
接続しないと、放送局を受信できません。  
テレビ音声(1〜3チャンネルのみ)は、FMで受信します。

FM/AM/AUX **押して**  
“FM” または “AM” を選ぶ

押すたびに  
FM→AM→AUX  
↑

テレビ(1ch〜3ch)の場合は、“FM”  
を選びます。

FM

76.0 MHz

- 電源「切」時は、自動的に電源が入り、FMまたはAMを受信します。(ワンタッチプレイ)

リモコンのみ

REPEAT PLAY MODE **押して**  
“MANUAL” を選ぶ

押すたびに  
MANUAL→PRESET  
↑

本体で



上下に動かして

リモコンで



押して

好みの放送局を受信する

テレビの受信位置は  
FM 76.0 ← ..... → FM 90.0  
↓                                 ↓  
TV 3ch ↔ TV 2ch ↔ TV 1ch

FMステレオ放送の受信時に点灯



- ➡ M.SKIP V/REW ① 周波数が動き始めるまで **押したままにする**
- ➡ GROUP ^/FF ② 動き始めたら **指を離す**

放送を受信すると、周波数が止まります。  
好みの放送局を受信するまで、同じ操作をくり返してください。

- ➡ REPEAT PLAY MODE “MONO” と表示するまで **押したままにする**
- 押すたびに  
MONO ⇄ STEREO  
(通常は“STEREO”にする)

■屋外アンテナの接続

山間部や鉄筋ビルの中など、電波の弱いところでは必要です。

FM (テレビアンテナの利用)

アンテナ線(同軸ケーブル)をアンテナプラグ(市販)に取り付けて、本機に接続します。  
FM簡易型アンテナ(付属)は取り外します。

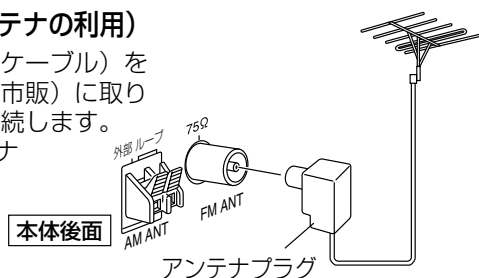

AM (市販のコードの利用)

窓際などに水平に取り付け、本機に接続します。  
AMループアンテナは取り外さないで、いっしょに接続します。

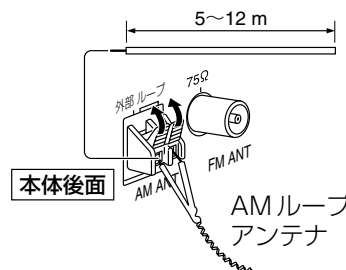

# 放送局を記憶させて聞く

放送局をチャンネルに記憶させておくと、簡単な操作で受信できます。(FM/AM 各 15 局まで)



**SHIFT** ボタンの使いかた  
[SHIFT]を押しながら、他のボタンを押します。

## 記憶させる

### お住まいの地域の放送局を記憶させる

#### エリアバンク

エリア番号を指定するだけで、その地域で受信できる主な FM、AM の放送局を一度に記憶できます。

1



受信中に同時に押す

### 好みの放送局をチャンネルに記憶させる

#### マニュアルメモリー

エリアバンクで記憶させたチャンネルに、上書きすることもできます。

1



受信中に選局する  
( 36 ページ)

## エリアバンク (2005 年 1 月現在)

エリア番号	地域名	エリア番号	地域名
1	札幌	21	大津
2	青森	22	奈良
3	秋田	23	和歌山
4	盛岡	24	大阪圏
5	山形		(大阪、神戸、京都)
6	仙台	25	鳥取
7	福島	26	松江
8	宇都宮	27	広島
9	水戸	28	山口
10	前橋	29	高松/岡山
11	東京圏 (東京、横浜、 千葉、さいたま)	30	徳島
		31	松山
12	甲府	32	高知
13	松本	33	福岡
14	静岡	34	北九州
15	名古屋圏 (名古屋、岐阜)	35	佐賀
		36	長崎
		37	大分
16	津	38	熊本
17	新潟	39	宮崎
18	富山	40	鹿児島
19	金沢	41	那覇
20	福井		

## 聞く

### 記憶させた放送局を聞く

#### プリセットチューニング

1



押してバンドを選ぶ

押すたびに  
FM→AM→AUX  
↑

- 2** M.SKIP  
V/REW  
GROUP  
^/FF
- 押して  
**エリア番号** (左下の表)  
**を選ぶ**  
(押し続けると連続変化)



数字ボタンでも選べます。

- 3** LIST/ENTER
- 押す  
放送局が各チャンネルに記憶されます。



■途中で解除する → STOP

- 2** AREA PROGRAM
- 押す  
**PGM**

- 3** ① ② ③ 約10秒の“—”点滅中に  
④ ⑤ ⑥ 押してチャンネルを選ぶ  
⑦ ⑧ ⑨  
⑩ (±10)



放送局が選んだチャンネルに記憶されます。

続けて記憶させるときは、手順1～3をくり返す

■途中で解除する → AREA PROGRAM

- 2** ① ② ③  
④ ⑤ ⑥  
⑦ ⑧ ⑨  
⑩ (±10)
- 押して  
**チャンネルを選ぶ**  
選んだチャンネルの放送局を受信します。



■[<<< V/REW、^/FF >>>]などでチャンネルを選ぶ

36ページの手順2で“PRESET”を選択すると、リモコンの[<<< V/REW、^/FF >>>]や、本体の[LIST SELECT]でもチャンネルを選ぶことができます。

お知らせ

エリアバンクで記憶させたチャンネルを選べると、放送局名が表示されます。

数字ボタンの  
使いかた

- ① ② ③ 押して  
④ ⑤ ⑥ エリア番号やチャンネル  
⑦ ⑧ ⑨ を選ぶ  
⑩ (±10)

■2ケタ以上を選ぶには

●例) 12

(±10) → ① → ②

●例) 25

(±10) → ② → ⑤

# こんな録音ができます

			MDへ録音	SDへ録音	
ディスクから	CDから	すべてのCDをイッキに録音 (5CDイッキ録り)	通常録音	×	×
			高速録音	○ (50ページ)	○ (50ページ)
		1枚のCDを録音	通常録音	○ (42ページ)	○ (44ページ)
			高速録音	○ (42ページ)	○ (44ページ)
		すべてのCDを録音	通常録音	○ (42ページ)	○ (44ページ)
			高速録音	○ (42ページ)	○ (44ページ)
	好みの曲だけ録音 (プログラム録音)	通常録音	○ (50ページ)	○ (50ページ)	
		高速録音	×	×	
	CD以外のディスクから DVD-V   DVD-A   RAM VCD   WMA/MP3	CD以外のディスクから録音	通常録音	○*1 (42ページ)	○*1 (44ページ)
		好みの曲だけ録音 (プログラム録音)	通常録音	○*2 (50ページ)	○*2 (50ページ)
MDから	MDから録音	通常録音	—	○ (46ページ)	
	好みの曲だけ録音 (プログラム録音)	通常録音	—	○ (50ページ)	
SDから	SDから録音	通常録音	○ (46ページ)	—	
	好みの曲だけ録音 (プログラム録音)	通常録音	○ (50ページ)	—	
テープから	テープから録音	通常録音	○ (46ページ)	○ (46ページ)	
ラジオから	ラジオから録音	通常録音	○ (46ページ)	○ (46ページ)	
AUX (外部機器) から	ポータブルMDやアナログプレーヤーなどの機器から録音	通常録音	○ (74ページ)	○ (74ページ)	

## お知らせ

CD → MD、CD → SD 以外の録音は、すべてアナログ録音になります。

\*1 **DVD-A** から MD への録音はできません。  
また、SD への録音が禁止されている **DVD-A** もあります。

\*2 **RAM** からのプログラム録音はできません。



## テープへ録音

×
×
○ (48ページ)
×
○ (48ページ)
×
○ (50ページ)
×
○ (48ページ)
○※2 (50ページ)
○ (48ページ)
○ (50ページ)
○ (48ページ)
○ (50ページ)
—
○ (48ページ)
○ (74ページ)

## 高速録音について

CDからMDへ最大7倍速で、CDからSDへ最大4倍速（LPモード時）で録音します。

ディスクや条件によっては、最大倍速にならない場合や、高速録音できない場合があります。高速録音できない場合は、通常録音してください。

### ■高速録音には次のような制限があります

本機は、著作権保護を目的としたコピー管理システムを採用しているため、以下の制限があります。

**録音終了から約74分経過しないと、同じCDを高速録音できません**

録音を途中で止めたときでも、続けて同じCDは高速録音できません。（通常録音は可能です）

**一度に24枚まで録音できます**

約74分以内に、それぞれ異なる24枚のCDは高速録音できますが、25枚目の高速録音はできません。

さらに高速録音しようとして、“PLEASE WAIT ○○ MIN.”（○○は数字）と表示したときは、○○分待ってから高速録音してください。

### お知らせ

- 高速録音は、常に最大倍速になるわけではありません。（CDの内周と外周では速度に差が生じるため）
- 録音開始前に、“READING DATA”が表示されることがあります。これはCDの情報を読み取り中であることを表しています。この表示が消えてから実際の録音が始まります。
- 高速録音時は音声は聞こえません。

高速録音では録音終了から約74分経過しないと、同じCDを録音できないのよ



### お願い

**SDカードを保護するために**

- SDカードへの録音中にSD挿入部のふたを開けないでください。ふたを開けると、現在行っている動作が停止し、正しく録音できません。

**CD、MDからの録音時に誤ってふたを開けてしまったときは**

- カードを入れ直し、今回録音した内容を確認してください。正しく録音されていない場合は、録音内容を削除し、もう一度録音してください。
- CDの高速録音時には、録音が停止したあと、約74分経過しないと同じCDを高速録音できません。ただし、通常録音はできます。

**ラジオからの録音時に誤ってふたを開けてしまったときは**

- 録音が停止します。

# ディスク (CD/DVD) を MD に録音

**お願い** 録音中は GUI メニュー (☞ 78 ページ) を操作しないでください。  
録音が途切れる原因になります。

- 準備**
- ① ディスクと、録音用 MD を入れる。(☞ 15、27 ページ)
  - ② [DISC]→数字ボタン(1~5)→[■ STOP]と押して、録音したいディスク (または録音を始めるディスク) を選ぶ。
  - ③ 音声/静止画の混在ディスクを録音するときは、再生コンテンツメニューを表示させ、“オーディオ”を選ぶ。(☞ 22 ページ)

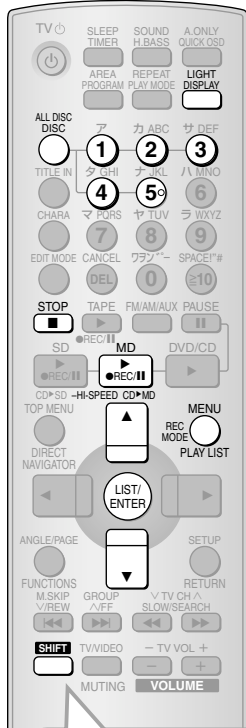
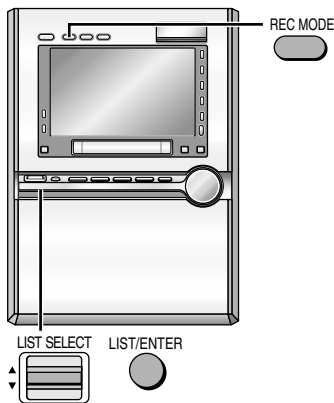

**SHIFT ボタンの使いかた**  
[SHIFT]を押しながら、他のボタンを押します。

## DVD-V RAM VCD WMA/MP3

録音はアナログ録音になります。

## DVD-V

ディスクによって部分的に、または全体を録音できないものがあります。部分的に録音できない場合は、そこで録音が停止します。録音できる位置までスキップして録音してください。

## DVD-A

MD への録音はできません。SD またはテープに録音してください。(☞ 44、48 ページ)

## ■ MDLP (長時間ステレオ録音/再生)について

録音モードと録音可能時間

ディスクの種類	録音モード	SP	LP2	LP4
74分のMDディスク		74分	148分	296分
80分のMDディスク		80分	160分	320分

- 本機で LP2 または LP4 で録音した曲は、MDLP に対応していない機器では再生できません。
- LP4 は、特殊な圧縮方式によって長時間のステレオ録音を実現しているため、ごくまれに雑音が録音されることがあります。  
音質を重視して録音するときは、SP または LP2 で録音してください。
- カーオーディオが MDLP に対応していないときは、SP で録音してください。

1  
録音モード  
を選ぶ

2  
録音方法  
(1枚またはすべて)  
を選ぶ

3  
通常/高速で  
録音する

■途中で止める

■MDの残り時間が  
知りたい

上手に使いこなすには、88ページ「MDについて」をお読みください。



① 停止中に  
同時に押す

MD REC MODE  
SD REC MODE

② 10秒以内

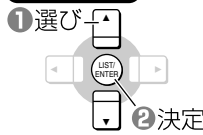

① 選び  
② 決定  
“MD REC MODE”  
を選択

③ ① 選び

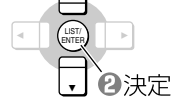

② 決定  
録音モードを選択

MD REC MODE  
SP  
LP2  
LP4

SP : 通常ステレオ録音  
LP2 : ステレオ長時間(2倍)録音  
LP4 : ステレオ長時間(4倍)録音

本体でも操作できます



SHIFT + ALL DISC DISC  
停止中、同時に押して  
“1 DISC” または “ALL DISC” を選ぶ

1 DISC : 1枚のディスクを録音  
ALL DISC : すべてのディスクを連続録音

“ALL DISC” は、VCD CD WMA/MP3のみ有効です。

例) ALL DISCの場合

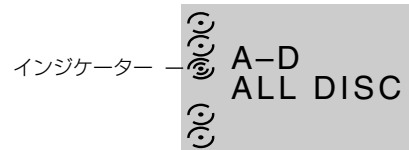

通常録音するとき

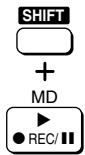

同時に押す

インジケータが点灯しているディスクの1曲目から録音します。  
(ディスクの再生が終わると、MDも自動停止)

高速録音するとき

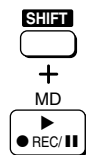

同時に押したまま (2秒以上) にする

インジケータが点灯しているディスクの1曲目から高速録音します。  
(ディスクの再生が終わると、MDも自動停止)  
CDのみ有効です。

●高速録音の制限については、41ページをご覧ください。



STOP 押し  
UTOC Writing  
(点滅後に録音完了)



数回押す  
MD  
- 60:04  
(録音モードによって残り時間は変わります)

お知らせ

- CDにタイトルを入力(☞58ページ)しているときは、MD側にも曲名(トラックタイトル)が付きます。
- ディスクの一時停止中から録音を始めると、その位置から録音できます。
- ディスク再生中からの録音はできません。
- 録音中は一時停止できません。

お願い

- ランダム設定中は録音できません。ランダムを解除してから録音してください。
- “PLEASE WAIT ○○MIN.”(○○は数字)が表示されたら(☞41ページ)○○分経過してから高速録音するか、通常録音してください。

録音

ディスク(CD/DVD)をMDに録音

# ディスク (CD/DVD) を SD に録音

**お願い** 録音中は GUI メニュー (P.78 ページ) を操作しないでください。録音が途切れる原因になります。

- 準備**
- ① ディスクを入れる。(P.15 ページ)
  - ② [DISC]→数字ボタン(1~5)→[STOP]と押して、録音したいディスク(または録音を始めるディスク)を選ぶ。
  - ③ 音声/静止画の混在ディスクを録音するときは、再生コンテンツメニューを表示させ、「オーディオ」を選ぶ。(P.22 ページ)

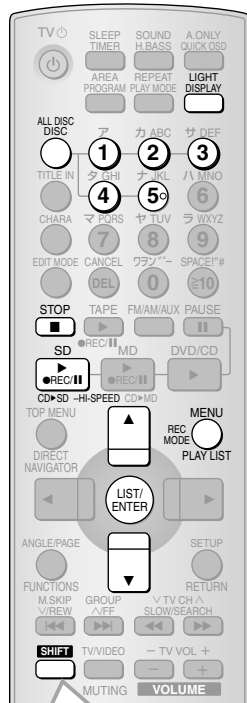
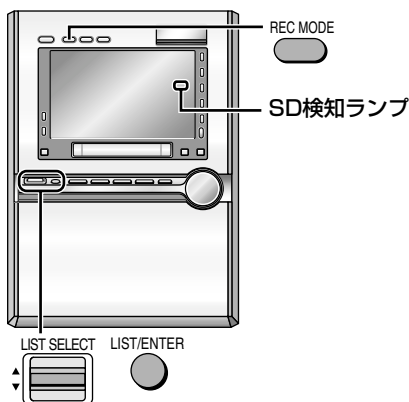

**DVD-V DVD-A RAM VCD WMA/MP3**

録音はアナログ録音になります。

**DVD-V DVD-A**

ディスクによっては部分的に、または全体を録音できない場合があります。部分的に録音できない場合は、そこで録音が停止します。録音できる位置までスキップして録音してください。

## ■録音モードについて

録音モードと録音可能時間

カード容量	録音モード		
	XP (高音質) 128kbps	SP(標準) 96kbps	LP (長時間) 64kbps
32 MB	約31分	約41分	約62分
64 MB	約64分	約85分	約128分
128 MB	約130分	約173分	約260分
256 MB	約259分	約346分	約519分
512 MB	約523分	約698分	約1047分
1 GB	約1007分	約1343分	約2014分

## ■使用可能なSDメモリーカードについて

本機では以下の容量(8MB~1GBまで)のSDメモリーカードが使用できます。**8MB、16MB、32MB、64MB、128MB、256MB、512MB、1GB**まで最新情報は<http://panasonic.jp/support/audio/mini/>でご確認ください。

- SDメモリーカードを他機でフォーマットすると、記録に時間がかかるようになる場合があります。また、パソコンでフォーマットすると本機では使用できない場合があります。このようなときは本機でフォーマットを行ってください。(P.54 ページ)
- 本機はSD規格に準拠したFAT12、FAT16形式でフォーマットされたSDメモリーカードに対応しています。

**1**  
SDを入れる

**2**  
録音モード  
を選ぶ

**3**  
録音方法  
(1枚またはすべて)  
を選ぶ

**4**  
通常/高速で  
録音する

■途中で止める

■SDの残り時間が  
知りたい

上手に使いこなすには、85 ページ「SD について」をお読みください。

① ふたを開ける

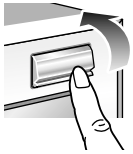

② SDを入れる

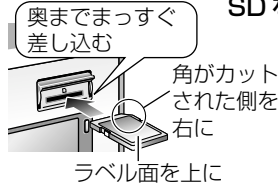

③ ふたを閉める



ふたが開いていると、録音できません。

● mini SD カードの場合、miniSD アダプターが必要です。(☞ 29 ページ)



停止中に同時に押す

MD REC MODE  
SD REC MODE

本体でも操作できます

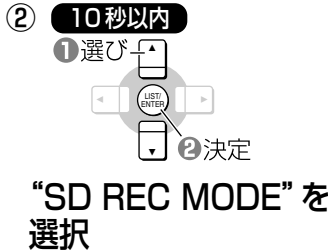

“SD REC MODE” を選択

MD REC MODE  
SD REC MODE

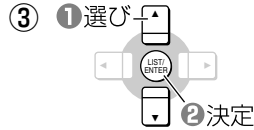

録音モードを選択

SD REC MODE  
XP  
SP  
LP

XP : 高音質で録音  
SP : 標準の録音  
LP : 長時間で録音

停止中、同時に押して  
“1 DISC” または “ALL DISC” を選ぶ

1 DISC : 1 枚のディスクを録音  
ALL DISC : すべてのディスクを連続録音  
“ALL DISC” は、VCD CD WMA/MP3 のみ有効です。

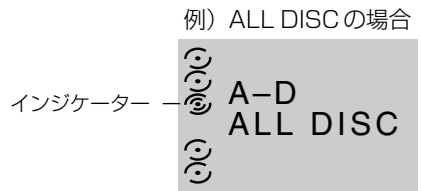

通常録音するとき

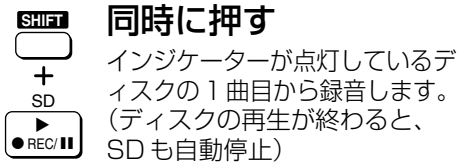

同時に押す

インジケータが点灯しているディスクの 1 曲目から録音します。(ディスクの再生が終わると、SD も自動停止)

高速録音するとき

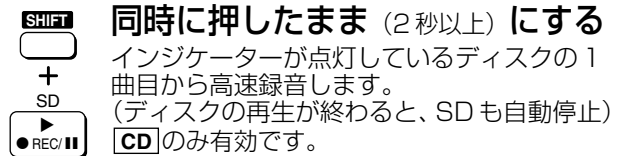

同時に押したまま (2 秒以上) にする

インジケータが点灯しているディスクの 1 曲目から高速録音します。(ディスクの再生が終わると、SD も自動停止) CD のみ有効です。

● 高速録音の制限については、41 ページをご覧ください。



(点滅後に録音完了)



SD  
- 60 : 04

(録音モードによって残り時間は変わります)

お願い

- ランダム設定中は録音できません。ランダムを解除してから録音してください。
- “PLEASE WAIT ○○ MIN.” (○○は数字) が表示されたら (☞ 41 ページ) ○○分経過してから高速録音するか、通常録音してください。
- 録音中は絶対に SD 挿入部のふたを開けないでください。録音が停止し、正常に録音できません。
- 録音が終わっても、“CARD Writing” 表示中や SD 検知ランプの点滅中は、絶対に SD 挿入部のふたを開けたり、SD を取り出したりしないでください。SD が使えなくなることがあります。

お知らせ

- 本機で SD に録音した場合、AAC で記録されます。
- CD にタイトルを入力 (☞ 58 ページ) しているときは、SD 側にも曲名 (トラックタイトル) が付きます。
- ディスクの一時停止中から録音を始めると、その位置から録音できます。
- ディスク再生中からの録音はできません。
- 録音中は一時停止できません。

# MD や SD に録音 (SD/MD/テープ/ラジオから)

## 準備

- ① 録音用 MD または SD を入れる。(☞ 27、29 ページ)
- ② 録音モードを選ぶ。(☞ 43、45 ページ)
- ③ テープを録音するときは、テープを入れる。(☞ 35 ページ)

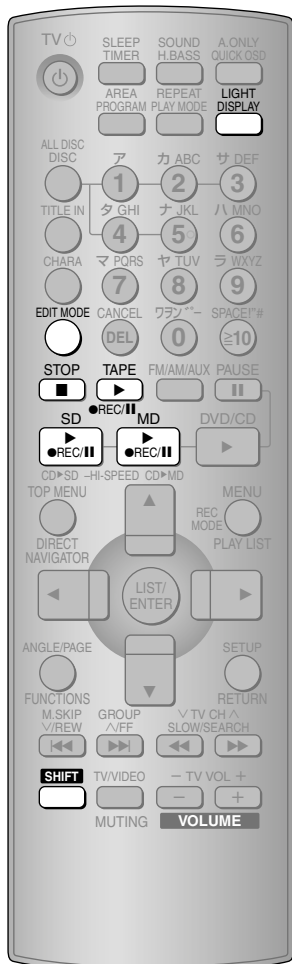

## SD を MD に録音

SD → MD



## MD を SD に録音

MD → SD

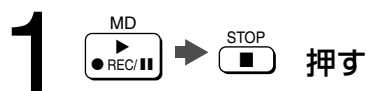

## テープを MD/SD に録音

テープ → MD

テープ → SD

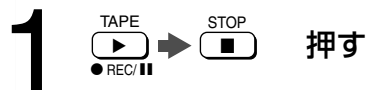

## ラジオを MD/SD に録音

ラジオ → MD

ラジオ → SD

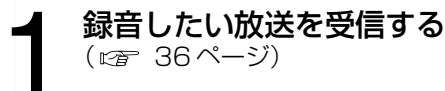

**SHIFT ボタンの使いかた**  
[SHIFT] を押しながら、他のボタンを押します。

### ■途中で止める

[■ STOP] を押す。  
"UTOO Writing" (MD) または "CARD Writing" (SD) 点滅後、録音が完了します。

### ■ MD/SD の残り時間が知りたい

[DISPLAY] を数回押す。



**お知らせ**  
トラックタイトルもコピーされます。



**お知らせ**  
トラックタイトルもコピーされます。  
(99 曲分のみ)

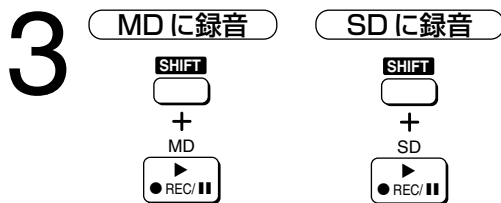
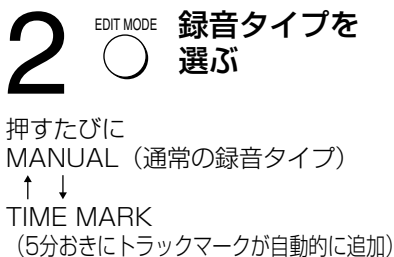

同時に押す  
録音が始まります。

- テープ終端で自動停止します。続けてうら面を録音するときはテープをうら返して録音してください。

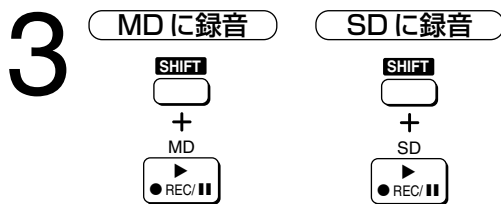
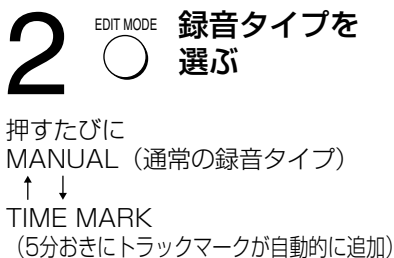

同時に押す  
録音が始まります。

#### ■一時停止する

テープまたはラジオからの録音中に、[SHIFT] + [▶MD] または [SHIFT] + [▶SD] を同時に押す。録音側は一時停止し、再生側は再生を続けます。再開するには、再度押す。(トラックマークが付きます)

- MD/SD からの録音中は、一時停止できません。

#### ■トラックマーク (曲の切れ目) を付ける

テープ、ラジオを録音中に、好みの位置で [EDIT MODE] を押す。“TR MARKING” と表示され、トラックマークが付きます。

- SD では、トラックマークを付ける (曲を分ける) と、元に戻すことはできません。

#### お願い

MD、SD のランダム設定中は録音できません。ランダムを解除してから録音してください。

# ディスク/MD/SD/ラジオをテープに録音

準備

- ① 録音用テープを入れる。(☞ 35 ページ)
- ② ディスクを録音するときは、ディスクを入れる。(☞ 15 ページ)
- ③ MD を録音するときは、MD を入れる。(☞ 27 ページ)
- ④ SD を録音するときは、SD を入れる。(☞ 29 ページ)

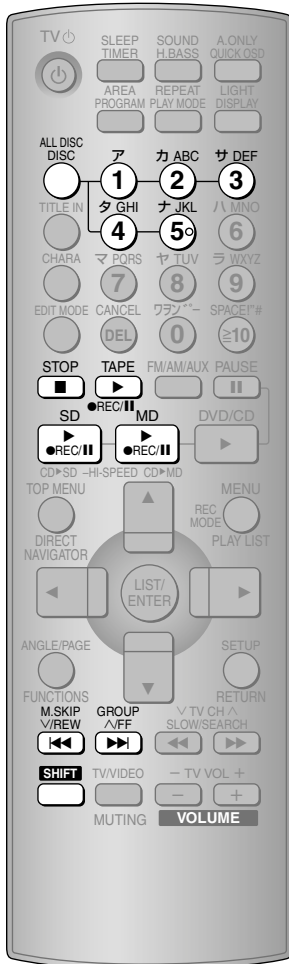

## ディスクをテープに録音

ディスク→テープ

1

ALL DISC  
DISC

↓ 10秒以内

① ② ③

④ ⑤

↓  
STOP

押して録音したい  
ディスクを選び

押して  
再生を停止

## MD をテープに録音

MD→テープ

1

MD 押す  
● REC/II

↓  
STOP

## SD をテープに録音

SD→テープ

1

SD 押す  
● REC/II

↓  
STOP

## ラジオをテープに録音

ラジオ→テープ

1

録音したい  
放送を受信する  
(☞ 36 ページ)

TUNED STEREO  
88.1 MHz

**SHIFT ボタンの使いかた**  
[SHIFT]を押しながら、他のボタンを押します。

■途中で止める  
[STOP]を押す。

■一時停止する  
ラジオからの録音中に [SHIFT] + [▶TAPE] を同時に押す。  
テープは一時停止し、再生側は再生を続けます。  
再開するには、再度押す。  
●ディスク/MD/SDからの録音中は、一時停止できません。



# 確認

## 録音できるテープ

ノーマルポジション NORMAL POSITION/TYPE I	○
ハイポジション HIGH POSITION/TYPE II	×
メタルポジション METAL POSITION/TYPE IV	×

ハイポジションテープまたはメタルポジションテープを使うと、本機では正しく録音・消去できません。

## リーダーテープ部を巻き取る

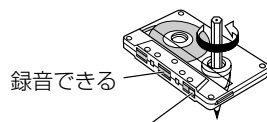

録音できない (リーダーテープ部)

# 2



停止中、同時に押して  
“1 DISC” または  
“ALL DISC” を選ぶ

1 DISC : 1 枚のディスク  
を録音

ALL DISC : すべてのディス  
クを連続録音

“ALL DISC” は、**VCD** **CD**  
**WMA/MP3**のみ有効です。

# 3



同時に押す

インジケーターが点灯しているディスク  
の1 曲目から録音します。  
(ディスクの再生が終わると、テープも自動停止)

### お知らせ

- ディスクの一時停止中から録音を始めると、その位置から録音できます。
- ディスク再生中からの録音はできません。
- ディスクからの録音時には、マルチ リマスター、アドバンスサラウンド効果は自動的に「切」になります。

# 2



同時に押す

MDの1 曲目から録音します。

# 2



同時に押す

SDの1 曲目から録音します。

# 2



同時に押す

録音が始まります。

### お知らせ

- テープ終端まで録音すると、テープは自動停止します。続けて録音するときは、テープを裏返して録音してください。ディスク/SD/MDの続きから録音するときは、[◀◀ V/REW、^/FF ▶▶]で頭出しをしてから録音を始めます。

### お願い

- ディスクやMD、SDのランダム設定中は録音できません。ランダムを解除してから録音してください。

# 5CD イッキ録り

CD 専用

# ／好みの

## イッキ録り

ディスク1から順に、本機に入っているCDをすべて高速録音します。

- 準備**
- ① CDと、録音用MDまたはSDを入れる。(☞ 15、27、29ページ)
  - ② 録音モードを選ぶ。(☞ 43、45ページ)
  - ③ [DVD/CD▶]を押してセクターを“DISC”にし、[STOP■]を押す。

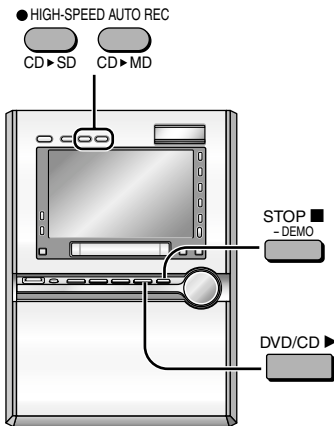

## MDにイッキ録り

CD → MD

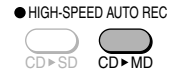

停止中に  
押す

## SDにイッキ録り

CD → SD

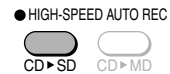

停止中に  
押す

## 好みの曲を選んで録音 (プログラム録音)

プログラムプレイや1グループプレイ (MD)、リスト表示 (SD) を使って、好きな曲だけを選んで録音できます。(高速録音はできません)

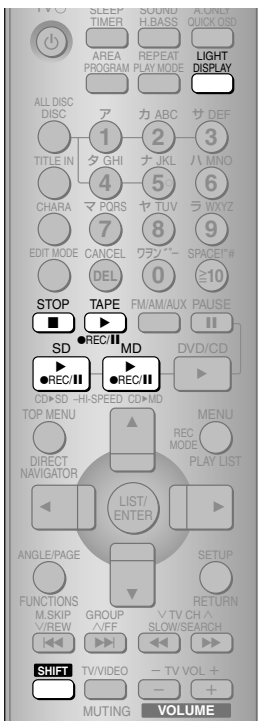

## ディスクから

ディスク → MD

ディスク → SD

ディスク → テープ

**1** 好みの曲を予約する  
「プログラムプレイ」  
(☞ 18ページ) の  
手順 1～2

**DVD-V** **VCD** **CD** **WMA/MP3**  
**DVD-A**

## MDから

MD → SD

MD → テープ

**1** 好みの曲を予約する  
「プログラムプレイ」  
(☞ 30ページ) の  
手順 1～2

## SDから

SD → MD

SD → テープ

**1** 好みの曲を予約する  
「プログラムプレイ」  
(☞ 30ページ) の  
手順 1～2

SHIFT ボタンの使いかた  
[SHIFT]を押しながら、他の  
ボタンを押します。

# 曲を選んで録音 (プログラム録音)

例) MDにイッキ録りの場合



≡CHECK CD≡ (CDをチェック中)

READING DATA (CDの情報を読み込み中)

(録音開始)

- 全曲でなく、途中でしか録音できないときは、録音できる範囲を表示します。(約6秒間)  
例) "DISC 5 TRACK 10 マデロクオンカノウ"  
これは、ディスク5の10曲目まで録音可能なことを表しています。  
表示中に[STOP ■]を押すと、イッキ録りを解除できます。録音モードを選び直すことで、全曲録音できる場合があります。
- "CHANGE"と表示したら  
ディスク交換しています。
- "REC RETRY"と表示したら  
ディスク情報をうまく読み取れなかったので、自動的に録音し直しています。表示中はボタン操作をしないでください。

## ■途中で止める

[STOP ■]を押す。  
"UTO Writing" (MD)または"CARD Writing" (SD) 点滅後、録音が完了します。

## お知らせ

- 各CDが1つのグループまたはプレイリストとして録音されます。(MDの場合、UTOEエリアに空きがないときはグループになりません。)
- CDにタイトルを入力(☞ 58ページ)しているときは、MDやSDにもタイトル情報がコピーされます。

## お願い

- "PLEASE WAIT ○○MIN." (○○は数字) が表示されたら(☞ 41ページ)  
○○分経過してからイッキ録りしてください。



イッキ録りは、録音前に何枚入るかわかるし、CDごとにグループやプレイリストにまとめてくれるから使いやすい

## 2

MDに録音

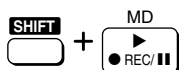

SDに録音

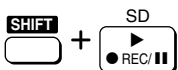

テープに録音



同時に押す

録音が始まります。

## お知らせ

DVD-A からMDへの録音はできません。

## 2

SDに録音

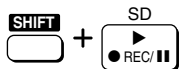

テープに録音

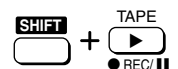

同時に押す

録音が始まります。

## ■好みのグループだけを録音する

左記手順1のかわりに、「1 グループプレイ」(☞ 32ページ)の手順1~2でグループを選択する。

## 2

MDに録音



テープに録音



同時に押す

録音が始まります。

## ■好みのプレイリストを録音する

左記手順1のかわりに、リスト表示(☞ 32ページ)の手順1~2でプレイリストを選択する。

## ■途中で止める

[STOP ■]を押す。

- MD/SDの残り時間が知りたい  
[DISPLAY]を数回押す。

## お願い

テープへの録音は片面ずつになります。テープ片面に収まるようにプログラム予約してください。

録音

5 好みの曲を選んで録音 (プログラム録音)  
CD  
D  
I  
ツ  
キ  
録  
り

# MD/SD の編集

曲順を入れ替えたり、不要な部分を削除したりして、自分だけのオリジナルMDやSDが作れます。(再生専用MDは編集できません)

曲をグループ (54 ページ) にしているMDや、プレイリストを作成しているSD (56 ページ) を編集すると、編集内容に応じてグループ/プレイリスト管理情報も更新されます。

- 準備**
- ① 編集するMDまたはSDを入れる。
  - ② MDを編集するときには [▶MD] を押してセクターを“MD”にし、[■STOP] を押す。
  - ③ SDを編集するときには [▶SD] を押してセクターを“SD”にし、[■STOP] を押す。

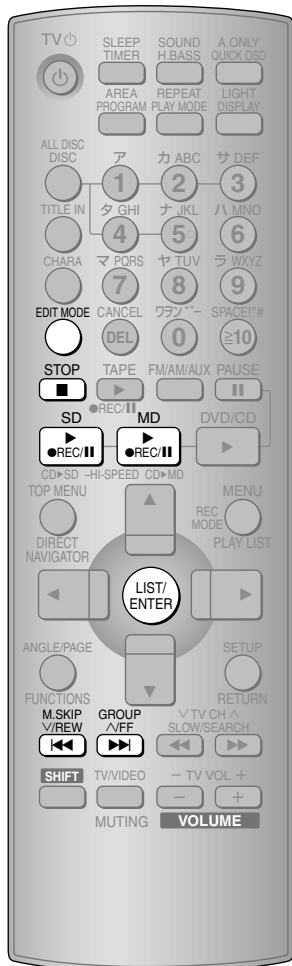

■途中で解除する → 

## お願い

プログラム/ランダム/1 グループ設定中やリスト表示中、SDのプレイリスト再生中は、MD/SDの編集ができません。各設定を解除して行ってください。

## 曲を消す

### イレース

例) トラックイレース

曲番 1 2 3

A曲 B曲 C曲

↑  
消す

曲番 1 2

A曲 C曲 空き

MD SD

- 1 EDIT MODE 停止中に押して  
“TRACK ERASE?”  
(1 曲~数曲消すとき)  
または“ALL ERASE?”  
(全曲消すとき) を選び



## 曲を分ける

### ディバイド

曲番 1 2

A曲 B曲

↑  
分ける

↓ タイトルなし

曲番 1 2 3

A曲 B'曲 B''曲

MD

- 1 EDIT MODE 分ける曲を  
再生中に押して  
“DIVIDE?” を選ぶ

## 曲をつなぐ

### コンバイン

曲番 1 2 3

A曲 B曲 C曲

↓  
つなぐ

↓ Bのタイトルに

曲番 1 2 3

A曲 B+C曲

MD

- 1 EDIT MODE 停止中に押して  
“COMBINE?” を  
選ぶ



## 曲を移動する

### ムーブ

曲番 1 2 3

A曲 B曲 C曲

↑  
移動する

曲番 1 2 3

B曲 C曲 A曲

MD SD

- 1 EDIT MODE 停止中に押して  
“MOVE?” を選ぶ



上手に使いこなすには、88ページ「MDについて」、85ページ「SDについて」をお読みください。

● 選択操作で迷ったときは「操作メニュー一覧」(81ページ)

## 2

1曲～数曲消すとき

M.SKIP GROUP  
V/REW ^/FF

LIST/ENTER

① 選び ② 決定

### 消す曲を選択

一度に24曲まで選択できます。  
(超えると“SELECT OVER”と表示)

## 3

LIST/ENTER

### 押す

- “UTOC Writing” (MD)または“CARD Writing” (SD)点滅後、編集が完了します。
- 全曲を消した後は“BLANK DISC” (MD)または“NO TRACK” (SD)が表示されます。

お知らせ

- 再生中の1曲を消すこともできます。
- SDのオールイレースは、SDオーディオのファイルだけをすべて消去します。
- SDでは、一度に消去する曲数が多い場合や、消す曲が多数のプレイリストに登録されている場合、編集に時間がかかることがあります。

## 2

LIST/ENTER

### 分けるおおよその位置で押す

押した位置からの約4秒間が、くり返し再生されます。

## 3

M.SKIP GROUP  
V/REW ^/FF

LIST/ENTER

### 押して位置を調節する

POSITION  $\overline{+006}$

調整範囲

SP : 前後約8秒間  
LP2 : 前後約16秒間  
LP4 : 前後約32秒間  
数値は-128から+127の範囲で表示されます。

## 4

LIST/ENTER

### 押す

“UTOC Writing”点滅後、編集が完了します。  
(トラックマークが1つ増えます)

## 2

M.SKIP GROUP  
V/REW ^/FF

LIST/ENTER

① 選び ② 決定

### つなぎたい連続した曲の組み合わせを選択

## 3

LIST/ENTER

### 押す

“UTOC Writing”点滅後、編集が完了します。  
(トラックマークが1つ減ります)

お知らせ

- つなぎたい後ろの曲を再生してコンバインすることもできます。
- 異なる録音モード (SP/LP2/LP4/長時間モノラル) で録音された曲はつなげません。

## 2

M.SKIP GROUP  
V/REW ^/FF

LIST/ENTER

① 選び ② 決定

① 移動する曲を選択  
② 移動先を選択

PRESS ENTER

1 → 4

“MOVE”と“PRESS ENTER”を交互に表示。

## 3

LIST/ENTER

### 押す

“UTOC Writing” (MD)または“CARD Writing” (SD)点滅後、編集が完了します。

お知らせ

再生中の曲を移動することもできます。

# MD/SD の編集 (つづき)

## 準備

- ① 編集する MD または SD を入れる。
- ② MD を編集するときには [▶MD] を押してセレクトターを“MD”にし、[■STOP] を押す。
- ③ SD を編集するときには [▶SD] を押してセレクトターを“SD”にし、[■STOP] を押す。

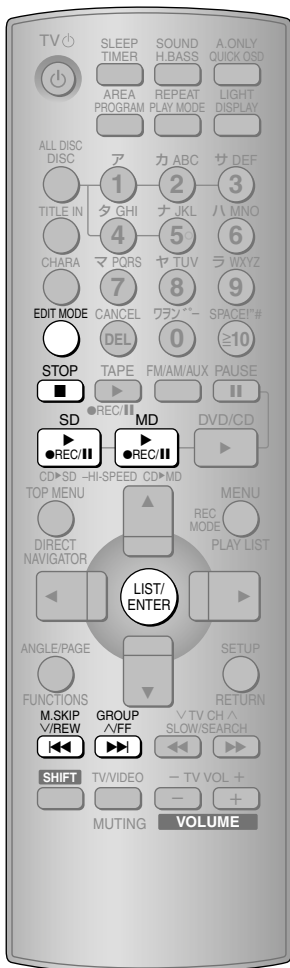

## 曲をグループにまとめる

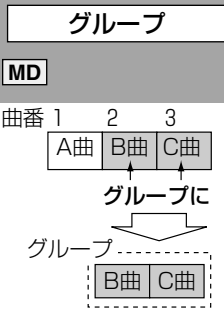

連続した複数の曲を1つのグループとして管理できます。最大99グループまで作れます。

- 1 EDIT MODE 停止中に押して  
“GROUP EDIT?”  
を選び  
↓  
LIST/ENTER 押す

- 4 グループタイトル  
を入力する  
(62 62ページ)

## ■グループタイトルを変更する

- ① 手順1の後、  
[◀◀V/REW、^/FF▶▶]  
で“TITLE INPUT?”を選  
び、[LIST/ENTER] を押す。
- ② [◀◀V/REW、^/FF▶▶]  
でグループを選び、  
[LIST/ENTER] を押す。
- ③ タイトルを入力する。  
(62 62ページ)
- ④ [LIST/ENTER] を押す。  
“UTOOC Writing”の点滅後、  
名前が変更。

## SD を初期化

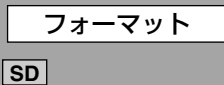

- 1 EDIT MODE 停止中に押して  
“CARD FORMAT?”  
を選ぶ

■途中で解除する →

## お願い

プログラム/ランダム/1 グループ設定中やリスト表示中は、MD/SDの編集ができません。各設定を解除して行ってください。

● 選択操作で迷ったときは「操作メニュー一覧」(☞ 81 ページ)

2 ① 選び ② 決定

“GROUP SET?”  
を選択

3 ① 選び ② 決定

- ① グループ先頭の曲番を選択
- ② グループ最後の曲番を選択

GROUP SETTING  
3 → 5

5 押す

“UTOOC Writing”の点滅後、  
グループ化が完了します。

■グループの曲を聞くには  
「1 グループプレイ」(☞ 32 ページ)

■ひとつのグループを解除する

- ① 手順 1 の後、  
[◀◀ V/REW, ^/FF ▶▶]  
で “RELEASE?” を選び、  
[LIST/ENTER] を押す。
- ② [◀◀ V/REW, ^/FF ▶▶]  
で解除するグループを選び、  
[LIST/ENTER] を押す。
- ③ [LIST/ENTER] を押す。  
“UTOOC Writing” の点滅後、  
選んだグループが解除。

■全グループを解除する

- ① 手順 1 の後、  
[◀◀ V/REW, ^/FF ▶▶]  
で “ALL RELEASE?” を選  
び、[LIST/ENTER] を押す。
- ② [LIST/ENTER] を押す。  
“UTOOC Writing” の点滅後、  
すべてのグループが解除。

お知らせ

- グループ化できるのは、連続した曲(例: 3 曲目~9 曲目)のみです。「3 曲目と 7 曲目と 9 曲目」のように曲が離れている場合は、グループにできません。
- 1 曲だけでもグループにできません。
- 同じ曲を複数のグループに入れることはできません。
- グループの順番は編集した順番ではなく、曲番の小さい順になります。

2 押す

PRESS ENTER

“FORMAT OK?” と  
“PRESS ENTER” を交互に  
表示。

3 押す

- “CARD Writing” 点滅後、初期化が完了します。
- “NO TRACK” が表示されるまで SD 挿入部のふたを開けないでください。SD が使えなくなることがあります。

お知らせ

- フォーマットすると、本機で録音したデータだけでなく、SD に記録されたすべてのデータが消去されます。
- 本機でフォーマットした場合、他の機器で使えないことがあります。
- SD カードの種類によっては、フォーマットに時間がかかることがあります。

# SD のプレイリストを作成

## プレイリストとは

録音した曲（トラック）を集めて、再生したい順に並べたものです。

- プレイリストは再生順を登録するだけなので、カードの容量はほとんど使いません。
- プレイリストのトラックを消したり、新たに作成しても、元のトラックには影響しません。

### 準備

- ① SD を入れる。
- ② [▶SD] を押してセクターを“SD”にし、[■STOP] を押す。

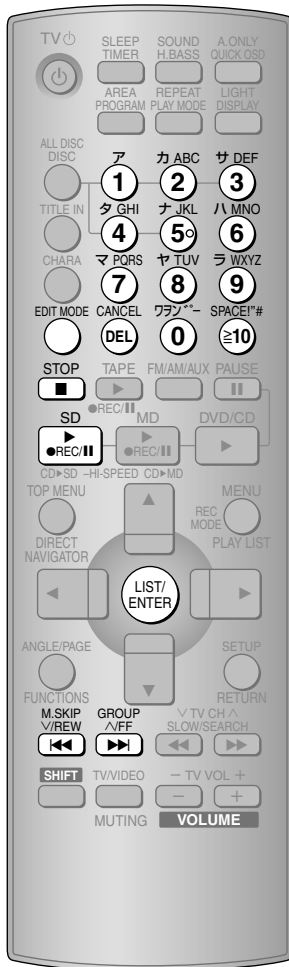

## プレイリストを作成する

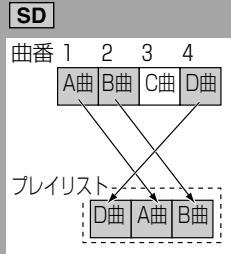

最大 99 のプレイリストが作れます。

- 1 EDIT MODE 停止中に押して  
“PLAYLIST?”  
を選び



- 4 LIST/ENTER 押す

## ■プレイリストの内容を変更する

- ① 上記手順 1 の後、[◀◀ V/REW, ^/FF ▶▶]で“PL EDIT?”を選び、[LIST/ENTER]を押す。
- ② [◀◀ V/REW, ^/FF ▶▶]で変更するプレイリストを選び、[LIST/ENTER]を押す。
- ③ 曲を追加：[◀◀ V/REW, ^/FF ▶▶]で追加する位置を選び、数字ボタンで曲を登録する。  
曲を削除：[◀◀ V/REW, ^/FF ▶▶]で曲を選び、[DEL]を押す。
- ④ [LIST/ENTER]を押す。“CARD Writing”点滅後、完了。

■途中で解除する → [■STOP]

### お願い

プログラム/ランダム設定中やリスト表示中は、プレイリストの作成や変更ができません。各設定を解除して行ってください。

## 数字ボタンで2ケタ以上を選ぶには

例) 2ケタ：25

⇒10 → 2 → 5⇒

例) 3ケタ：125

⇒10 → ⇒10 → 1 → 2 → 5⇒



● 選択操作で迷ったときは「操作メニュー一覧」(☞ 81 ページ)

**2** M.SKIP GROUP  
V/REW ^/FF  
LIST/ENTER  
① 選び ② 決定  
“PL CREATE?”  
を選択

**3** ① ② ③ ④ ⑤ ⑥ ⑦ ⑧ ⑨ ⑩  
押して  
曲番を選ぶ  
数字ボタンで2ケタ  
以上を選ぶには  
(☞ 左ページ下)  
99曲まで登録できます。(超えると  
“SELECT OVER”と表示)



この操作をくり返し、曲を登録する

**5** プレイリスト  
タイトルを入力する  
(☞ 62 ページ)

**6** LIST/ENTER 押す  
“CARD Writing”の点  
減後、プレイリスト  
作成が完了します。

■プレイリストの曲を聞くには  
リスト表示(☞ 32 ページ)で、  
聞きたいプレイリストを選ぶ。

■プレイリストタイトルを変更する

- ① 上記手順1の後、  
【◀◀ V/REW, ^/FF ▶▶】で  
“PL TITLE?”を選び、  
[LIST/ENTER]を押す。
- ② 【◀◀ V/REW, ^/FF ▶▶】で  
プレイリストを選び、  
[LIST/ENTER]を押す。
- ③ タイトルを入力する。  
(☞ 62 ページ)
- ④ [LIST/ENTER]を押す。  
“CARD Writing”点減後、  
完了。

■プレイリストを削除する

- ① 上記手順1の後、  
【◀◀ V/REW, ^/FF ▶▶】で  
“PL ERASE?”を選び、  
[LIST/ENTER]を押す。
- ② 【◀◀ V/REW, ^/FF ▶▶】で  
プレイリストを選び、  
[LIST/ENTER]を押す。
- ③ [LIST/ENTER]を押す。  
“CARD Writing”点減後、  
完了。

お知らせ

- 最大99のプレイリストが作成できます。
- 1曲だけでもプレイリストにできます。
- 同じ曲を複数のプレイリストに登録できます。
- 作成済みのプレイリストから全曲を削除すると、プレイリストそのものが削除されます。
- プレイリストから曲を削除しても、元の曲がなくなるわけではありません。

歌手別、ジャンル別、  
お気に入り曲集…  
いろいろ作ってみてね。



# CD/MD/SD にタイトル入力

## 準備

- ① タイトルを付ける CD や MD、SD を入れる。
- ② CD にタイトル入力するときは [DISC] → 数字ボタン (1 ~ 5) → [■ STOP] → [■ STOP] と押してディスクを選ぶ。 (“RESUME” 表示は消しておきます)
- ③ MD にタイトル入力するときは [▶ MD] を押してセクターを “MD” にし、[■ STOP] を押す。
- ④ SD にタイトル入力するときは [▶ SD] を押してセクターを “SD” にし、[■ STOP] を押す。

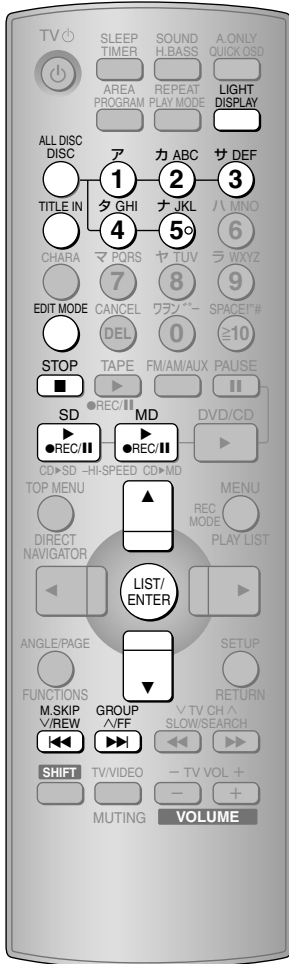

## 途中で解除する



ただし、すでに [LIST/ENTER] を押して確定したタイトルは記録されています。もう一度 [TITLE IN] を押すと、最初からタイトル入力/修正が可能です。

## お知らせ

他の機器で漢字、ひらがなのタイトル入力をしている MD や SD をさらに本機でタイトル入力すると、他の機器で正しくタイトル表示されないことがあります。

## お願い

- プログラム/ランダム/1 グループ設定中やリスト表示中は、タイトル入力できません。各設定を解除して行ってください。
- 漢字でのタイトル入力はできません。

## CD や録音済み MD/SD にタイトル入力

### CD

ディスクタイトル  
アーティスト名  
トラックタイトル

### MD

ディスクタイトル  
トラックタイトル

### SD

トラックタイトル  
アーティスト名

1 TITLE IN 停止中に押す

例) CD または MD のとき

DISC TITLE

4 タイトルを入力する  
( 62 ページ)

- CD MD は手順 6 へ
- SD は手順 5 へ

## CD のタイトルについて

### CD タイトルメモリー

- 入力した CD タイトルは本機でのみ表示されます。CD のタイトル情報は、ディスクではなく本機に記憶されています。
- 各タイトルごとに最大 32 文字まで入力できます。
- CD 1 枚につき最大 25 曲分のタイトルが記憶できます。
- 本機では、最大 100 枚分の CD のタイトル情報を記憶できます。
- 100 枚を超えてタイトル入力しようすると、“MEMORY FULL” と表示されます。このときは、不要になった CD のタイトルを消してください ( 右記)。
- CD のタイトル情報は、MD/SD への録音時にコピーされます。

## タイトルの種類について

タイトルの付きかた	CD	MD	SD
ディスク/MDに付く	ディスクタイトル アーティスト名	ディスクタイトル	×
トラックに付く	トラックタイトル	トラックタイトル	トラックタイトル アーティスト名
グループに付く	×	グループタイトル	×
プレイリストに付く	×	×	プレイリストタイトル (☞ 57ページ)

**2** M.SKIP  
V/REW GROUP  
△/FF  
◀▶  
押し  
タイトルの  
種類や曲番  
を選ぶ

### ■ディスクタイトル [CD] [MD]

DISC TITLE

### ■アーティスト名 [CD]

ARTIST NAME

### ■トラックタイトル [CD] [MD] [SD]

例) MD のとき

T. 1  
TR TITLE

曲番

**3** LIST/  
ENTER 押す

<ア>

(タイトル入力画面)

**5** SDのみ  
LIST/  
ENTER 押す  
“CARD Writing”  
が表示。  
↓  
アーティスト名を入力  
する  
(☞ 62ページ)

**6** LIST/  
ENTER 押す  
“UTOC Writing” (MD)、  
“CARD Writing” (SD) また  
は“TITLE WRITE” (CD) の  
点滅後、タイトル入力が完了。

■続けてタイトルを入力する  
とき  
手順2から行う。

■タイトル入力を終わるとき  
[TITLE IN] を押す。  
タイトル入力が終わります。

■入力したアーティスト名などを確認するには  
CD 停止中に、[DISPLAY] を数回押す。

### ■CDのタイトルを消すには

- ① CD 停止中に[EDIT MODE]を押し (“TITLE ERASE?” が表示)、[LIST/ENTER]を押す。
- ② [▲、▼]で消したいCDのディスクタイトルを選ぶ。トレイに入っていないCDのタイトルも表示されます。
- ③ [LIST/ENTER]を押す。 (“TITLE ERASE?” と “PRESS ENTER” が交互に表示)
- ④ [LIST/ENTER]を押す。  
“COMPLETE” が表示され、タイトルが消去されます。  
続けてタイトルを消すときは、[LIST/ENTER]を押して手順②から行う。  
操作を終えるには[■STOP]を押す。

### ■MDのタイトルについて

- MD 1 枚に最大約 1700 文字 (カナ文字では約半分の文字数)、各タイトルごとに最大約 100 文字まで入力できます。
- LP2/LP4 で録音したり、グループの設定をすると、入力できる文字数は減ります。
- 再生専用 MD や未録音の MD (BLANK DISC) には、タイトル入力できません。

### ■SDのタイトルについて

- 各タイトルごとに、最大約 32 文字まで入力できます。
- 未録音の SD には、タイトル入力できません。

# CD/MD/SD にタイトル入力 (つづき)

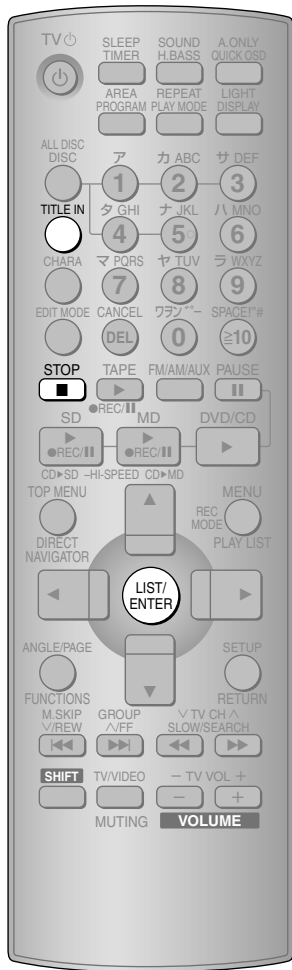

## イッキ録り中に タイトル入力

**MD**

グループタイトル  
トラックタイトル

イッキ録りしながら、CD 1 枚分のタイトルが付けられます。

## 1 TITLE IN イッキ録り中に 押す

グループタイトル入力画面  
になります。

## 録音中または 再生中にタイ トル入力

**MD**

トラックタイトル

## 1 TITLE IN 録音中または 再生中に 押す

トラックタイトル入力画面  
になります。



## ■途中で解除する ➡ TITLE IN

ただし、すでに [LIST/ENTER] を押して確定したタイトルは記録されています。もう一度 [TITLE IN] を押すと、最初からタイトル入力/修正が可能です。

### お願い

- MD のプログラム/ランダム/1 グループ設定中は、タイトル入力できません。各設定を解除して行ってください。
- SD のイッキ録り中や、録音中、再生中はタイトル入力できません。停止中に行ってください。(P. 58 ページ)
- 漢字でのタイトル入力はできません。

### お知らせ

入力途中で録音/再生が終わった場合、入力モードは解除されます。ただし、すでに [LIST/ENTER] を押して確定したタイトルは記録されています。

## 2 グループタイトルを入力 かし (🔊 62 ページ)



押す

トラックタイトル入力画面  
になります。

## 3 トラックタイト ルを入力する (🔊 62 ページ)

# 4



押す

- 次のトラックタイトル  
入力画面になります。
- 次にトラックがないと  
きは、タイトル入力  
が完了。

### お知らせ

- タイトル入力している CD からのイッキ録り時には、自動的に MD にもタイトルが付きます。(手動では付けられません)
- 入力しないタイトルは、[LIST/ENTER] でスキップできます。
- イッキ録りした後、グループタイトルを付けるには (🔊 「グループタイトルを変更する」 54 ページ)

## 2 トラックタイト ルを入力する (🔊 62 ページ)

# 3



押す

タイトル入力が完了。

### お知らせ

- タイトル入力している CD や、SD からの録音時には、自動的に MD にもトラックタイトルが付きます。(手動では付けられません)
- 再生中にタイトルを付けた後、タイトル入力以外の編集 (🔊 52 ページ) はできません。[■ STOP] を押し  
て“UTOC Writing”を点滅させた後に編集してください。

# 文字入力のかた

準備 タイトル入力画面 ( 54、57、58、61 ページ ) にした後、文字を入力します。

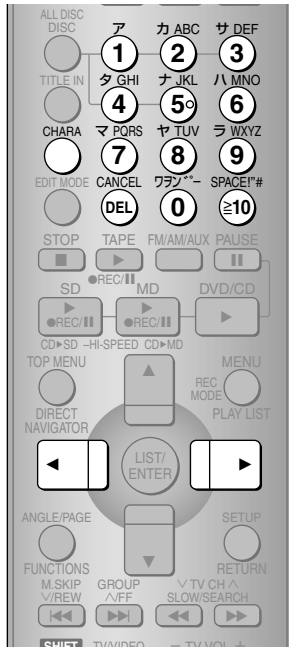

## 文字の種類と各ボタンに割り当てられた文字

	カタカナ <ア>	アルファベット		数字 <1>
		大文字 <A>	小文字 <a>	
ア ①	アイウエオ アイウエオ	/	/	1
カABC ②	カキクケコ	ABC	abc	2
サDEF ③	サシスセソ	DEF	def	3
タGHI ④	タチツテト ッ	GHI	ghi	4
ナJKL ⑤	ナニヌネノ	JKL	jkl	5
ハMNO ⑥	ハヒフヘホ	MNO	mno	6
マPQRS ⑦	マミムメモ	PQRS	pqrs	7
ヤTUV ⑧	ヤユヨ ヤユヨ	TUV	tuv	8
ラWXYZ ⑨	ラリルレロ	WXYZ	wxyz	9
ワフン ⑩	ワフン 。「」、	/	/	0

### 1 CHARA 押して 文字の種類を選ぶ

押すたびに  
カタカナ<ア>→英大<A>→英小<a>→数字<1>

続けて同じ種類の文字を入力するときは、この操作は不要です。

### 2 押して 文字を選ぶ



選んだ文字が表示されます。



### 3 押す



- 選んだ文字が確定し、次の文字が選べる状態になります。
- 次に入力する文字が、他のボタンに割り当てられている場合、この操作は不要です。

#### ■入力済みの文字を変更する

押して変更する文字にカーソルを合わせ、次の操作をします。

● 文字を削除するときは → CANCEL DEL

● 文字を訂正するときは → CANCEL DEL 押して文字を削除し、正しい文字を入力する。

( 部分はSDのみ使用可能です。 )

■ 濁点などを 数回押す

濁点 ( ` ) や半濁点 ( ` ) は、表記可能なカタカナの後ろにだけ入力できます。

■ 記号を入力する → SPACE !"#

押すたびに次の順序で記号が現れます。

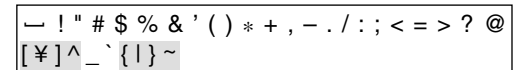

( ー は空白です。 部分はSDのみ使用可能です。 )

#### ■文字や空白を挿入する

押して挿入位置の右の文字にカーソルを合わせ、次の操作をします。

● 文字を挿入するときは → 新たに文字を入力して 押す

● 1文字空けるときは →

① SPACE !"# ② 押す  
① SPACE !"# 空白を選び、 ② 押す

# 時計合わせ

準備 電源を入れる。

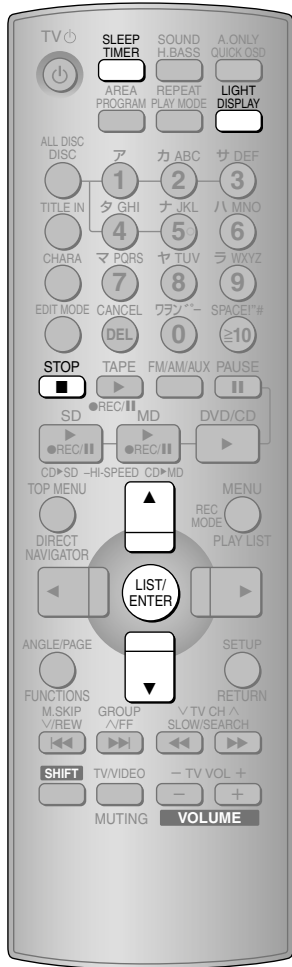

本機の時計は24時間表示です。  
例) 土曜日の16時25分(午後4時25分)に合わせる。

**1** **押す**

**2** **1** 選び **10秒以内**  
**“TIMER ADJUST”**  
を選択 **2** 決定

TIMER ADJUST

**3** **1** 選び **“CLOCK ADJUST”**  
を選択 **2** 決定

CLOCK ADJUST

**4** **1** 選び **曜日を選択**  
 **2** 決定

SUN (日曜) THU (木曜)  
MON (月曜) FRI (金曜)  
TUE (火曜) SAT (土曜)  
WED (水曜)

**5** **押して**  
**時刻を選び、**  
(押したままにすると、連続して変化します)

CLOCK  
**SAT**  
⌋ 16 : 25 ⌋

**時報に合わせて**  
**押す**  
時計合わせが完了し、通常の表示に戻ります。

■電源「切」時に時計を見る →   
約10秒間、時計表示になります。

## お知らせ

- 時計を合わせると、**デモ機能**( 6ページ)は自動的に「切」になります。
- 時計の精度には若干の誤差があります。定期的な時刻補正をおすすめします。
- コンセントを抜いたり、停電したりしたときは、もう一度設定してください。
- **[■STOP]** を押すと、途中で解除できます。

時計合わせ  
のしかた  
文字入力

編集

タイマー

# おめざめタイマー

**準備** 電源を入れ、時計が合っていることを確認する。(参照 63 ページ)

設定した曜日の時刻になると、電源が入って、指定した音源(ディスク、MD、SD、テープ、ラジオ、外部機器)を再生し、終了時刻になると自動的に電源が切れます。

例) 日曜日の6時30分から7時40分まで、好みの音源を再生する。



## タイマー日時設定

(24 時間表示)

日時設定をしておけば、あとは実行設定を変えるだけで使えます。

**1** SLEEP TIMER 押す

**4** ① 選び  
② 決定

曜日を選択  
(参照 左下の表)

## タイマー実行設定

**6** ① 音源を再生  
(参照 14、26、28、34、36 ページ)

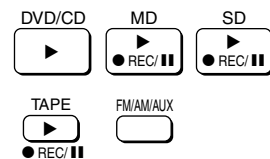

**9** ① 選び  
② 決定

“PLAY SET”を選択

### タイマーに使う曜日の切り換え



### ■解除する

電源を入れ、手順7から始め、手順9で“TIMER OFF”を選択する。

■操作をまちがえたり、設定を変えたりするには  
電源を入れ、手順7から始め、手順9で“TIMER OFF”を選択した後、設定をやり直す。

### ■設定内容を確認する

電源「切」時に[TIMER]を押す。(約 10 秒間表示)

### ■タイマー設定した後に、再生を楽しむ

- ① 電源を入れ、通常の再生操作をする。
- ② 再生後は、必ず電源を切る。  
音量や音源を変更しても、設定内容には影響しません。



● 選択操作で迷ったときは「操作メニュー一覧」(P.81ページ)

2 ① 選び  ② 決定

10秒以内  
“TIMER ADJUST”  
を選択

TIMER ADJUST

3 ① 選び  ② 決定

“⊙ PLAY ADJUST”  
を選択

⊙ PLAY ADJUST

5 ① 選び  ② 決定

開始時刻を選択

⊙ PLAY  
SUN  
6:30 →→ 0:00

終了時刻を選択

⊙ PLAY  
SUN  
6:30 →→ 7:40

元の表示に戻る

② 音量を調節



③ ディスク/MD/  
SD/テープは  
再生を停止



7 SLEEP  
TIMER  
押す

8 ① 選び  ② 決定

10秒以内  
“TIMER SET”  
を選択

TIMER ADJUST  
TIMER SET  
AUTO OFF

⊙ PLAY SET

⊙ REC MD  
⊙ REC SD  
⊙ REC TAPE  
TIMER OFF

⊙ PLAY

(タイマー切)

10 

押して  
電源を切る

電源を切らないとタイマーが動作しません。

設定した日時になると、設定した音量までフェードイン(徐々に大きく)して、再生します。(動作中は、“⊙ PLAY”が点滅)

### ■ 外部機器を使ったタイマー設定

手順6で[FM/AM/AUX]を押して“AUX”を選んだ後、外部機器を本機と同日時に動作するように設定します。

### ■ 好みの曲を再生する MD SD

手順6でプログラム予約します。(P.30ページ)

### ■ 順不同に再生する MD SD

手順6でランダム設定します。(P.30ページ)

MD SD

タイマー設定を行った後に、ランダム設定を解除すると、タイマー動作時にはランダム再生になりません。タイマー動作時にランダムさせたい場合は電源を切る前に再度ランダム設定をしてください。

### お知らせ

- おめざめタイマーと留守録タイマーは同時に使えません。
- タイマーは解除しない限り、設定した曜日/時刻に動作します。

# 留守録タイマー

- 準備**
- ① 電源を入れ、時計が合っていることを確認する。(参照 63 ページ)
  - ② 録音用 MD、SD または テープを入れる。

設定した曜日の時刻になると、電源が入って、指定した放送(ラジオ、外部機器)を録音し、終了時刻になると自動的に電源が切れます。

例) 土曜日の 18 時 30 分から 20 時 40 分まで、好みの放送を MD に録音する。

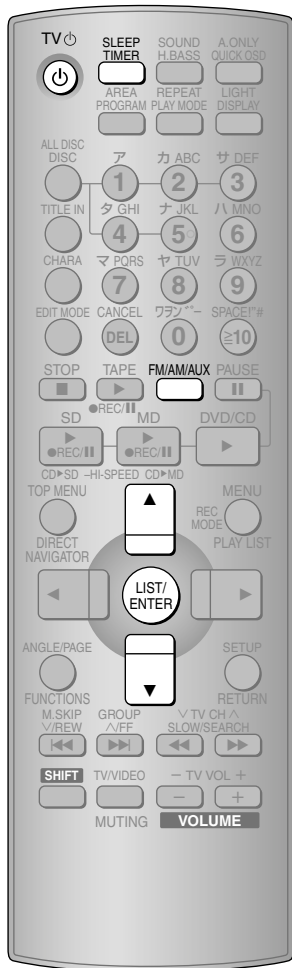

## タイマーに使う曜日の切り換え



## タイマー日時設定

(24 時間表示)

**1** SLEEP TIMER 押す

**4** ① 選び  
LIST/ENTER  
② 決定

曜日を選択  
(参照 左下の表)

## タイマー実行設定

**6** ① 選局する  
(参照 36 ページ)  
FM/AM/AUX

**9** ① 選び  
LIST/ENTER  
② 決定

動作させたいタイマーを選択

### ■解除する

電源を入れ、手順 7 から始め、手順 9 で "TIMER OFF" を選択する。

■操作をまちがえたり、設定を変えたりするには  
電源を入れ、手順 7 から始め、手順 9 で "TIMER OFF" を選択した後、設定をやり直す。

### ■設定内容を確認する

電源「切」時に[TIMER]を押す。(約 10 秒間表示)

● 選択操作で迷ったときは「操作メニュー一覧」(P.81ページ)

**2** ① 選び  ② 決定

**10秒以内**  
“TIMER ADJUST”  
を選択

TIMER ADJUST

**3** ① 選び  ② 決定

“⊖ REC ADJUST”  
を選択

⊖ REC ADJUST

**5** ① 選び  ② 決定

開始時刻を選択

⊖ REC SAT  
18:30 ← → 0:00

終了時刻を選択

⊖ REC SAT  
18:30 → → 20:40

元の表示に戻る

② MD/SD 録音時は  
録音モード (P.43、45ページ)、  
録音タイプ (P.47ページ)  
を選ぶ

**7**  押す

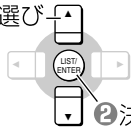
**8** ① 選び  ② 決定

**10秒以内**  
“TIMER SET”  
を選択

TIMER ADJUST  
TIMER SET  
AUTO OFF

⊖ PLAY SET  
⊖ REC MD — MDに録音  
⊖ REC SD — SDに録音  
⊖ REC TAPE — テープに録音  
TIMER OFF — (タイマー切)  
⊖ REC

**10** 

押して  
電源を切る

電源を切らないとタイマーが動作しません。

- 頭切れ防止のため、設定した日時の30秒前になると、録音が始まります。(動作中は、“⊖ REC” が点滅)
- 録音中は自動的に最小音量になります。

### ■タイマー設定した後に、再生を楽しむ

- ① 電源を入れ、通常の再生操作をする。
- ② 再生後は、必ず電源を切る。  
音量や音源を変更しても、設定内容には影響しません。

### ■外部機器を使ったタイマー設定

手順6で[FM/AM/AUX]を押して“AUX”を選んだ後、外部機器を本機と同日時に動作するように設定します。

### お知らせ

- 留守録タイマーとおめざめタイマーは同時に使えません。
- タイマーは解除しない限り、設定した曜日/時刻に動作します。
- ディスク、MD、SD、テープの留守録タイマーはできません。
- 容量の大きいSDカードに録音する場合、録音を開始するまでに時間がかかることがあるため、開始時刻を早めに設定してください。
- テープに録音する場合、おもて面への録音が終わると、テープは自動停止します。

# おやすみタイマー／オートオフ

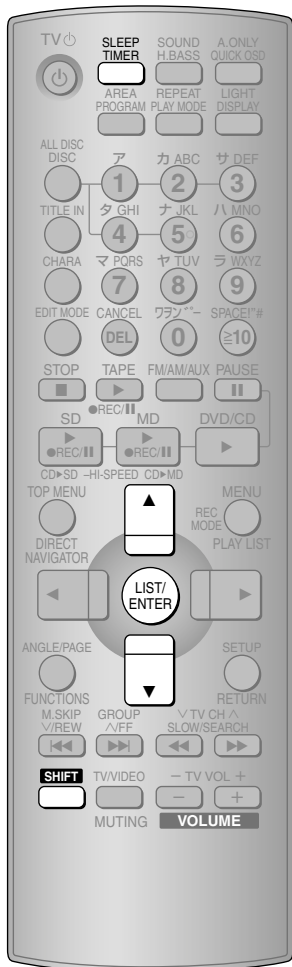

## おやすみタイマー

指定した時間が経過すると、自動的に再生を停止し、電源が切れます。

## 電源の切り忘れを防ぐ

### オートオフ

ボタン操作のない状態が約 10 分続くと、自動的に電源が切れます。

**SHIFT ボタンの使いかた**  
[SHIFT]を押しながら、他のボタンを押します。

**SHIFT** 音源を聞きながら同時に押して再生時間を指定する

SLEEP 30

押すたびに  
SLEEP 30 → 60 → 90 → 120 → OFF  
↑ (単位：分)

### ■解除する

[SHIFT]+[SLEEP]を同時に数回押して“SLEEP OFF”を選ぶ。

### ■残り時間を確かめる

[SHIFT]+[SLEEP]を同時に 1 回押す。  
(約 5 秒間表示)

### ■残り時間を変える

[SHIFT]+[SLEEP]を同時に押して、新たに時間を指定する。

### お知らせ

おやすみタイマーは、おめざめ／留守録タイマーと組み合わせて使えます。予約時間が重なるときはおやすみタイマーが優先されます。

1 SLEEP TIMER 押す

2 ① 選び ② 決定  
10秒以内  
“AUTO OFF”を選択  
AUTO OFF

3 ① 選び ② 決定  
“AUTO OFF”を選択

AUTO OFF  
SCREEN SAVER

### ■解除する

手順 2 まで進んだ後、“SCREEN SAVER” (「スクリーンセーバー」8 ページ) を選択する。

### お知らせ

- ディスク、MD、SD、テープの停止中のみ動きます。
- おやすみタイマーと同時に使っているときは、オートオフが優先します。
- 電源を「切」にしても、オートオフは解除されません。

# 音質/音場/画質などの便利機能

音質/音場/画質などの便利機能  
おやすみタイマー/オートオフ

タイマー

使いこなす

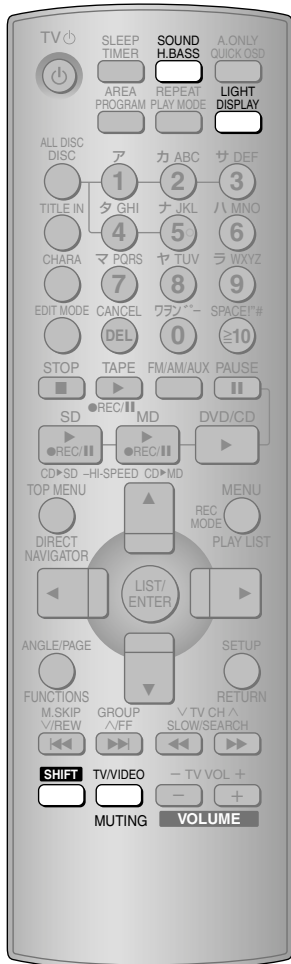

## 一時的に消音する

ミュートィング

TV/VIDEO  
MUTING

## MUTING

- 解除する
- もう一度押す。
  - 音量を最小“0”にしてから上げる。
  - 電源を切/入する。

## 表示部やライトの明るさを変える

ライトモード

SHIFT 同時に押す



表示部の輝度が下がり、ライトが消えます。暗くした部屋での映画鑑賞などにお使いください。

- 解除する
- もう一度、同時に押す。
  - 電源を切/入する。

## 映画のセリフを聞き取りやすくする

シネマボイス

DVD-V

(センターチャンネルにセリフが記録されたディスク)

再生中に、GUIメニュー (P.78 ページ) で“その他の設定” → “音声メニュー” を選びシネマボイスを“入”にする

ディスクによって効果のないものや効果の少ないものがあります。

- 解除する
- GUIメニューで“切”にする。

## 映画向けの画質にする

ピクチャーモード

DVD-V DVD-A RAM

VCD JPEG

再生中に、GUIメニュー (P.78 ページ) で“その他の設定” → “画質メニュー” を選びピクチャーモードで画質を選択

“ユーザー”を選択し、詳細画質設定で、より細かな画質の設定も行えます。(P.80 ページ)

- シネマ1： 映画館で見ているようなしっとり感、暗い場面は細部をはっきり
- シネマ2： 昔の映画などをくっきり、暗い場面は細部をはっきり
- アニメ： アニメの色をくっきり
- ダイナミック： 色にメリハリをつける
- ノーマル： 切

## 豊かな低音を楽しむ

H.BASS

SOUND H.BASS 押して効果を選ぶ



- 押すたびに
- H.BASS 1 : 低音の厚みが増します
  - H.BASS 2 : より低音の厚みが増し、迫力が得られます
  - H.BASS OFF : 解除

お買い上げ時の設定は“H.BASS 1”です。

お知らせ

再生する音源によっては、効果の少ないものもあります。

SHIFT ボタンの使いかた  
[SHIFT]を押しながら、他のボタンを押します。

再生帯域の広いスピーカーで聞いているような効果が得られ、厚みのある低音で楽しめます。

# 音質/音場/画質などの便利機能（つづき）

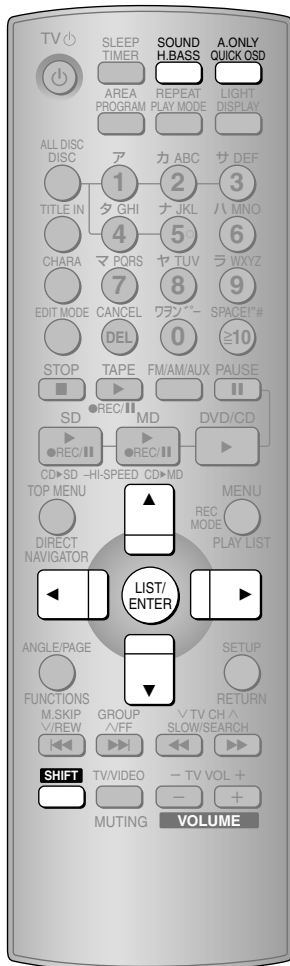

## 心地よい音で楽しむ

### サウンドエンハンスメント

高い周波数信号を付加することで、クリアな音質で楽しめます。

**DVD-V** **DVD-A** **RAM**

**VCD** **CD** **WMA/MP3**

再生中に、GUIメニュー（ 78ページ）で“その他の設定”→“音声メニュー”を選びサウンドエンハンスメントを“入”にする

■解除する  
GUIメニューで“切”にする。

## 臨場感のある音で聞く

### アドバンストサラウンド



## より自然な音で聞く

### マルチリマスター



## 好みの音質効果を使う

### プリセットイコライザー

用意された4種類の音質から、好みの効果を選びます。



## 低域/高域を調整する

### マニュアルイコライザー

BASS（低域）とTREBLE（高域）を細かく調整できます。



### ■マルチリマスターの効果について

**DVD-V** **RAM**（48 kHzで記録されたディスク）

**DVD-A**（44.1 kHzまたは48 kHzで記録されたディスク）

**VCD** **CD**

ディスクに記録されていない高い周波数信号を付加することで、より自然で豊かな音質を楽しめます。

**WMA/MP3**（8 kHz、16 kHz、32 kHz以外で記録されたディスク）

**MD**（44.1 kHzまたは48 kHzで記録されたMD）

**SD**（AACまたはMP3の音楽データ）

圧縮時に失われた周波数信号を再現し、圧縮前の音声に近づけます。

### ■音質/音場効果の優先順位について

アドバンストサラウンド>マルチリマスター>サウンドエンハンスメントの順に優先的に働きます。（同時に使用すると左記の効果のみ有効）

**SHIFT** ボタンの使いかた  
[SHIFT]を押しながら、他のボタンを押します。

●ディスクや音源によっては、音質／音場効果の働かないものがあります。

## より高音質で聞く

オーディオ・オンリー

DVD-V DVD-A RAM

VCD CD WMA/MP3

映像信号の出力を「切」にすることで、より高音質で楽しめます。



同時に押す

●表示部に“A.ONLY”が表示。

### 解除する

同時に押して“A.ONLY”を消す。

### お知らせ

オーディオ・オンリーが「入」のときは映像が出ません。

●選択操作で迷ったときは「操作メニュー一覧」(81 ページ)

**2** 10秒以内

① 選び

② 決定

“SURROUND”を選択

**3** ① 選び

② 決定

効果を選択

SURROUND 1  
SURROUND 2  
SURROUND OFF

- 1 : 自然な臨場感を与えるとき
- 2 : 臨場感を与えるとともに、映画のセリフを聞き取りやすくするとき
- OFF : 切

●音が歪むときは「切」にしてください。

**2** 10秒以内

① 選び

② 決定

“RE-MASTER”を選択

**3** ① 選び

② 決定

効果を選択

RE-MASTER 1  
RE-MASTER 2  
RE-MASTER 3  
RE-MASTER OFF

設定	DVD-V DVD-A CD (LPCM/PPCM)	その他のディスクと MD SD
	音源に適した設定を選択	効果の強弱を選択
1	テンポの早い曲 (ポップス、ロックなど)	弱
2	さまざまなテンポの曲 (ジャズなど)	中
3	テンポの遅い曲 (クラシックなど)	強
OFF	切	切

**2** 10秒以内

① 選び

② 決定

“PRESET EQ”を選択

**3** ① 選び

② 決定

効果を選択

HEAVY  
CLEAR  
SOFT  
VOCAL  
FLAT

- HEAVY : ロックなど。パンチを効かせるとき
- CLEAR : ジャズなど。高音部を鮮明にするとき
- SOFT : BGMとして聞くととき
- VOCAL : ボーカルにつやを出したいとき
- FLAT : 切

お買い上げ時の設定は“HEAVY”です。

**2** 10秒以内

① 選び

② 決定

“MANUAL EQ”を選択

**3**

押して  
BASS (低域) または  
TREBLE (高域) を  
選び

押して  
レベルを調整

BASS TREBLE  
-1 0

- 上下4ステップずつ調整できます。
- ボタン操作がない状態で10秒たつと、調整画面は消えます。

# SD をさらに楽しむ

別売りの品番は、2005年1月現在のものです。品番は変更されることがあります。

## 本機で録音したあとで…

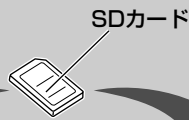
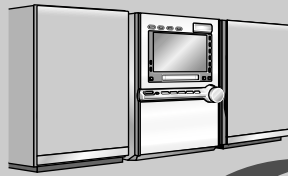

詳しくは、下記ホームページをご参照ください。

<http://panasonic.jp/support/>

## ポータブル機器で聞くには…

**AAC**が再生可能なSDオーディオ対応機器で再生できます。



### ■再生できる機器のご紹介

#### SD マルチカメラ (D-snap) . . . . .

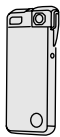

- SV-AS30
- SV-AS3
- SV-AV35 など

#### SD オーディオプレーヤー . . . . .

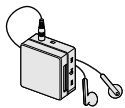

- SV-SD100V
- SV-SD90
- SV-SD80
- SV-SD50 など

## パソコンに残すには…

別売りのソフトウェア「SD-Jukebox Ver.5」を使って、以下のようなことができます。

- SDの曲(音楽データ)をパソコンに保存
- タイトルの編集
- プレイリストの作成、編集
- パソコンで保存した曲を、SDに書き込む

### ■ご用意いただくもの

- SD-Jukebox Ver.5
- セキュア対応(著作権保護機能)のSDメモリーカードスロットを装備した、Windowsパソコン
- スロットがない場合や、セキュア対応でない場合は、別売りのUSBリーダーライター

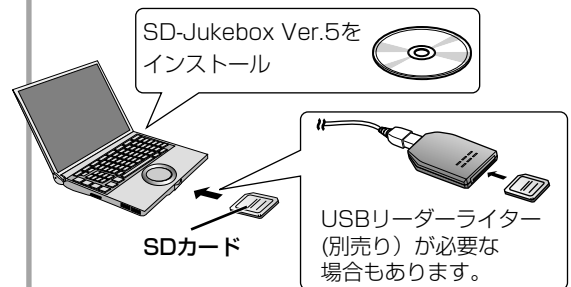

- **当社製機器との互換性について**  
テレビやDVDレコーダー、デジタルカメラなどがSDオーディオに対応していない場合、本機で録音したSDの曲を聞くことはできません。
- **他社製品との互換性について**  
AACが再生可能なSDオーディオ対応機器であることをご確認ください。

- **SD-Jukebox Ver.5を使うときのお願い**
  - SD-Jukebox Ver.5では漢字タイトルを入力できますが、本機の表示部は漢字/ひらがなタイトルに対応していないため、表示されません。
  - 著作権保護のため、同じ曲をチェックアウト(パソコンからSDへ音楽データを書き込むこと)できる回数には制限があります。

## 別売り品のご紹介

SDオーディオPCレコーディングキット  
(SD-Jukebox Ver.5、USBリーダーライター付属)

- SH-SSK40

USBリーダーライター

- BN-SDCGP3

SDメモリーカード

- RP-SDK01GJ1A (1GB)
- RP-SDK512J1A (512MB)
- RP-SDH256N1A (256MB)
- RP-SD128BL1A (128MB)
- RP-SD064BL1A (64MB)
- RP-SD032BL1A (32MB)



# 別売り機器の接続

別売り品の品番は、2005年1月現在のものです。品番は変更されることがあります。

## ポータブルMD

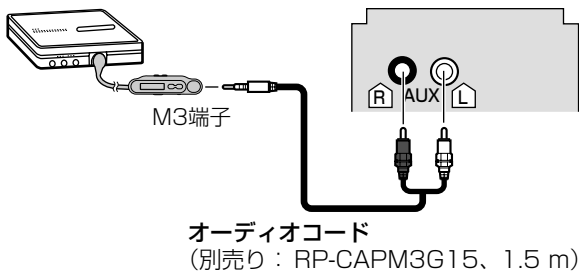

## AV アンプ

5.1 チャンネル出力を持つ AV アンプと接続すると、**DVD ビデオ**をマルチチャンネルで楽しめます。  
(DVD オーディオの場合は、2チャンネルになります)

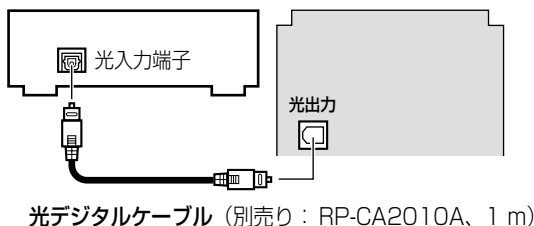

### 本機の光出力端子について

- ディスク (DVD/CD) 以外の音声は出力されません。
- 初期設定が“PCM” のとき：音場効果が働くものもあります。
- 初期設定が“Bitstream” のとき：音質/音場効果は働きません。

## アナログプレーヤー、テレビ、ビデオ、有線、BS/CS チューナーなど

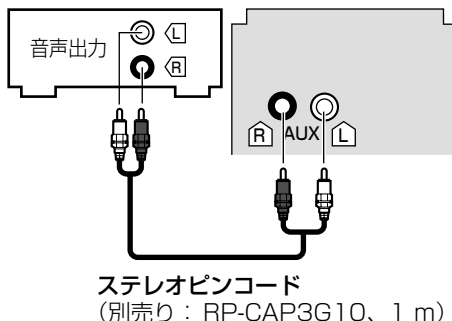

### アナログプレーヤーと接続するときは

フォノイコライザー内蔵のプレーヤーが必要です。  
推奨品：当社製アナログプレーヤー SL-J8 (フォノイコライザー内蔵)  
お手持ちのプレーヤーにフォノイコライザーがないときは、フォノイコライザー (サービスルート扱い：品番 RFKZ0088KIT) が必要です。そのままつなぐと音が小さくなります。

# DVD をより高画質で楽しむために

## D 端子と接続

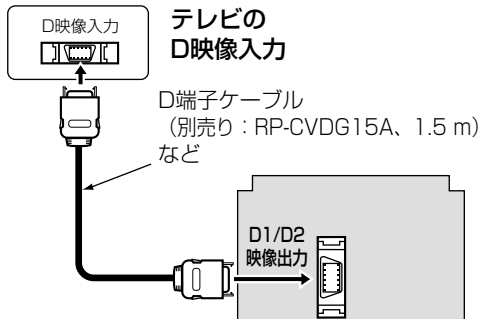

- D3、D4 と表示されていても接続できます。
- D1 のときは、プログレッシブ映像を楽しめません。(インターレース映像のみの出力になります)
- 他社のテレビを使用する場合は、「DVD プログレッシブ出力のコピーガードシステム (マクロビジョン方式) に対応している 525p 映像入力端子が付いているか」をご確認ください。

## コンポーネント端子と接続

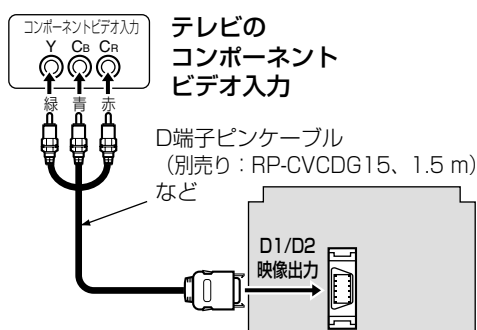

ハイビジョンテレビに接続するときは、DVD に対応した端子に接続してください。ハイビジョン方式 (MUSE) の端子に接続すると、画面が乱れたり映らないことがあります。

プログレッシブ対応テレビで、**プログレッシブ映像を楽しむには**

GUIメニューで (☞ 78 ページ) “その他の設定” → “画質メニュー” を選び “ビデオ出力モード” を “525p” にする。

SD 別売り機器の接続  
をさらに楽しむ

使いこなす

# 別売り機器から録音/再生

## 準備

### 別売り機器から録音するとき

- ① テレビ、有線、BS/CS を録音するときは、放送を受信する。
- ② ポータブル MD やアナログプレーヤーを録音するときは、録音元の MD やレコードを機器にセットする。
- ③ 録音用 MD または SD、テープを入れる。  
MD/SD 録音時は録音モード (P. 43、45 ページ) を選ぶ。

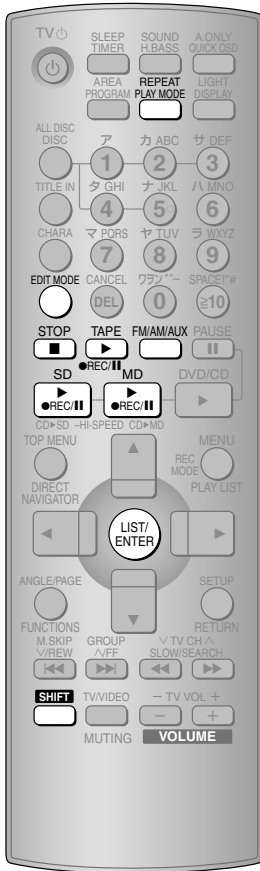
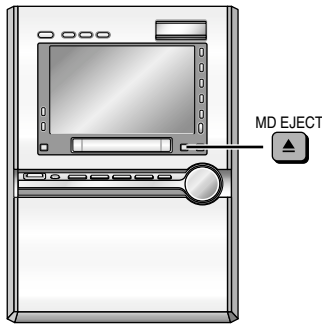

**SHIFT** ボタンの使いかた  
[SHIFT] を押しながら、他のボタンを押します。

## 別売り機器から録音/再生

- ポータブル MD
- アナログプレーヤー
- テレビ
- ビデオ
- 有線
- BS/CS チューナー など

**1** FM/AM/AUX 押して “AUX” を選ぶ

- 聞くだけのときは、このあと別売り機器を再生します。
- 接続した機器の入力レベルが低い場合は調整してください。(P. 下記「入力レベルを調整する」)

### ■入力レベルを調整する

AUX 選択中に、[PLAY MODE] を押して、“HIGH” または “NORMAL” を選ぶ。

- HIGH** : 音量が小さい場合
- NORMAL** : 通常の場合

**準備** [▶MD] を押してセレクトターを “MD” にし、[■STOP] を押す。

## 他の MD にタイトルをコピー

### タイトルステーション

#### MD

MD のタイトルを別の MD にそのままコピーできます。  
ポータブル MD から本機の MD にダビングしたときなどに便利です。

**1** コピー元の MD を本機に入れる

■途中で解除する  
[■STOP] を押す。

# 2

## MD または SD に録音するとき

① EDIT MODE 押して  
録音タイプを選ぶ  
(☞ 下記  
「MD/SD の録音タイプについて」)

“MANUAL”、  
“SYNCHRO” または  
“TIME MARK” を選ぶ。

② SHIFT + MD または SHIFT + SD  
REC II

### 同時に押す

- MANUAL、TIME MARK では録音が始まります。
- SYNCHRO では録音待機状態になります。

## テープに録音するとき

SHIFT + TAPE REC II

### 同時に押す

- 録音が始まります。
- おもて面への録音が終わるとテープは自動停止します。

# 3

## 別売り機器で再生を始める

MD/SD 録音時、SYNCHRO では、音の出始めから録音が始まります。

- 途中で止める [STOP] を押す。

### ■ MD/SD の録音タイプについて

**MANUAL** : 通常の録音タイプです。

#### SYNCHRO :

接続した機器で再生が始まると、自動的に録音を開始します。無音状態が約 3 秒続くと一時停止し、再生が再開すると録音も再開します。録音開始位置にトラックマークが付きます。

#### TIME MARK :

5 分おきにトラックマークが自動的に付きます。

- トラックマーク (曲の切れ目) の付けかた  
AUX 選択時、録音中に好みの位置で [EDIT MODE] を押すと、“TR MARKING” が表示され、その位置にトラックマークが付きます。

#### お知らせ

- 録音する曲の種類によっては、“SYNCHRO” を使うと、曲の最初の部分が録音されなかったり、レベルの低い曲では途中で止まったりすることがあります。この場合は“MANUAL”で録音してください。
- 音源や録音方法によっては録音時間に誤差が生じる場合があります。

# 2

EDIT MODE 停止中に  
押して

“TITLE STATION?”  
を選び

LIST/ENTER 押す

# 3

LIST/ENTER 押す

MEMORY  
COMPLETE  
EJECT MD

# 4

本体で MD EJECT

押してコピー元 MD を取り出し  
コピー先 MD を入れる

Write OK?  
PRESS ENTER

# 5

LIST/ENTER 押す

“UTOC Writing”  
の点滅後、タイトル  
コピーが完了。

#### お知らせ

- コピー元とコピー先の MD の曲数が同じときだけコピーできます。
- タイトル入力済み MD に新たにタイトルをコピーすると、以前のタイトルはすべて消えます。
- 本機が記憶できるタイトルは、MD1 枚分です。電源を切ると、記憶したタイトルは消去されます。
- LP2/LP4 で録音した曲をコピー元として使った場合、コピー先の曲が SP で録音されていると、トラックタイトルの頭に“LP:”と表示されます。
- コピー元の MD がグループ管理されているときは、グループ管理情報もコピーされます。
- 再生専用 MD や未録音の MD は使用できません。

# 初期設定一覧

日本語のようにアミがかかった項目は、お買い上げ時の設定です。

準備 ▶DVD/CD を押してセクターを“DISC”にし、[■STOP] を押す。

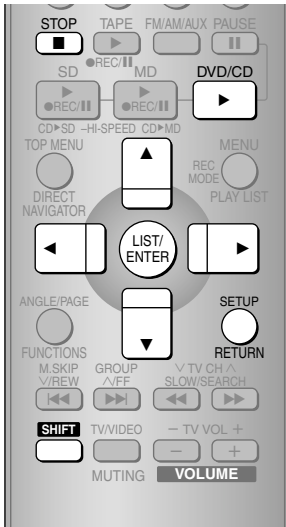

## 1

SHIFT + SETUP  
同時に押す

## 2

1 選び  
決定

変更したい項目を選択

## 3

1 選び  
決定

好みの設定を選択

■ 1 つ前の画面に戻る / →  
設定を終了する

SETUP  
RETURN

初期設定画面

## ディスク

- 音声言語
  - 日本語 ● 英語
  - オリジナル\*1 ● その他\*\*\*\*\*2
- 字幕言語
  - オート\*3 ● 日本語
  - 英語 ● その他\*\*\*\*\*2
- メニュー言語  
メニューなど、テレビ画面の表示言語が選べます。
  - 日本語 ● 英語 ● その他\*\*\*\*\*2
- アドバンストディスクレビュー  
レビューの方法を選びます。(☞ 25 ページ)
  - イントロモード ● インターバルモード
- 視聴制限  
お子さまなどに見せたくないDVDの視聴を制限できます。暗証番号を入力しない限り、再生や設定の変更はできません。
  - レベル8：すべてのディスクが再生可
  - レベル7～1：制限レベルの記録されているディスクが再生不可
  - レベル0：すべてのディスクが再生不可
 レベル0～7を選ぶ(または選んだあと再び“視聴制限”を選ぶ)と、暗証番号の入力画面が表示されます。
 

**暗証番号の入力方法**

  - 1 数字ボタンで4ケタの数字を入力する
  - 2 [LIST/ENTER] を押す
  - 3 暗証番号を確認し、[LIST/ENTER] を押す
 暗証番号を忘れないでください。
  - 視聴制限を超えるDVDを入れると、画面上に表示ができません。そのときは画面の指示に従ってください。

## 映像

- TVアスペクト
  - 4:3パン&スキャン (☞ 右ページ)
  - 4:3レターボックス (☞ 右ページ)
  - 16:9
- 接続するTV
  - 標準(ブラウン管テレビ)
  - 3管式プロジェクター
  - 液晶テレビ/プロジェクター
  - プロジェクションテレビ
  - プラズマテレビ
- TVディレイ  
プラズマTVなどのデジタルTV使用時に、本機の映像出力のタイミングを早めることで、映像と音声を同期させることができます。
  - 0ms ~ ● 100ms (20ms 刻み)
- お知らせ  
テレビによっては、効果のないことがあります。
- スチルモード  
一時停止時の画像表示方法が選べます。
  - オート
  - フィールド (☞ 89 ページ)
  - フレーム (☞ 89 ページ)

\*1 “オリジナル”：ディスクの最優先言語が選ばれます。  
 \*2 “その他\*\*\*\*”：数字ボタンで言語番号 (☞ 右ページ) を入力します。  
 \*3 “オート”：“音声言語”で選んだ言語が再生されなかったときのみ、その言語で字幕を表示します。

## 音声

### ■ PCM デジタル出力

- 最高 48 kHz
- 最高 96 kHz

### ■ Dolby Digital

- Bitstream
- PCM

### ■ DTS Digital Surround

- Bitstream
- PCM

### ■ 音声のダイナミックレンジ圧縮

(ドルビーデジタルのみ)

小音量でもセリフを聞き取りやすくします。

- 切
- 入

## 画面表示

### ■ 画面メニュー言語

- 日本語
- English (英語)

### ■ 画面メッセージ

- 入
- 切

## その他

### ■ クイックセットアップ

本機の基本的な設定を、画面上での対話形式によって行います。

- する
- しない

### ■ 設定の初期化

初期設定、ディスク (DVD/CD) 関連のユーザー設定を、すべてお買い上げ時の状態に戻します。

- する
- しない

初期化するときは、次のように操作します。

- ① 「する」を選び、[LIST/ENTER] を押す。
- ② テレビ画面に「オールクリア」が表示されたら、[LIST/ENTER] を押す。
- ③ 本機の電源を入れ直す。

### お知らせ

- 初期化した後は、必ず電源を入れ直してください。入れ直さないと、正しく初期化されません。
- 視聴制限を設定しているときは、操作の途中で暗証番号の入力画面が表示されます。暗証番号を入力してください。

## 言語番号一覧表

アイスランド	: 7383	タタール	: 8484
アイ马拉	: 6589	タミル	: 8465
アイルランド	: 7165	タガログ	: 8476
アゼルバイジャン	: 6590	タジク	: 8471
アッサム	: 6583	チェコ	: 6783
アファル	: 6565	中国語	: 9072
アフリカーンス	: 6570	チベット	: 6679
アブハジア	: 6566	ティグリニア	: 8473
アムハラ	: 6577	テルグ	: 8469
アラビア	: 6582	デンマーク	: 6865
アルバニア	: 8381	トウイ	: 8487
アルメニア	: 7289	トルクメン	: 8475
イタリア	: 7384	トルコ	: 8482
イディッシュ	: 7473	トンガ	: 8479
インターリングア	: 7365	ドイツ	: 6869
インドネシア	: 7378	ナウル	: 7865
ウェールズ	: 6789	日本語	: 7465
ヴォロフ	: 8779	ネパール	: 7869
ヴォラビュック	: 8679	ノルウェー	: 7879
ウクライナ	: 8575	ハウサ	: 7265
ウズベク	: 8590	ハンガリー	: 7285
ウルドゥー	: 8582	バシキール	: 6665
英語	: 6978	バスク	: 6985
エストニア	: 6984	バシュト	: 8083
エスペ란anto	: 6979	バンジャブ	: 8065
オーリヤ	: 7982	ヒンディー	: 7273
オランダ	: 7876	ビハール	: 6672
カザフ	: 7575	ビルマ	: 7789
カシミール	: 7583	フィジー	: 7074
カタロニア	: 6765	フィンランド	: 7073
ガリチア	: 7176	フェロー	: 7079
韓国 (朝鮮) 語	: 7579	フランス	: 7082
カンナダ	: 7578	フリジア	: 7089
カンボジア	: 7577	ブータン	: 6890
キルギス	: 7589	ブルガリア	: 6671
ギリシャ	: 6976	ブルターニュ	: 6682
クルド	: 7585	ヘブライ	: 7387
クローチア	: 7282	ベトナム	: 8673
クアラニー	: 7178	ペロルシア (白ロシア)	: 6669
グジャラト	: 7185	ベンガル (バングラ)	: 6678
グリーンランド	: 7576	ペルシャ	: 7065
グルジア	: 7565	ポーランド	: 8076
ケチュア	: 8185	ポルトガル	: 8084
ゲール (スコットランド)	: 7168	マオリ	: 7773
コーサ	: 8872	マケドニア	: 7775
コルシカ	: 6779	マライ (マレー)	: 7783
サモア	: 8377	馬拉ツ	: 7782
サンスクリット	: 8365	マラヤラム	: 7776
ショナ	: 8378	マルタ	: 7784
シンハラ	: 8373	マダガスカル	: 7771
ジャフ	: 7487	モルダビア	: 7779
スウェーデン	: 8386	モンゴル	: 7778
スロバキア	: 8375	ヨルバ	: 8979
スロベニア	: 8376	ラオ	: 7679
スワヒリ	: 8387	ラテン	: 7665
スندا	: 8385	ラトビア (レット)	: 7686
スペイン	: 6983	リトアニア	: 7684
ズールー	: 9085	リンガラ	: 7678
セルビア	: 8382	ルーマニア	: 8279
セルボクロアチア	: 8372	レトロマン	: 8277
ソマリ	: 8379	ロシア	: 8285
タイ	: 8472		

### パン&スキャンとレターボックスとは

DVDソフトのワイドな映像 (16:9) を、標準サイズ (4:3) のテレビで見ると、2つの表示方法があります。

#### 4:3 パン&スキャン

左右をカットし、テレビ画面全体に映像を映し出します。



#### 4:3 レターボックス

上下に黒い帯を入れ、16:9の映像を忠実に再現します。



# GUIメニュー項目一覧

シーユーアイ グラフィカル ユーザー インターフェース

GUI(Graphical User Interface)とは「テレビ画面を見ながらディスクの操作ができる」ことを意味し、本機の場合は、この画面を「GUIメニュー」と呼びます。

**お願い** 録音中は操作しないでください。録音が途切れる原因になります。

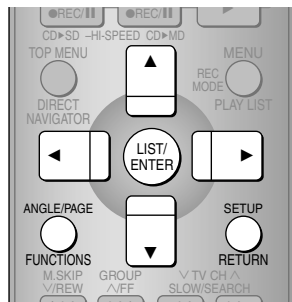

**DVD-V** GUIメニューの一例



## 1

ANGLE/PAGE  
FUNCTIONS

再生中に押して  
GUIメニュー  
を表示させる

## 2

① 選び  
LIST/ENTER  
② 決定

変更したい  
項目を選択  
同じ操作をくり返  
し、変更したい項  
目まで階層メニュ  
ーを進みます。

## 3

① 選び  
LIST/ENTER  
② 決定

好みの  
設定を選択  
数字ボタン→  
[LIST/ENTER]  
で設定できるもの  
もあります。

■ GUIメニューを消す →

SETUP  
RETURN

名称	項目と設定		
DVDビデオ DVD-R DVD-RW (DVDビデオ) +R、+RW	タイトル	タイトルサーチ	[▲、▼](または数字ボタン)→[LIST/ENTER]
	チャプター	チャプターサーチ	[▲、▼](または数字ボタン)→[LIST/ENTER]
	時間	タイムワープ*：時間指定スキップ ±30秒、60秒、90秒、2分...	
		タイムサーチ*：時間指定再生 例) 1時間24分50秒から再生	[1]→[2]→[4]→[5]→[0]→[LIST/ENTER]
		*+R/+RWでは動きません。	
		タイトル経過時間	
		タイトル残時間	
	音声 (🔊 24ページ)	1～最大8	カラオケ入/切：[▲、▼]→[LIST/ENTER]
	字幕 (🔊 24ページ)	入または切	
		1～最大32	
	アングル (🔊 17ページ)		
	その他の設定 (🔊 80ページ)		
DVDオーディオ	グループ	グループサーチ	[▲、▼](または数字ボタン)→[LIST/ENTER]
	トラック	トラックサーチ	[▲、▼](または数字ボタン)→[LIST/ENTER]
	時間	タイムワープ：時間指定スキップ ±30秒、60秒、90秒、2分...	
		タイムサーチ：時間指定再生 例) 4分50秒から再生	[4]→[5]→[0]→[LIST/ENTER]
		トラック経過時間	
		トラック残時間	
		グループ残時間	
	音声 (🔊 24ページ)	1または2	
	静止画	次静止画	
		前静止画	
	その他の設定 (🔊 80ページ)		

●ディスクによっては、表示されない項目/設定があります。

名 称	項目と設定		
DVD-RAM DVD-RW (DVD-VR)	プログラム プレイリスト*1 時間	プログラムサーチ プレイリストサーチ*1 タイムワープ：時間指定スキップ タイムサーチ：時間指定再生	[▲、▼](または数字ボタン)→[LIST/ENTER] *1 プレイリスト再生時に表示 ±30秒、60秒、90秒、2分... 例) 24分30秒から再生 [2]→[4]→[3]→[0]→[LIST/ENTER]
		プログラム経過時間 プレイリスト/シーン経過時間*2 プログラム残時間 プレイリスト/シーン残時間*2	*2 プレイリスト/シーン再生時に表示 *2 プレイリスト/シーン再生時に表示
	音声 (🔊 24ページ)	LR、L、R 1 または 2	
	字幕 (🔊 24ページ)	入または切	
	マーカー (VR)：マーカースキップ		
	その他の設定 (🔊 80ページ)		
ビデオ CD	トラック 時間	トラックサーチ トラック経過時間 トラック残時間 (SVCD以外) ディスク残時間 (SVCD以外)	[▲、▼](または数字ボタン)→[LIST/ENTER]
	音声 (🔊 24ページ)	LR、L、R 1 または 2 (SVCDのみ)	
	字幕 (🔊 24ページ) (SVCDのみ)	入または切 字幕言語選択 (1～4)	
	その他の設定 (🔊 80ページ)		
CD	トラック 時間	トラックサーチ トラック経過時間 トラック残時間 ディスク残時間	[▲、▼](または数字ボタン)→[LIST/ENTER]
	その他の設定 (🔊 80ページ)		
WMA/MP3	グループ コンテンツ	グループサーチ コンテンツサーチ	[▲、▼](または数字ボタン)→[LIST/ENTER] [▲、▼](または数字ボタン)→[LIST/ENTER]
	時間 音声		
	その他の設定 (🔊 80ページ)		
JPEG (CD-R/RW)	グループ コンテンツ	グループサーチ コンテンツサーチ	[▲、▼](または数字ボタン)→[LIST/ENTER] [▲、▼](または数字ボタン)→[LIST/ENTER]
	サムネイル：サムネイル一覧表示		
	画像回転 スライドショー	右90°回転または左90°回転 間隔 入または切	0～30秒
	その他の設定 (🔊 80ページ)		
HighMAT	プレイリスト グループ コンテンツ	プレイリストサーチ グループサーチ コンテンツサーチ	[▲、▼](または数字ボタン)→[LIST/ENTER] [▲、▼](または数字ボタン)→[LIST/ENTER] [▲、▼](または数字ボタン)→[LIST/ENTER]
	時間 音声		
	画像回転 (静止画のみ)	右90°回転または左90°回転	
	その他の設定 (🔊 80ページ)		

# GUIメニュー項目一覧（つづき）

## 「その他の設定」項目一覧（ディスク共通）

再生速度	× 0.6、× 0.7、× 0.8、× 0.9、ノーマル、× 1.1、× 1.2、× 1.3、× 1.4（☞ 25ページ）	
再生メニュー	リピート（☞ 18ページ）	A-Bリピート（☞ 25ページ）
	マーカー（☞ 25ページ）	アドバンスディスクレビュー（☞ 25ページ）
画質メニュー	ピクチャーモード（☞ 69ページ）	
	<ul style="list-style-type: none"> <li>● ノーマル： 切</li> <li>● シネマ1： 映画館で見ているようなしっとり感</li> <li>● シネマ2： 昔の映画などをくっきり</li> <li>● アニメ： アニメの色をくっきり</li> <li>● ダイナミック： 色にメリハリをつける</li> <li>● ユーザー</li> </ul>	
	詳細画質設定	
	－コントラスト（白黒の強弱）：	－7～＋7
	－ブライトネス（全体の明るさ）：	0～＋15
	－シャープネス（水平方向の鮮鋭度・解像感）：	－7～＋7
	－カラー（色の濃さ）：	－7～＋7
	－ガンマ（暗い部分の明るさ）：	0～＋5
	－デプスエンハンサー（映像の奥行き感）：	0～＋4
	ビデオ出力モード	
● 525i：インターレース映像 ● 525p：プログレッシブ映像（“PROG.”点灯）		
変換モード【表示部の“PROG.”点灯中のみ】		
プログレッシブ出力に変換する方式を素材に応じて使い分ける。		
<ul style="list-style-type: none"> <li>● オート1（標準）：映画再生</li> <li>● オート2：オート1の変換方式に加え、30コマ/秒で記録されたプログレッシブ映像にも対応</li> <li>● ビデオ：ビデオ素材。オート1、オート2でプレが生じるとき</li> </ul>		
音声メニュー	アドバンスサラウンド（☞ 70ページ）	シネマボイス（☞ 69ページ）
	マルチリマスター（☞ 70ページ）	サウンドエンハンスメント（☞ 70ページ）
表示メニュー	字幕位置（ <b>DVD-V</b> <b>DVD-A</b> （動画部のみ））	0～－60
	字幕明るさ（ <b>DVD-V</b> <b>DVD-A</b> （動画部のみ））	オート、0～－7
	情報表示（ <b>JPEG</b> ）	切、日付、詳細
	4:3アスペクト（ <b>DVD-V</b> <b>DVD-A</b> <b>RAM</b> <b>VCD</b> <b>JPEG</b> ）	
	4:3の映像を、ワイドサイズ（16:9）のTVで見るときの表示方法を選ぶ。	
	<ul style="list-style-type: none"> <li>● ノーマル： 画面幅いっぱい引き延ばす</li> <li>● オート： 通常はシュリンクに、レターボックスの映像はズームに自動で切り換える</li> <li>● シュリンク： 画面中央に4:3の画面比のまま映す</li> <li>● ズーム： 画面比4:3で拡大する</li> </ul>	
	ぴったりズーム（☞ 24ページ）	
	任意ズーム	× 1.00～× 2.00
		× 1.60までは0.01刻み（押し続けると0.05刻み）
		× 2.00までは0.02刻み（押し続けると0.1刻み）
ビットレート表示（ <b>DVD-V</b> <b>DVD-A</b> （動画部のみ） <b>RAM</b> <b>VCD</b> ）入または切		
映像の種類（I/P/B ☞ 89ページ）とビットレートの目安を表示する。		
		
サンプリング期間中のビットレート履歴		
一時停止時： 映像の種類とフレームのデータ量 動画再生時： 再生画像の平均ビットレート		
GUI シースルー：半透明化	入、切、オート	
GUI 明るさ	－3～＋3	
その他のメニュー	DVD-Videoとして再生	：DVDオーディオをDVDビデオとして再生
	DVD-Audioとして再生	：「DVD-Videoとして再生」を解除
	DVD-VRとして再生（DVD-RAM）	：「データディスクとして再生」を解除
	HighMATとして再生	：「データディスクとして再生」を解除
	データディスクとして再生	：DVD-RAMまたはHighMATをデータディスクとして再生



# 操作メニュー一覧

- [TIMER] ボタン、[SHIFT] + [SOUND] ボタン、[SHIFT] + [REC MODE] ボタン、[EDIT MODE] ボタン、[PLAY MODE] ボタンを押した後の操作メニューは、以下のような階層になっています。(主なもののみ記載)
- 選択操作で迷ったときの参考にしてください。  
くわしい操作方法については、それぞれのページをご覧ください。

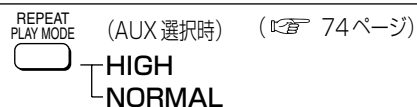
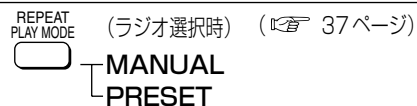
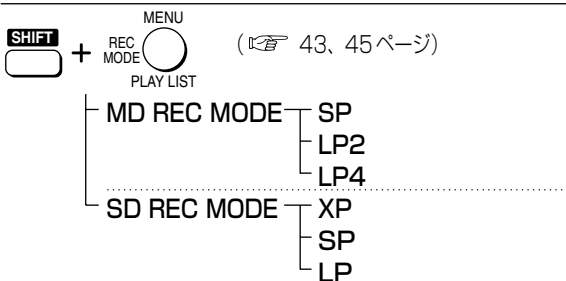
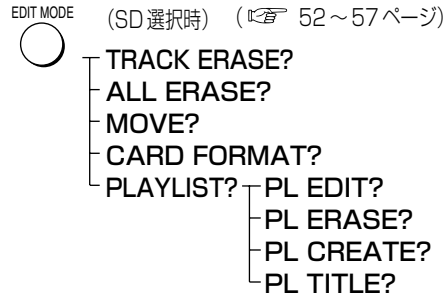
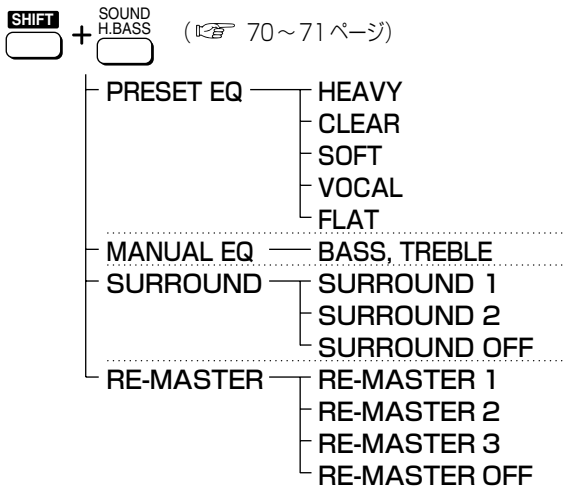
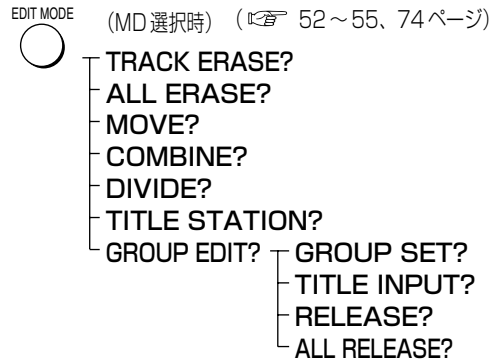
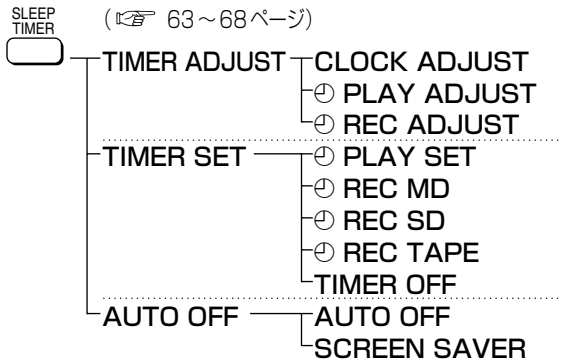



# 安全上のご注意



**必ずお守りください**

お使いになる人や他の人への危害、財産への損害を未然に防止するため、必ずお守りいただくことを、次のように説明しています。

■ **表示内容を無視して誤った使い方をしたときに生じる危害や損害の程度を、次の表示で区分し、説明しています。**

■ **お守りいただく内容の種類を、次の絵表示で区分し、説明しています。**  
(下記は、絵表示の一例です。)

	<b>警告</b>	この表示の欄は、「死亡または重傷などを負う可能性が想定される」内容です。
	<b>注意</b>	この表示の欄は、「傷害を負う可能性または物的損害のみが発生する可能性が想定される」内容です。

	この絵表示は、気をつけていただきたい「注意喚起」内容です。
	このような絵表示は、してはいけない「禁止」内容です。
	このような絵表示は、必ず実行していただく「強制」内容です。

## 警告

### 電源コードについて

**電源コード・プラグを破損するようなことはしない**

傷つけたり、加工したり、熱器具に近づけたり、無理に曲げたり、ねじったり、引っ張ったり、重い物を載せたり、束ねたりしない。



傷んだまま使用すると、感電・ショート・火災の原因になります。

- 抜くときは、プラグを持ち、まっすぐ抜いてください。
- コードやプラグの修理は、販売店にご相談ください。

**電源プラグは根元まで確実に差し込む**



差し込みが不完全ですと、感電や発熱による火災の原因になります。

- 傷んだプラグ・ゆるんだコンセントは使用しないでください。

**コンセントや配線器具の定格を超える使い方や、交流100V以外での使用はしない**

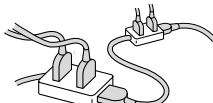

たこ足配線等で、定格を超えると、発熱による火災の原因になります。

**ぬれた手で、電源プラグの抜き差しはしない**



感電の原因になります。

**ぬれ手禁止**

### 雷について

**雷が鳴ったら、アンテナ線や機器、電源プラグに触れない**



**接触禁止**

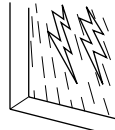

感電の恐れがあります。

### ご使用について

**SDメモリーカードは、乳幼児の手の届くところに置かない**



誤って飲み込む恐れがあります。

- 万一、飲み込んだと思われるときは、すぐに医師にご相談ください。

**機器内部に金属物を入れたり、水などの液体をかけたり濡らしたりしない**



ショートや発熱により火災や感電の原因になります。

- 機器の上に水などの液体の入った容器や金属物を置かないでください。
- 特にお子様にはご注意ください。

# 警告

## ご使用について

### 分解、改造したりしない



分解禁止

内部には電圧の高い部分があり、感電の原因になります。

- 内部の点検や修理は、販売店へご依頼ください。

## もし異常が起これたら

### 異常があったときは電源プラグを抜く



電源プラグを抜く

- 機器内部に金属や水などの液体、異物が入ったとき
- 煙や異臭、異音が出たり、落下、破損したとき

そのまま使用すると、火災や感電の原因になります。  
● 販売店にご相談ください。

# 注意

## 設置・接続について

### 放熱を妨げない

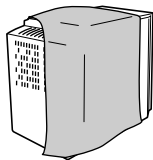

内部に熱がこもると、機器のケースが変形したり、火災の原因になります。

### 油煙や湯気の当たるところや湿気やほこりの多いところに置かない



電気が油や水分、ほこりを伝わり、火災や感電の原因になることがあります。

### 屋外アンテナの設置・工事は自分でしない



強風でアンテナが倒れた場合に、感電やけがの原因になることがあります。

- 設置・工事は販売店にご相談ください。

### 不安定な場所に置かない



- 上に大きなもの、重いものを載せない
- 壁や天井に取り付けない

機器が落ちたり、倒れたりして、けがの原因になることがあります。

### 異常に温度が高くなるところに置かない

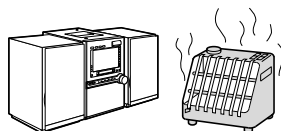

機器表面や部品が劣化するほか、火災の原因になることがあります。

- 直射日光の当たるところ、ストーブの近くでは特にご注意ください。

### スピーカーは付属のものを接続する



付属以外のスピーカーを接続すると、スピーカーが発熱し、火災の原因になることがあります。

### ヘッドホン使用時は、音量を上げすぎない



耳を刺激するような大きな音量で長時間続けて聞くと、聴力に悪い影響を与えることがあります。

## ご使用について

### ディスクトレイの挿入口の奥に手を入れない



指に注意

閉まるときにはさまれて、けがの原因になることがあります。

- 特にお子様にはご注意ください。

安全上のご注意

必ずお守りください

必要なとき

## ⚠ 注意

### ご使用について

機器に乗らない



倒れたりして、けがの原因になることがあります。

- 特にお子様にはご注意ください。

### 持ち運びについて

コードを接続した状態で移動しない

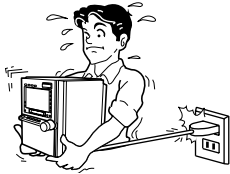

接続した状態で移動させようとする、コードが傷つき火災や感電の原因になります。

また、引っかかったりして、けがの原因になることがあります。

### 電池について

電池は誤った使いかたをしない



- ⊕と⊖は逆に入れない
- 新・旧電池や違う種類の電池をいっしょに使用しない
- 乾電池は充電しない
- 加熱・分解したり、水などの液体、火の中へ入れたりしない
- ネックレスなどの金属物といっしょにしない
- 被覆のはがれた電池は使わない
- 乾電池の代用として充電式電池を使わない

取り扱いを誤ると、電池の液もれにより、火災や周囲汚損の原因になります。

- 長期間使用しないときは、取り出しておいてください。
- 万一液もれが起こったら販売店にご相談ください。
- 液が身体についたときは、水でよく洗い流してください。

### ■ 次のような場所に置かない

- 直射日光の当たる場所
- 湿気やほこりの多い場所
- 暖房器具の熱が直接当たる場所

### ■ 本機が汚れたら

柔らかい布でふいてください。

ひどい汚れは、薄めた台所用洗剤(中性)を含ませた布でふき、後はからぶきしてください。

- アルコールやシンナーは使わないでください。
- 化学ぞうきんをご使用の際は、その注意書に従ってください。

### ■ DVD/CD プレーヤー部

- 使用環境により異なりますが、レンズをクリーニングする必要はありません。
- 誤動作の原因になるため、市販のレンズクリーナーは使用しないでください。

### ■ MD レコーダー部

専用クリーナー(別売り)でときどき清掃されることをおすすめします。

推奨品：

MD レンズクリーナー(品番 RP-CL310)

MD 録音ヘッドクリーナー(品番 RP-CL320)

### ■ カセットデッキ部

定期的に市販のクリーニングテープを使って清掃されることをおすすめします。

# SD について

## 本機で使用できるカードについて

- SDメモリーカード、miniSD™カード（miniSD™アダプターが必要です）が使えます。
- 利用可能なSDメモリーカード  
8 MB、16 MB、32 MB、64 MB、128 MB、256 MB、512 MB、1 GB  
最新情報は <http://panasonic.jp/support/audio/mini/> で確認してください。
- マルチメディアカードは使用できません。
- 録音前に、本機でフォーマットすることをおすすめします。（[P.54](#) ページ）
- Windows Media Audio 9(WMA9)対応（WMA9のProfessional、Lossless、Voice及びMBR\*には対応していません。）  
※Multiple Bit Rate：一つのファイル内に複数の異なるビットレートで記録された音声を含む形式

## フォーマットについて

- SDメモリーカードを他機でフォーマットすると、記録に時間がかかるようになる場合があります。また、パソコンでフォーマットすると本機では使用できない場合があります。このようなときは本機でフォーマットを行ってください。（[P.54](#) ページ）
- 本機はSD規格に準拠したFAT12、FAT16形式でフォーマットされたSDメモリーカードに対応しています。

## 録音・編集について

本機のSDへの録音は、高度な著作権保護技術に対応した「SDオーディオフォーマット\*」を採用しています。  
\*SDアソシエーションにて制定されたSDメモリーカードのオーディオ規格です。

### ■ 録音時のデータ形式について

本機で録音した音楽データは、AACになります。

### ■ トラックマーク

録音部分に記録される「区切り」のことです。ある区切りから次の区切りまでが1曲と数えられます。トラックマークは録音時に自動的に記録されたり、自分で自由に付けることもできます。

### ■ SD1枚への録音は、収録時間内で最大998曲までです

実際に録音できる時間が少なくなる場合もあります。

### ■ 大切なデータを保護するために

書き込み禁止スイッチを「LOCK」にします。新たに録音・編集するときは解除してください。

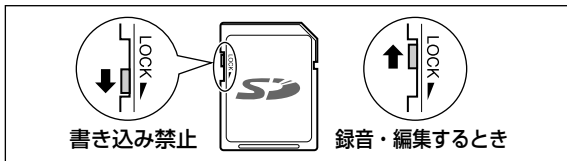

### ■ 録音・編集時のお願い

録音や編集、タイトル入力を行っているときは、機器を振動させたり、SDを取り出したり、SD挿入部のふたを開けたり、電源コードを抜いたりしないでください。動作が停止します。  
“CARD Writing”の点滅中に電源が切れたり、SDが取り出されると、録音・編集・タイトル入力がSDに正しく記録されないばかりか、SDが使えなくなることがあります。

- 録音時に誤ってふたを開けてしまったときは、カードを入れ直し、今回録音した内容を確認してください。正しく録音されていない場合は、録音内容を削除し、もう一度録音してください。（CDの高速録音時には、録音が停止したあと、約74分経過しないと同一CDを高速録音できません。ただし、通常録音はできます。ラジオなどからの録音では復元できませんので、ご注意ください。）
- 編集時に誤ってふたを開けてしまったときは、編集内容を確認してください。正しく編集されていない場合は、もう一度編集してください。

## 再生について

「SDオーディオフォーマット」で録音された音楽データ（AAC/MP3/WMA）のみ再生できます。静止画および動画の再生はできません。

## 音楽の著作権保護のために

著作権保護と、音楽文化の健全な発展と、正当な購入者の権利保護のために、暗号技術を利用したSDMI（セキュア・デジタル・ミュージック・イニシアティブ）に対応しています。このため、SDをご利用いただくにあたり、下記の制限があります。

- 本機は音楽データを暗号化して記録します。暗号化された音楽データを別の機器に複製して使用することはできません。
- 暗号化して記録された音楽データのバックアップ/リストア（復元）には対応していません。
- カード内のデータを移動するには、マイグレート対応のソフトウェア「SD-Jukebox Ver.5」（別売り）をご使用ください。
- コピー制限情報が埋め込まれている場合、取り扱えないことがあります。

### ■ デジタル録音の制限について

CDからSDへのデジタル録音には、SCMS（シリアル・コピー・マネージメント・システム）という制限があります。本機でCDからSDへ録音すると信号劣化の少ないクリアなデジタル録音が行なえます。著作権保護のため、この制限があるCDからSDへのデジタル録音はできません。なお、アナログ録音にはこのような制限はありません。

## 取り扱い上のごお願い

- 保管時は、必ずケースに収納する。
- 分解や改造をしない。
- 貼られているラベルをはがさない。
- 新たにラベルやシールを貼らない。
- 裏面の金属端子部を手や金属で触れない。

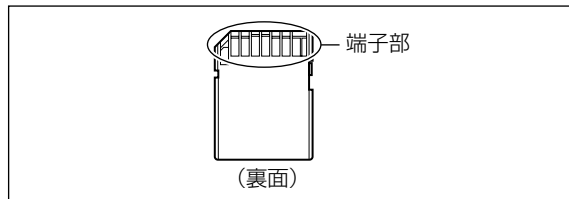

Portions of this product are protected under copyright law and are provided under license by ARIS/SOLANA/4C.

SDロゴは商標です。

安全上のご注意（つづき）

● 保管とお手入れ

必要なとき

# ディスク (DVD/CD) について

## WMA/MP3/JPEG/CD テキスト

### 本機での制限

- 使用できるフォーマット：ISO9660 level 1 及び level 2 (拡張フォーマットを除く)
- マルチセッションに対応していますが、セッション数が多いと、再生が始まるまでに時間がかかることがあります。セッション数は少なくすることをおすすめします。
- 8階層より深い階層にあるグループは、8階層目と同じ列に表示されます。
- 表示可能な漢字は、JIS第一水準のみです。それ以外の漢字は“\_ (アンダーバー)”で表示されます。
- メニュー画面での表示順は、パソコンでの表示順と異なることがあります。
- ディスクの作りかたによっては、順番通りに再生できないことがあります。

### WMA

- 著作権保護されたファイルは再生できません。
- 情報部にJPEGなど大きなデータが入っていると、無音になったり再生できない場合があります。
- Windows Media Audio 9(WMA9)対応  
ただし、WMA9のProfessional, Lossless, Voice およびMBR (マルチビットレート：一つのファイル内に複数の異なるビットレートで記録された音声を含む形式) には対応していません。

### MP3

- 静止画の入ったMP3ディスクを再生すると、曲が再生されるまでに時間がかかることがあります。その間の再生経過時間は表示されません。曲の再生が始まってもしっかりと時間が表示されることがあります。
- ID3タグには対応していません。

### JPEG

- DCF (Design rule for Camera File system) 規格準拠のデジタルカメラで撮影したJPEGを表示します。(デジタルカメラの自動回転機能などを使用した場合、DCF規格にあてはまらないデータになり、画像が表示されないことがあります)
- 画像編集ソフトなどで加工、編集、再保存したデータは表示できないことがあります。
- MOTION JPEGなどの動画やJPEG以外の静止画(TIFFなど)および音声付画像は再生できません。

### 再生される順番 WMA/MP3 JPEG

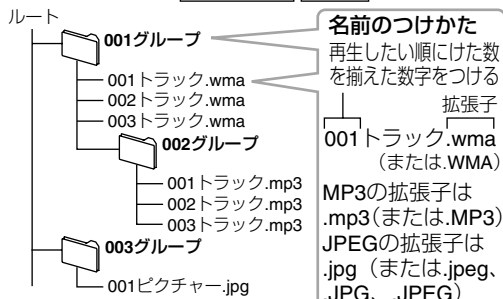

ただし、順番通りに再生できないことがあります。

### CDテキスト

市販のソフトなどで作成したCDテキストは、作成したトラック順に再生されます。

### お知らせ

- **WMA/MP3 JPEG**: グループ数 400、コンテンツ数 4000 まで再生できます。ただし、階層の深いフォルダが複数あるときは、フォルダ/ファイルを認識できないことがあります。
- CD-DA と WMA/MP3 などの異なる形式が同一ディスクに記録されている場合は、正常に再生できないことがあります。

## HighMATで記録されたディスクについて

- HighMAT™規格は、音声/画像/動画ファイルをCD-R/RWに記録するときの管理フォーマットです。本機では、WMA/MP3の音楽ファイルとJPEGの静止画ファイルが記録されたディスクを再生できます。
- HighMAT規格に対応したパソコンソフトでディスクを作成するときは、記録するファイルに曲名やアーティスト名などの情報をつけたり、プレイリストの設定なども合わせて収録することができます。
- 作成されたディスクでは、多彩なメニュー操作により、ファイル選択などを簡単に行うことができます。
- HighMAT規格に準拠して記録されたディスクを作るためには、Windows XPがインストールされたパソコンが必要です。(HighMAT: High performance Media Access Technology)

### HighMATディスクの構成例

□: メニュー (プレイリストを探すための条件項目)

□: プレイリスト

グループ: プレイリスト内の好みのひとかたまり

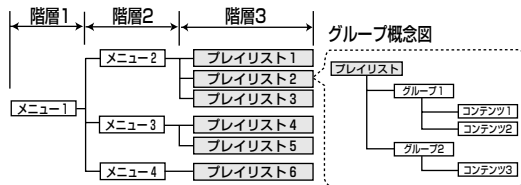

作成方法については下記ホームページをご参照ください。

<http://panasonic.jp/support/>

Windows Media、Windowsロゴは米国その他の国で米国Microsoft Corporationの登録商標または商標になっています。WMA (Windows Media™ Audio) とは米国Microsoft Corporationで開発された圧縮フォーマットです。これによりMP3より小さいファイルサイズで同等の音質が実現できます。



HighMAT、HighMATロゴは、米国Microsoft Corporationの米国およびその他の国における登録商標または商標です。



# テープについて

## ディスクの扱い

### ■ 汚れたときは

水を含ませた柔らかい布でふき、あとはからぶきしてください。

推奨品： クリーニングクロス VUA7091  
(サービスルート扱い)

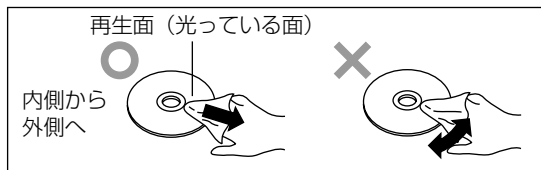

### ■ 露がついたら

急に暖かい室内に持ち込んだときなど、露がついた場合は、乾いた柔らかい布でふいてください。

### ■ 取扱上のお願

ディスクの破損や、機器の故障の原因になりますので、次のことを必ずお守りください。

- ディスクにシールやラベルを貼らない。  
(ディスクにそりが発生し、使用できない場合があります)
- 鉛筆やボールペンなどで書き込みをしない。
- レコードクリーナーやシンナー、ベンジン、アルコールでふかない。
- 傷つき防止用のプロテクターなどは使わない。
- 以下のディスクを使わない。
  - シールやラベルがはがれたり、のりがみ出しているディスク (レンタルディスクなど)
  - そっていたり、割れたりひびが入っているディスク
  - ハート型など、特殊な形のディスク

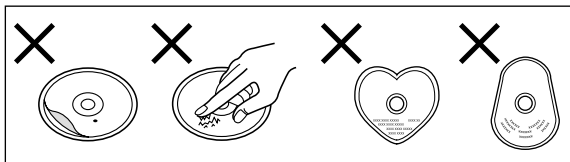

### ■ 100分を超えるテープ

テープが薄いため、こまごまな走行、停止、早送り、巻戻しをくり返さないでください。(回転部に巻き込まれることがあります)

### ■ エンドレステープについて

使用方法を誤ると、テープが回転部に巻き込まれます。必ずテープについている使用説明をお読みください。

### ■ テープのたるみは巻き取ってください

テープに傷がついたり、切れたりする原因になります。

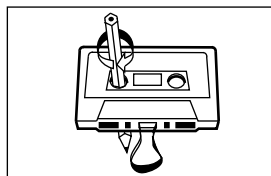

### ■ 録音したテープを誤って消さないために

ドライバーなどで、つめを折り取ってください。

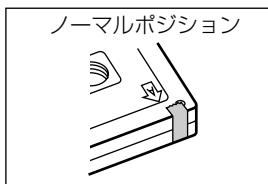
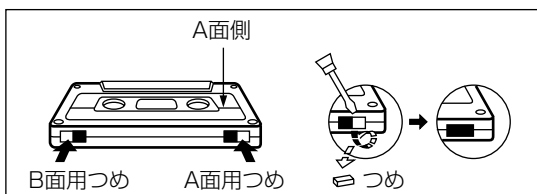

もう一度録音するにはセロハンテープなどを貼ってください。

### ■ 録音を消して無音テープを作るには

- ① [▶TAPE ● REC/||] を押してセクターを“TAPE”にし、[■ STOP] を押す。
- ② テープを入れる。
- ③ [SHIFT] と [▶TAPE ● REC/||] を同時に押す。両面とも上記操作を行ってください。

### ■ 取扱上のお願

テープが取り出せなくなったり、音質が損なわれる場合がありますので、次のことをお守りください。

- テープに付属している以外のシール (特に厚みのあるシール) を貼らない
- 指定以外の場所にシールを貼らない

MPEG Audio Layer3 音声圧縮技術は、Fraunhofer IIS および THOMSON multimedia からライセンスを受けています。



HDCD<sup>®</sup>、HDCD<sup>®</sup>、High Definition Compatible Digital<sup>®</sup>、および Pacific Microsonics<sup>™</sup> は Pacific Microsonics, Inc. の米国およびその他の国における登録商標または商標です。

HDCD システムは Pacific Microsonics, Inc. からのライセンスに基づいて製造されています。本製品は下記の単数または複数の特許の対象です。

米国：5,479,168、5,638,074、5,640,161、5,808,574、5,838,274、5,854,600、5,864,311、5,872,531、ならびにオーストラリア：669114、およびその他申請中の特許。

# MD について

## MDの種類

### ■ 再生専用 MD

録音できません。  
ピットという小さなくぼみの有無でデータが記録されています。  
この方式のMDを「光ディスク」といいます。

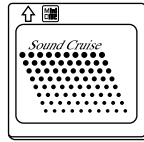

### ■ 録音用 MD

磁気によってデータを記録します。  
この方式のMDを「光磁気ディスク」といいます。

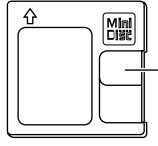

シャッター

## MDの録音・編集について

### ■ テープとは違います

録音済みのMDは、自動的に前の録音部分の続きから録音しますので、テープのように無録音部分を探す必要はありません。  
ディスクがいっぱいになったときは、イレーズ（消去機能）で、いらぬ曲を消してから録音します。（上書き録音はできません）

### ■ MD 1枚への録音曲数は、収録時間内で最大254曲までです

ただし、MDは2秒以下の音声を録音する場合にも約2秒間の領域を使用するため、実際に録音できる時間は少なくなることがあります。

### ■ 大切な録音を消さないために

MDの誤消去防止つまみを、穴が開く方向へずらします。新たに録音、編集するときは閉じてください。

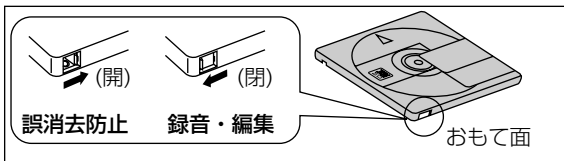

### ■ デジタル録音の制限について

デジタル接続での録音には、SCMS（シリアル・コピー・マネージメント・システム）という制限があります。  
CDなどからMDにデジタル録音すると、信号劣化の少ないクリアな録音が得られます。そこで、著作権保護のため、このMDから、さらに別のMDへはデジタル録音できないようになっています。（“コピーのコピー”の禁止）また、このような制限があるCDからMDへのデジタル録音もできません。  
なお、アナログ録音にはこのような制限はありません。

### ■ 録音、編集時のお願い

録音や編集、タイトル入力を行っているときは、機器を振動させたり、電源コードを抜いたりしないでください。“UTOOC Writing”の点滅中に電源が切れたり、振動があると、録音・編集・タイトル入力がMDに正しく記録されません。

## よく出てくる MD 用語

### ■ トラックマーク

録音部分に記録される“区切り”のことです。ある区切りから次の区切りまでが1曲と数えられます。  
トラックマークは録音時に自動的に記録されたり、自分で自由につけることもできます。  
トラックマークを入れることで、1枚のMDに最大254曲まで記録することができます。

### ■ TOC (Table of Contents)

MDには、音声信号を記録する領域とは別に、曲数や演奏時間などを記録する領域があり、そこに書き込まれた内容をTOC情報といいます。

### ■ UTOC (User Table of Contents)

利用者が自由に書き換えられるTOCです。入力した文字や、編集した結果などを記録します。  
MDにUTOC情報が書き込まれているとき、“UTOC Writing”と表示され注意を促します。

### ■ MARKING

録音中にトラックマークを記録することです。  
本機が曲の変わり目を判断してマーキングします。

## 取扱上のお願

- 指定外の場所にラベルを貼らない  
（また、ラベルやテープの糊がはみ出したり、はがした跡のあるMDは、故障の原因になりますので機器に入れないでください）
- シャッターは開かない  
（万一開いてしまったときは、すぐに閉じてください。中の円盤には、直接手を触れないでください）

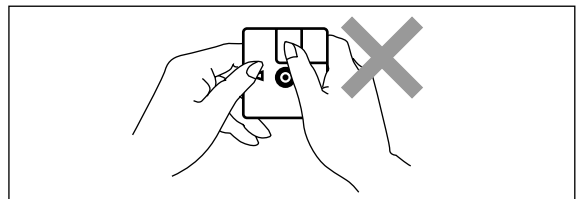

## MDの制約について

症状	原因
コンバイン/ディバインド機能が使えないことがある。	部分録音/部分消去をくり返したMDに録音すると、MD上のデータとしては分断されて記録されるため、左記のようなことが起こる場合があります。
曲を消しても残り時間が増えない。	また、SP/LP2/LP4の異なるモードで記録された曲ではコンバインできません。
早送り/早戻しすると、音の途切れることがある。	



# 用語解説

(ディスクや映像に関する用語の解説です)

## ア アンゲル

DVDソフトには、複数の撮影角度（アンゲル）で撮影されているものがあり、同じ場面を異なるアンゲルで見ることができます。くわしくは、ディスクのジャケットなどをご覧ください。

## サ 再生ナビ（プログラムナビ）

DVD-RAMに録画した番組の一覧です。見たい番組をすばやく探せます。

## サンプリング周波数

サンプリングとは、音の波（アナログ信号）を一定時間の間隔で刻み、刻まれた波の高さを数値化（デジタル信号化）することです。1秒間に刻む回数をサンプリング周波数といい、この数値が大きいかほど原音に近い音を再現できます。

## タ ダイナミックレンジ

機器が出すノイズに埋もれてしまわない最小音と、音割れしない最大音との音量差のことです。ダイナミックレンジを圧縮すると、音量差が小さくなるため、小音量でもセリフなどが聞きとりやすくなります。

## ダウンミックス

ディスクに収録されたマルチチャンネル（サラウンド）の音声を、2チャンネルに混合することです。5.1チャンネルのDVDビデオを本機のスピーカーで再生するときは、ダウンミックスされた音声が出力されています。

## デコーダー

DVDソフトなどに記録されているデジタル信号を、映像や音声の信号に戻す装置や回路のことです。この処理をデコードといいます。

## ハ フィルム素材/ビデオ素材

一般的に、DVDソフトの映像情報にはフィルム素材とビデオ素材があります。

- **フィルム素材** フィルムのイメージが24コマ/秒または30コマ/秒で記録されているもの。（映画撮影のフィルムは24コマ/秒）
- **ビデオ素材** 映像情報が60フィールド/秒で記録されているもの。

## フレーム/フィールド

フレームとは、テレビの1枚の画面のことです。フィールドと呼ばれる2枚の画面からなっています。



- **フレームスタイル**  
画質はよくなりますが、2枚のフィールド間でブレを生じる場合があります。
- **フィールドスタイル**  
情報量が少ないため、画像は少し粗くなりますが、ブレを生じません。

## プレイリスト

好みの場面や曲を集めた、演奏リストのようなものです。DVD-RAMや、HighMATで記録されたディスクに収録されます。

## プログレッシブ/インターレース

従来の映像信号（NTSC）は、525I（I：インターレース=飛び越し走査）といわれるのに対し、525P（P：プログレッシブ=順次走査）といいます。プログレッシブではDVDソフト本来の高精細映像を再現できます。プログレッシブ映像を楽しむには、プログレッシブ対応テレビが必要です。

## マ マーカー

もう一度再生したい位置につける印のことです。

ビットストリーム

## B Bitstream

圧縮され、デジタル信号に置き換えられた信号です。デコーダーにより、5.1chなどのマルチチャンネルの音声信号に戻されます。

## D D1/D2 映像出力

S映像出力よりもさらに鮮明な映像を得ることができます。また、本機はプログレッシブ映像出力（525P）にも対応しているため、525I信号の映像よりも高密度な映像が楽しめます。

## ドルビー デジタル Dolby Digital

ドルビー社の開発したデジタル音声の圧縮方式です。ステレオ（2ch）はもとより、マルチチャンネルに対応しており、大量の音声データを効率よくディスクに収めることができます。

## ディー ディー デジタル シアター システムズ DTS (Digital Theater Systems)

多くの映画館で採用されているマルチチャンネルシステムです。リアルな音響効果が得られます。

## I アイビーイー I/P/B

DVDでは、データを効率よくディスクに収めるため、画面間で共通するデータは共用し、異なるデータは画面ごとに記録しています。

- **I-picture** 共用データの基準として単独で記録される画面
- **P-picture** 過去のI-pictureまたはP-pictureを元につくられる画面
- **B-picture** I/P両方を元につくられ、両者の間をうめる画面

画質調整をするときは、一時停止した後、コマ送りで画質のもっともよいI-pictureを選ばれることをおすすめします。

## M エムビー エムベグ オーディオ レイヤー MP3 (MPEG Audio Layer 3)

元の音声をあまり損なうことなく、情報量を10分の1程度に圧縮できる音声圧縮方式です。本機では、パソコンでCD-R/RWに記録したMP3を再生できます。

## P ビービーシー プレイバック コントロール PBC (Playback control)

ビデオCDを再生する方式の1つで、表示されるメニュー画面を見ながら、見たい場面や情報を選ぶことができます。本機は、バージョン2.0および1.1に対応しています。

# 主な仕様

## センターユニット部 (SA-PM910DVD)

<b>■ アンプ部</b>	
実用最大出力 (両CH動作) :	25 W + 25 W (全高調波ひずみ率 10%, 6 Ω)
LOW :	14 W + 14 W
HIGH :	11 W + 11 W
<b>■ FM チューナー部</b>	
受信周波数帯域 :	76.0 ~ 90.0 MHz (100 kHz ステップ)
	TV 1 ch, 2 ch, 3 ch (モノラル)
アンテナ端子 :	75 Ω (不平衡型)
<b>■ AM チューナー部</b>	
受信周波数帯域 :	522 ~ 1629 kHz (9 kHz ステップ)
<b>■ カセットデッキ部</b>	
トラック方式 :	4トラック、2チャンネル
ヘッド	
録音/再生 :	パーマロイ
消去 :	ダブルギャップフェライト
モーター :	DC サーボモーター
録音方式 :	AC バイアス 100 kHz
消去方式 :	AC 消去
テープ速度 :	秒速 4.8 cm
<b>■ DVD/CD 部</b>	
ディスク :	8 cm / 12 cm
DVD :	(DVD-Video、DVD-Audio)
DVD-RAM :	(DVD-VR、JPEG *4、5)
DVD-R :	(DVD-Video)
DVD-RW :	(DVD-Video、DVD-VR)
+ R/RW :	(Video)
CD、CD-R/RW :	(CD-DA、Video CD、SVCD *1 MP3 *2、5、WMA *3、5、JPEG *4、5 HighMAT レベル 2 (音声、静止画))
*1 IEC62107 準拠	
*2 MPEG-1 Layer 3、MPEG-2 Layer 3	
*3 Windows Media Audio Ver.9.0 Class 2A Not compatible with Multiple Bit Rate (MBR)	
*4 Exif Ver2.1 JPEG ベースライン方式準拠 画像解像度 : 320 × 240 ~ 6144 × 4096 (サブサンプリング : 4 : 2 : 2、4 : 2 : 0)	
*5 再生可能な最大コンテンツ数 : 4000 コンテンツ 再生可能な最大グループ数 : 400 グループ	
<b>映像</b>	
信号形式 :	NTSC
映像出力 :	出力レベル 1 Vp-p (75 Ω)
D1 / D2 映像出力 :	Y 出力レベル 1 Vp-p (75 Ω) Pb/Cb 出力レベル 0.7 Vp-p (75 Ω) Pr/Cr 出力レベル 0.7 Vp-p (75 Ω)
<b>ピックアップ</b>	
光源 :	半導体レーザー
波長 :	CD/VCD 785 nm、DVD 662 nm
<b>■ MD 部</b>	
形式 :	ミニディスクデジタルオーディオシステム
記録方式 :	磁界変調オーバーライト方式
読取方式 :	半導体レーザー(波長=780 nm)による 非接触光学式
サンプリング周波数 :	44.1 kHz
圧縮/伸張方式 :	ATRAC/ATRAC3 (MDLP) 方式
チャンネル数 :	2 チャンネルステレオ
ワウ・フラッター :	測定限界以下
録音再生時間 (80分 MD 使用) :	SP 80分、LP2 160分、LP4 320分
<b>■ SD 部</b>	
サンプリング周波数 :	32 kHz (LP) / 44.1 kHz (SP、XP)
圧縮/伸張方式	
SD オーディオ再生 :	AAC 方式 MP3 方式 WMA 方式
SD オーディオ録音	
チャンネル数 :	AAC 方式 2 チャンネルステレオ
<b>■ 本体総合</b>	
電源 :	AC 100 V、50/60 Hz
消費電力 :	61 W
寸法(幅 × 高さ × 奥行) :	175 × 250 × 352 mm
質量 :	約 5.8 kg
電源スタンバイ時の消費電力 :	約 0.1 W (DEMO OFF 時)

## スピーカー部 (SB-PM910)

<b>形式</b>	: 3ウェイ3スピーカーシステム、 パスレフ型
ウーハー	: 10 cm コーンタイプ
ツイーター	: 6 cm リングシェーブドームタイプ
スーパーツイーター	: 1.2 cm ドームタイプ
<b>インピーダンス</b>	
LOW	: 6 Ω
HIGH	: 6 Ω
<b>許容入力 (IEC)</b>	
LOW	: 40 W (Max)
HIGH	: 40 W (Max)
<b>出力音圧レベル</b>	: 84 dB/W (1.0 m)
<b>再生周波数帯域</b>	: 50 Hz ~ 100 kHz (-16 dB) 60 Hz ~ 90 kHz (-10 dB)
<b>寸法(幅 × 高さ × 奥行)</b>	: 145 × 250 × 229 mm
<b>質量</b>	: 約 2.4 kg
<b>防磁設計</b>	: 防磁

注) この仕様は、性能向上のため変更することがあります。

ドルビーラボラトリーズの米国及び外国特許に基づく許諾製品。

# Q & A (よくあるご質問)

	Q (質問)	A (回答)	参 照 ページ
他の 機器 との 接続	テレビにS端子、D端子、コンポーネント端子があるが、どれに接続したらいいのか	本機は、S端子には接続できません。S端子より忠実に色を再現するD端子、コンポーネント端子に接続してください。D端子とコンポーネント端子では映像の質に差はありません。	73
	プログレッシブ映像を楽しむにはどんなテレビが必要か	当社製のD2、D3、D4のいずれかの入力端子のあるテレビであれば、対応しています。テレビの説明書をご覧ください。	--
	手持ちのアナログプレーヤーをつなぎたい	現在、アンプの「フォノ」または「プレーヤー」端子に接続している場合は、フォノイコライザーアンプ（サービスルート扱い）品番：RFKZ0088KITが必要です。そのまま接続すると、音が小さくなります。	73
	有線放送をつなぎたい	後面の「AUX」端子に接続します。	73
	他のスピーカーをつなぎたい	付属のスピーカー以外はご使用になれません。本機は、本体と付属スピーカーの組み合わせにより、正しい特性の音が得られます。他のスピーカーを使用すると、故障の原因になるほか、低音が出ないなど、正しい特性の音が得られません。	--
	5.1ch サラウンドを楽しみたい	後面の光出力端子にデコーダー内蔵のAVアンプを接続してください。	73
D V D	海外で買ったDVDビデオは再生できるか	リージョン番号が「ALL」または「2」を含んでいて、映像方式がNTSCであれば再生できます。ディスクのジャケットをお確かめください。	11
	リージョン番号がないディスクは再生できるか	DVDのリージョン番号は、ディスクが規格に適合していることを表しています。規格外のディスクは再生できません。	11
	ビデオテープに録画できるか	ほとんどのDVDにはコピー禁止処理が施されているため録画できません。	--
M D / S D	MDに長時間録音する方法は？	録音モードを「LP2」または「LP4」にして、録音してください。	43
	MDやSDの残り時間を知りたい	残り時間表示になるまで[DISPLAY]を数回押してください。	43
	録音中に音量や音質を変えたらどうなる？	録音中に音量を変えても音には影響しませんが、GUIメニューを操作して音質を変えると、録音される音に影響することがあります。	--
	LP2/LP4で録音したMDを再生できるプレーヤーは？	MDLPに対応していないプレーヤーでは再生できません。曲のタイトルの先頭に「LP:」と表示され、無音で再生されます。	--
	録音済みMDやSDに上書き録音したい	テープと異なり、上書き録音はできません。不要な曲をイレースで消してから録音してください。	52
	録音済みMDやSDの続きに録音したい	自動的に前の続きから録音しますので、そのまま録音してください。頭出しは不要です。	--
	miniSDカードやMMC(マルチメディアカード)は使えますか	miniSDカード(miniSDアダプターが必要です)は使えますが、MMC(マルチメディアカード)は使用できません。	85
ICレコーダーで録音したSDを再生できる？	本機では再生できません。	--	
他	ハイポジションテープやメタルテープに録音できる？	本機では正しく録音/消去できません。前回の録音が完全に消えないことがあります。ただし、使用しても機器への支障はありません。	--
	長期間使用しないのだが、どうすれば？	節電のために電源を切り、電源プラグをコンセントから抜いてください。ただし、再使用時には時計の設定が必要です。	--

# こんな表示が出たら

表示	意味	処理
BLANK DISC	MDに1曲も録音されていません。	録音にはそのまま使えます。
CANNOT DISPLAY	再生できない画像ファイルです。	本機では表示できません。
CANNOT PLAY	再生できないファイルです。(ディスク)	ディスクを交換するか別のファイルを選んでください。
CAN'T COMBINE	コンバインできません。	MDシステム上の制約です。
CAN'T DIVIDE	ディバイドできません。	MDシステム上の制約です。
CAN'T EDIT	プログラム、ランダム、1グループ設定中は、MD/SDの編集やタイトル入力できません。	各設定を解除した後、操作を行ってください。
	SDのイッキ録り中や、録音、再生中はタイトル入力できません。	停止中に行ってください。
CARD FULL	SDカードの空き時間が足りません。	不要な曲を消すか、カードを取り替えてください。
CARD LOCKED	本機では使用できないカードです。	カードを取り替えてください。
CARD PROTECTED	SDカードの書き込み禁止スイッチが「LOCK」になっています。	解除してから録音、編集してください。
CHECK CARD	本機では使用できないカードです。または、本機で使用できるような初期化がされていません。	カードの内容をご確認のうえ、本機で初期化するか、カードを取り替えてください。
CHECK CD (点滅)	イッキ録りを行う前にすべてのCDをチェックしています。	チェック完了までしばらくお待ちください。
CONTENT PROTECTED	曲にプロテクト(保護)がかかっています。	(WMA、HighMAT)そのトラックをスキップして再生します。
COPY PROTECTED	コピー禁止のDVDオーディオやCDです。	録音できません。
DISC FULL	MDの空き時間が足りません。	不要な曲を消去するか、新しい録音用MDに取り替えてください。
DISC PROTECTED	MDが誤消去防止状態になっています。	録音・編集するには、MDの誤消去防止つまみを閉じた状態にしてください。
EMERGENCY STOP	異常が発生しました。	MD/SDを入れ直し、操作し直してください。
F□□□ H□□ (□□は数字)	内部回路に不具合が起きた可能性があります。	1度、電源を入れ直してください。それでも表示が消えないときは、販売店にご相談ください。
LOAD ERROR Press EJECT	MDを出し入れしたときに異常が発生しました。	一度MDを取り出し、入れ直してください。
MEMORY FULL ERASE TITLE	100枚を超えて、CDのタイトルを入力しようとした。	不要なCDタイトルを消してから、再度入力してください。
NO DISC	ディスクまたはMDが入っていません。	ディスクまたはMDを入れてください。
NO PLAY (DVD)	再生できないディスクです。“視聴制限”を設定したディスクなどが入っています。	ディスクを交換する。 視聴制限を解除する。
NO PLAY (SD)	再生できないトラックです。	そのトラックをスキップして再生します。
NO REMAIN	MDやSDに空きのない状態で、CDのイッキ録りをしようとした。	不要な曲を消去するか、新しい録音用MDやSDに取り替えてください。
NO TAPE	テープが入っていません。	テープを入れてください。
NO TRACK	SDに1曲も録音されていません。	録音にはそのまま使えます。
	本機で再生できないデータ(静止画や動画)のみが入っています。	本機では静止画や動画の再生はできません。
PGM (点滅)	プログラムプレイの再生中に、[DISC]や数字ボタンでディスク/曲を選ぼうとしました。	プログラムを解除してから操作してください。
PLAYBACK CARD	再生専用のSDです。	録音・編集はできません。
PLAYBACK DISC	再生専用MDに録音しようとした。	録音用MDに取り替えてください。
READ	ディスクの情報を読み込んでいます。	表示が消えてから操作してください。

表示	意味	処理
RND (点滅)	ランダム設定中は録音できません。	ランダムを解除してください。
	ランダム設定中に、[DISC]や数字ボタンでディスク/曲を選ぼうとしました。	ランダムを解除してから操作してください。
SCMS CAN'T COPY	SCMS (☞ 85、88 ページ) が記録された CD-R や CD-RW から MD や SD に録音しようとしていました。	デジタルでは録音できません。 “ANALOG-REC” が表示されるまで [EDIT MODE] を押したままにし、アナログ録音に切り換えてから録音してください。(高速録音はできません)
SELECT OVER	24 曲を超えて消そうとしています。	1 回の操作でこれ以上は消せません。 何回かに分けて操作してください。
	SD のプレイリストへの登録曲数が 99 曲を超えようとしています。	これ以上の登録はできません。
TAPE PROTECTED	テープが誤消去防止状態になっています。	録音するにはテープのつめの部分にゼロハンテープを貼ってください。
TITLE FULL	この曲はこれ以上タイトル入力できません。	タイトルを短くしてください。
TITLE OVER	本機で入力できる文字数の制限を超えています。	制限を超えての入力はできません。
TOC ERROR	MD の読み取りに問題のある可能性があります。	電源を切/入したあと、MD を入れ直してください。
	MD に異常があるか、損傷しています。	MD を取り替えてください。
TOC READING	TOC 情報を読み込んでいます。	表示が消えてから操作してください。
TRACK FULL	SD カードへの録音は最大 998 曲です。	不要な曲を消すか、カードを取り替えてください。
TRACK NUMBER NOT EQUAL	曲数の違う MD へはタイトルをコピーできません。	曲数の同じ MD に取り替えてください。
TRACK PROTECTED	曲にプロテクト (保護) がかかっています。	編集・消去していいか、確認してから操作してください。
U30 REMOTE □ (□は 1 または 2)	リモコンモードの設定が本体の設定と合っていません。	97 ページの「リモコンモードを変更する」の 2 を行い、リモコン側を“□”で表示された番号に変更してください。
UTOO FULL	タイトルの書き込みやグループ編集、またはディバインドやムーブができるだけの空きがありません。	不要なタイトルを消去するか、タイトルを短くしてください。またはグループを 1 つ解除してください。
	254 曲入っている MD で曲をディバインドしようとしていました。(最大曲数は 254 曲)	不要な曲を消去するか、2 曲を 1 つにつないでください。

# 故障かな!?

長時間使用すると、本体が熱を持ちますが、使用には差しつかえありません。

修理を依頼される前に、この表で症状を確かめてください。なお、これらの処置をしても直らない場合や、この表以外の症状は、お買い上げの販売店にご相談ください。

こんなときは		ここをご確認ください	処 理	参照ページ
システム全体に共通	電源「切」時に表示部が変化する。	デモ機能が働いていませんか。	デモ機能を「切」にする。	6, 97
	電源が入っているのに音が出ない。 再生中に音が出なくなった。	スピーカーコードがはずれていませんか。	スピーカーコードを正しく接続する。	6, 7
		スピーカーコードの⊕、⊖がショートしていませんか。		
	音の位置が定まらない。 左右の音が逆になる。	スピーカーコードの⊕ ⊖、別売り機器のコードの左右を逆に接続していませんか。	スピーカーコード、別売り機器のコードを正しく接続する。	6, 7, 73
	再生中に「ブーン」という音がある。	接続コードの近くに電源コードや蛍光灯がありませんか。	電気器具を本機からできるだけ離す。 電源コードを逆に差しかえてみる。	--
本体ボタンで操作ができない。	本機の上に重いものなどを載せて[OPEN ▲]が押された状態になっていませんか。	本機の上に重いものを載せないでください。	--	
リモコン	リモコン操作ができない。	乾電池の⊕、⊖が逆になっていませんか。	⊕、⊖を正しく入れる。	4
	他の機器のリモコンで、本機が誤動作する。	乾電池が消耗していませんか。	新しい乾電池と交換する。	97
		当社製のDVDレコーダーなどを同時に使っていませんか？	リモコン信号が干渉しあっている可能性があります。リモコンモードを変更してください。	
リモコン使用時に「U30 REMOTE □」（□は1または2）が表示される。	リモコンの設定が本体の設定と合っていません。	97ページの「リモコンモードを変更する」の2を行い、リモコン側を「□」で表示された番号に変更してください。	97	
ラジオ	放送がうまく受信できない。	アンテナは接続していますか。	アンテナを接続してください。	6
	放送がうまく受信できない。 雑音、ひずみが多い。 “STEREO”が点滅する。	近くに大きなビルや、山がありませんか。	屋外アンテナを利用してみる。	37
		送信所が遠かったり、アンテナの設置場所や向きが悪くありませんか。	付属のアンテナの向きや位置を変えてみる。 屋外アンテナを使うのも1つの方法です。	37
		テレビ、ビデオデッキ、パソコン、BSチューナーなどの電源が入っていませんか。	本機と各機器との距離を離すか、各機器の電源を切る。	--
		携帯電話の充電を近くでしていませんか。		
	アンテナ線が電源コードに接近していませんか。	アンテナ線と電源コードを離す。	--	
ディスク (DVD/CD)	テレビに映像が映らない。 画面サイズがおかしい。	テレビのビデオ入力正しいですか。	本機の接続に合わせて、テレビのビデオ入力を切り換える。	--
		初期設定「TV アスペクト」を設定しましたか。	「TV アスペクト」を正しく設定する。 PAL方式のDVDオーディオは、上下に引き延ばされた画面になることがあります。	13, 76 --
		A. ONLYを「入」にしていませんか。	A. ONLYを解除してください。	71
	ディスクを入れても、表示部が変わらない。 再生ボタンを押しても再生が始まらない。	規格外のディスクではありませんか。	規格に適合したディスクと取り替える。	10, 11
		本機で再生できるディスクですか。	ディスクのジャケットを確認してください。	10, 11
	特定の箇所が正常に再生しない。 操作しても、うまく働かない。	「視聴制限」しているディスクではありませんか。	初期設定の「視聴制限」の項目を確認してください。	76
		寒い所から暖かい所に持ってきたなど、急激な温度差がありませんでしたか。	レンズ部の露付きが考えられます。 約1時間待ってから使用する。	--
音声言語、字幕言語が切り換わらない。アングルを変えられない。	再生中のディスクに、複数の言語や字幕、アングルが記録されていますか。	再生中のディスクに、複数の言語や字幕、アングルが記録されていますか。	11	

	こんなときは	ここをご確認ください	処 理	参照 ページ
ディスク (DVD/CD)	プログレッシブ出力でDVDビデオ再生時、映像の一部が二重にぶれて見える。	GUIメニューの“その他の設定” → “画質メニュー” → “ビデオ出力モード”を確認してください。	「525i」にして、“PROG.”表示を消します。映像ソフト側に起因する症状ですが、インターレース出力（525i）では問題なく再生できます。「525p」に切り換えて画像がぶれたときは、映像が正しく表示されるまで、[CANCEL]を押したままにしてください。設定が「525i」に戻ります。	80
	映像が乱れる。	プログレッシブ非対応のテレビに接続し、プログレッシブ出力をしていませんか。	付属の映像コードで接続し、TVの入力を切り換えたあと、GUIメニューの「ビデオ出力モード」を“525i”にしてください。	80
	表示部の“D.MIX”が点滅したままになる。	マルチチャンネルのダウンミックスを禁止しているディスクではありませんか。	映像ソフト側が指定したスピーカー構成でない正常に再生できません。同じ曲を2chで収録しているディスクの場合は、「音声設定」を切り換えるなどしてお聞きください。	78
	「視聴制限」の暗証番号を忘れた。初期設定の内容を工場出荷時の状態に戻したい。	右記の操作で、お買い上げ時の状態に戻してください。	① すべてのトレイを閉める。 ② セレクターを“DISC”に合わせ、停止させておき、本体の[STOP■]を押しながらリモコンの[≥10]を押す。(テレビ画面に“オールクリア”表示が出て、お買い上げ状態に戻ると消えます。) ③ 電源を「切」「入」する。	--
	高速録音時に音飛びやMD/SDにノイズが記録される。CD-R/RWから録音できない。	ディスクの表面に傷や指紋が付いていませんか。	傷が付いているときは交換、指紋は柔らかい布でふいてください。ふいたあと定速録音すると改善される場合があります。CD-R/RWでは、記録状態によっては録音できないことがあります。	--
	5CD イッキ録りができない。	CD以外から録音していませんか。	CD以外のディスクからはイッキ録りできません。 CDでも条件によってはイッキ録りができないことがあります。	--
	WMA/MP3ディスクが正しく読み込まれない。	マルチセッションでディスクを作成している場合、セッションの終了処理をしましたか。	セッションの終了処理を行ったWMA/MP3ディスクを使用してください。	86
		1セッションあたりのデータ量が小さくありませんか。	1セッションのデータ量を約5MB（3分程の曲で約2曲分）以上にしてください。	--
ディスクトレイふたが正しく閉まらない。		① [POWER ❷/I] を押して電源を切ったあと、電源コードを抜き、再度差し込む。 ② [POWER ❷/I] を押す。 電源が入り“WAIT”と表示されます。“WAIT”が消えてからご使用ください。	--	
M D	MDを入れても、自動的に引き込まれない。MDを入れるのに、かなりの力がいる。	排出動作中のMDに、無理な力を加えませんでしたか。	電源を入れなおす。	--
	再生できない。	寒い所から暖かい所に持ってきたなど、急激な温度差がありませんでしたか。	レンズ部の露付きが考えられます。約1時間待ってから使用する。	--
	録音できない。	ランダムモードになっていませんか。	ランダムモードを解除する。	30
	録音・編集ができない。 タイトルが入力できない。	誤消去防止状態になっていませんか。	MDの誤消去防止つまみを閉じる。	88
	MDのタイトルが出なかったり、表示が途切れたりする。	MDに記録できる文字数を超過していませんか。	文字数には制限があります。(英数記号で約1700文字)	59
	MDを入れても“TOC READING”が点滅したまま、操作ができなくなる。また、この状態で[▲MD EJECT]を押しても、MDが出てこない。	MDのTOC情報読み込み中に異常が発生しました。	① [POWER ❷/I] を押す。 しばらくするとカチッと音がして完全に電源が切れます。 ② 電源を入れ、すぐ[▲MD EJECT]を押す。 MDが出てきます。(出てこないときは、手順①②をくりかえす) ③ MDを取り替える。	--

# 故障かな!?(つづき)

	こんなときは	ここをご確認ください	処 理	参照 ページ
M D	高速録音ができない。	録音を終了した時点から約74分間待たずに同じCDを高速録音しようとしませんでしたか。	約74分待ってから録音する。 通常録音する。	41
	タイトルが表示されない。 表示がおかしい。	グループ機能未対応機種でタイトル入力や編集作業を行いませんでしたか。	本機で入力をやり直してください。	58
		タイトルが、漢字/ひらがなではありませんか。	本機の表示部は漢字/ひらがななどの2バイト文字に対応していません。	--
		すでに漢字でタイトルが記録されたMDのタイトル編集を本機で行いませんでしたか。	本機では漢字の編集はできません。	--
	左右のチャンネル間に音漏れがある。	LP4の曲をディバイドしたりコンバインしたりしませんでしたか。	分けた部分やつないだ部分で若干の音漏れを生じる場合があります。	--
S D	操作ができない。	カードは正しく入っていますか。	カードを正しく入れてください。	29
		SD挿入部のふたが開いていませんか。	ふたを閉めていないと操作できません。	29
		本機で使用できないカードではありませんか。	本機はSDメモリーカード以外のカードには対応していません。	85
	再生できない。	SDに、本機で再生できる音楽データが録音されていますか。	本機では「SDオーディオフォーマット」で録音された音楽データ(AAC/MP3/WMA)のみ再生できません。静止画や動画の再生はできません。	--
	録音できない。	ランダムモードになっていませんか。	ランダムモードを解除してください。	30
	録音・編集ができない。 タイトルが入力できない。	SDの書き込み禁止スイッチが「LOCK」になっていませんか。	解除してください。	85
	タイトルが表示されない。 表示がおかしい。	タイトルが漢字/ひらがなではありませんか。	本機の表示部は漢字/ひらがななどの2バイト文字に対応していません。	--
	高速録音ができない	録音を終了した時点から約74分間待たずに同じCDを高速録音しようとしませんでしたか。	約74分待ってから録音する。 通常録音する。	41
テープ	SDを他のプレーヤーや携帯電話で再生できない。	再生機器はAACに対応していますか。	AACに対応している再生機器でお聞きください。	72
	パソコンにSDを入れたのに動かない。	パソコンのSDカードスロットは「著作権保護機能」対応ですか。	対応していない場合は、別売りのUSBリーダーライターなどを準備する。	72
	音が途切れる、雑音が多い。	ヘッド部が汚れていませんか。	ヘッド部を清掃する。	84
	録音状態にならない	録音用のつめを折っていませんか。	つめを折った部分にセロハンテープを貼る。	87
その他	テープが取り出せない。	-----	AM放送をMD/SDに録音(待機)中はテープを取り出せません。停止後に取り出してください。	--
	音質/音場を変えても効果が出ない。	他の音質/音場効果を使っていますか。	アドバンストサラウンド>マルチリ.マスター>サウンドエンハンスメントの順に優先的に働きます。(左側の効果が優先)	70



電源を切っても  
表示部が光る!?

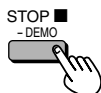
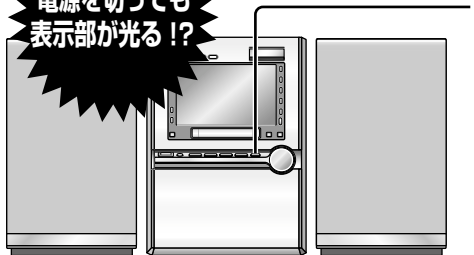

デモ機能動作中に  
“DEMO OFF” と表示するまで  
押したままにする

**DEMO OFF**

押すたびに  
DEMO OFF (切)  
↓ ↑  
DEMO ON (入)

## リモコンモードを変更する

他の機器のリモコンで本機が誤動作するときは以下の1～3を、“U30 REMOTE □”が表示されるときは以下の2、3を行ってください。

### 1 本体側の切り換え (例：“2”に変更する)

- ① [FM/AM/AUX] を押して、“AUX” を選ぶ。
- ② 本体の [FM/AM/AUX] を押しながら、リモコンの数字ボタンの [2] (お買い上げ時の設定に戻すときは [1]) を約2秒間押す。  
“REMOTE 2” (または “1”) と表示され、本体側が変更されます。

### 2 リモコン側の切り換え

リモコンの [LIST/ENTER] を押しながら、数字ボタンの [1] または [2] (本体側と同じ数字、または “U30 REMOTE □” で示された数字) を約2秒間押す。  
リモコン側が変更されます。

### 3 動作の確認

リモコンのボタンを押して、本機が正しく動作することを確認する。

# 保証とアフターサービス

よくお読みください

修理・お取り扱い・お手入れ  
などのご相談は…  
まず、お買い上げの販売店へ  
お申し付けください

転居や贈答品などでお困りの場合は…

- 修理は、サービス会社・販売会社の「修理ご相談窓口」へ！
- 使い方・お買い物などのお問い合わせは、「お客様ご相談センター」へ！

## ■ 保証書(別添付)

お買い上げ日・販売店名などの記入を必ず確かめ、お買い上げの販売店からお受け取りください。よくお読みのあと、保存してください。

保証期間：お買い上げ日から本体 1 年間

## ■ 補修用性能部品の保有期間

当社は、このDVD/SD ステレオシステムの補修用性能部品を、製造打ち切り後 8 年保有しています。  
注) 補修用性能部品とは、その製品の機能を維持するために必要な部品です。

本機は一般家庭用として作られています。一般家庭用以外での使用(例えば飲食店などの営業用としての長時間使用など)により故障した場合は、保証期間内でも有料修理とさせていただきます。

## ■ 修理を依頼されるとき

94～97 ページの表に従ってご確認のあと、直らないときは、まず電源プラグを抜いて、お買い上げの販売店へご連絡ください。

### ● 保証期間中は

保証書の規定に従って、出張修理をさせていただきます。

### ● 保証期間を過ぎているときは

修理すれば使用できる製品については、ご要望により修理させていただきます。

右記修理料金の仕組みをご参照のうえご相談ください。

## ● 修理料金の仕組み

修理料金は、技術料・部品代・出張料などで構成されています。

**技術料** は、診断・故障箇所の修理および部品交換・調整・修理完了時の点検などの作業にかかる費用です。

**部品代** は、修理に使用した部品および補助材料代です。

**出張料** は、製品のある場所へ技術者を派遣する場合の費用です。

## ご相談窓口におけるお客様の個人情報のお取り扱いについて

松下電器産業株式会社および松下グループ関係会社(以下「当社」)は、お客様よりお知らせいただいたお客様の氏名・住所などの個人情報(以下「個人情報」)を、下記の通り、お取り扱いします。

1. 当社は、お客様の個人情報を、ナショナル・パナソニック製品のご相談への対応や修理およびその確認などに利用させていただき、これらの目的のためにご相談内容の記録を残すことがあります。  
なお、修理やその確認業務を当社の協力会社に委託する場合、法令に基づく義務の履行または権限の行使のために必要な場合、その他正当な理由がある場合を除き、当社以外の第三者に個人情報を開示・提供いたしません。
2. 当社は、お客様の個人情報を、適切に管理します。
3. お客様の個人情報に関するお問合せは、ご相談いただきましたご相談窓口にご連絡ください。

ご連絡いただきたい内容

製品名	DVD/SD ステレオシステム	お買い上げ日	年 月 日
品番	SC-PM910DVD	故障の状況	できるだけ具体的に

## 修理に関するご相談

ナショナル・パナソニック 修理ご相談窓口

ナビダイヤル (全国共通番号)  **0570-087-087**

- お客様がおかけになった場所から最寄りの修理ご相談窓口につながります。呼出音の前にNTTより通話料金の目安をお知らせします。
- 携帯電話・PHS等からは最寄りの修理ご相談窓口にご直接おかけください。
- 最寄りの修理ご相談窓口は、次ページをご覧ください。

## 使いかた・お買い物などのご相談

ナショナル・パナソニック お客様ご相談センター

365日/受付9時～20時

電話 フリーダイヤル  **0120-878-365**

■ 携帯電話・PHSでのご利用は… **06-6907-1187**

FAX フリーダイヤル  **0120-878-236**

Help desk for foreign residents in Japan

〈外国人/海外仕様商品(ツーリスト商品他)等ご相談窓口〉

Tokyo (03) 3256-5444 Osaka (06) 6645-8787

Open: 9:00 - 17:30 (closed on Saturdays/Sundays/national holidays)

ナショナル・パナソニック  
修理ご相談窓口

ナビダイヤル (全国共通番号)  **0570-087-087**

- お客様がおかけになった場所から最寄りの修理ご相談窓口につながります。呼出音の前にNTTより通話料金の目安をお知らせします。
- 携帯電話・PHS等からは最寄りの修理ご相談窓口にご直接おかけください。

北海道地区	
<b>札幌</b> 札幌市厚別区厚別南2丁目17-7 ☎(011)894-1251	<b>帯広</b> 帯広市西19条南1丁目7-11 ☎(0155)33-8477
<b>旭川</b> 旭川市2条通2丁目左1号 ☎(0166)31-6151	<b>函館</b> 函館市西桔梗589番地241(函館流通卸センター内) ☎(0138)48-6631

近畿地区	
<b>滋賀</b> 守山市勝部6丁目2-1 ☎(077)582-5021	<b>奈良</b> 大和郡山市筒井町800番地 ☎(0743)59-2770
<b>京都</b> 京都市伏見区竹田中川原町71-4 ☎(075)672-9636	<b>和歌山</b> 和歌山市中島499-1 ☎(073)475-2984
<b>大阪</b> 大阪市北区本庄西1丁目1-7 ☎(06)6359-6225	<b>兵庫</b> 神戸市中央区琴ノ緒町3丁目2-6 ☎(078)272-6645

東北地区	
<b>青森</b> 青森市第二問屋町3-7-10 ☎(017)739-9712	<b>宮城</b> 仙台市宮城野区扇町7-4-18 ☎(022)387-1117
<b>秋田</b> 秋田市御所野湯本2丁目1-2 ☎(018)826-1600	<b>山形</b> 山形市平清水1丁目1-75 ☎(023)641-8100
<b>岩手</b> 盛岡市羽場13地割30-3 ☎(019)639-5120	<b>福島</b> 福島県安達郡本宮町字南/内65 ☎(0243)34-1301

中国地区	
<b>鳥取</b> 鳥取市安長295-1 ☎(0857)26-9695	<b>岡山</b> 岡山県都窪郡早島町矢尾807 ☎(086)292-1162
<b>米子</b> 米子市米原4丁目2-33 ☎(0859)34-2129	<b>広島</b> 広島市西区南観音8丁目13-20 ☎(082)295-5011
<b>松江</b> 松江市平成町182番地14 ☎(0852)23-1128	<b>山口</b> 山口市鑄銭司字鑄銭司団地北447-23 ☎(083)986-4050
<b>出雲</b> 出雲市渡橋町416 ☎(0853)21-3133	
<b>浜田</b> 浜田市下府町327-93 ☎(0855)22-6629	

首都圏地区	
<b>栃木</b> 宇都宮市御幸町194-20 ☎(028)689-2555	<b>東京</b> 東京都世田谷区宮坂2丁目26-17 ☎(03)5477-9780
<b>群馬</b> 高崎市大沢町229-1 ☎(027)352-1109	<b>山梨</b> 甲府市宝1丁目4-13 ☎(055)222-5171
<b>茨城</b> つくば市花畑2丁目8-1 ☎(029)864-8756	<b>神奈川</b> 横浜市港南区日野5丁目3-16 ☎(045)847-9720
<b>埼玉</b> 桶川市赤堀2丁目4-2 ☎(048)728-8960	<b>新潟</b> 新潟市東明1丁目8-14 ☎(025)286-0171
<b>千葉</b> 千葉市中央区星久喜町172 ☎(043)208-6034	

四国地区	
<b>香川</b> 高松市勅使町152-2 ☎(087)868-9477	<b>高知</b> 南国市岡豊町中島331-1 ☎(088)866-3142
<b>徳島</b> 徳島県板野郡北島町鯛浜字かや108 ☎(088)698-1125	<b>愛媛</b> 松山市土居田町750-2 ☎(089)971-2144

中部地区	
<b>石川</b> 石川県石川郡野々市町稲荷3丁目80 ☎(076)294-2683	<b>名古屋</b> 名古屋瑞穂区塩入町8-10 ☎(052)819-0225
<b>富山</b> 富山市寺島1298 ☎(076)432-8705	<b>岡崎</b> 岡崎市岡町南久保28 ☎(0564)55-5719
<b>福井</b> 福井市開発4丁目112 ☎(0776)54-5606	<b>岐阜</b> 岐阜県本巣郡北方町高屋太子2丁目30 ☎(058)323-6010
<b>長野</b> 松本市大字笹賀7600-7 ☎(0263)86-9209	<b>高山</b> 高山市花岡町3丁目82 ☎(0577)33-0613
<b>静岡</b> 静岡市西島765 ☎(054)287-9000	<b>三重</b> 久居市森町字北谷1920-3 ☎(059)255-1380

九州地区	
<b>福岡</b> 春日市春日公園3丁目48 ☎(092)593-9036	<b>熊本</b> 熊本市健軍本町12-3 ☎(096)367-6067
<b>佐賀</b> 佐賀市鍋島町大字八戸字上深町3044 ☎(0952)26-9151	<b>天草</b> 本渡市港町18-11 ☎(0969)22-3125
<b>長崎</b> 長崎市東町1949-1 ☎(095)830-1658	<b>鹿児島</b> 鹿児島市与次郎1丁目5-33 ☎(099)250-5657
<b>大分</b> 大分市萩原4丁目8-35 ☎(097)556-3815	<b>大島</b> 名瀬市長浜町10-1 ☎(0997)53-5101
<b>宮崎</b> 宮崎市本郷北方字草葉2099-2 ☎(0985)63-1213	

沖縄地区	
<b>沖縄</b> 浦添市城間4丁目23-11 ☎(098)877-1207	

保証とアフターサービス

よくお読みください

必要なとき

所在地、電話番号が変更になることがありますので、あらかじめご了承ください。

0904

# さくいん

## あ

アドバンスサラウンド	70
アドバンスディスクレビュー	25
アナログプレーヤー	73, 74
アングル	17, 89
イッキ録り	50
イレース	52
エリアバンク	38
屋外アンテナ	37
オーディオ・オンリー	71
オートオフ	68
おめざめタイマー	64
おやすみタイマー	68
音質/音場/画質	69
音声切換	24

## か

クイック OSD	20
グループ (ディスク)	20
グループ (MD)	32, 54
高速録音	41, 43, 45, 50
コマ送り/コマ戻し	17
コンバイン	52

## さ

サーチ/スキップ	17, 30, 31
再生ナビ	22, 89
サウンドエンハンスメント	70
視聴制限	76
シネマボイス	69
字幕切換	24
初期設定	76
スクリーンセーバー	8
スピーカー	4~7
ズーム	24
スロー再生	17
静止画	11, 16, 22

## た

タイトル	58
タイトルステーション	74
ディスク	10, 86
ディスクチェック	14
ディバイド	52
デモ機能	6, 97
テレビと接続	7, 73
時計	63
トラックマーク	47, 85, 88

## は

パソコン	72
早送り/早戻し	17, 31
パワーオフリジューム	16
ピクチャーモード	69
フォーマット	54
プリセットイコライザー	70
プリセットチューニング	38
プレイリスト (ディスク)	22, 89
プレイリスト (SD)	33, 56
プログラムプレイ	18, 30
プログラム録音	50
プログレッシブ	73, 80, 89
プログレッシブ対応テレビ	73
ヘッドホン	12

## ま

マーカー	25, 79
マニュアルイコライザー	70
マニュアルスキップ	17
マニュアルメモリー	38
マルチリマスター	70
ミュートリング	69
ムーブ	52
文字入力のしかた	62

## や

用語解説	89
------	----

## ら

ライトモード	69
ランダムプレイ	20, 30
リージョン番号	11
リスト表示	20, 32
リピート	18, 30
リモコンモード	97
留守録タイマー	66
録音タイプ	47, 75
録音モード	43, 45

## わ

ワンタッチプレイ	15, 27, 29, 35, 37
----------	--------------------

## 数字/アルファベット

5CD イッキ録り	50
AAC	29, 72, 85
A-B リピート	25
CD テキスト	11, 86
D1/D2 映像出力	89
D 端子	73, 91
Dolby Digital	89
DTS	89
GUI メニュー	78
HighMAT	23, 86
H.BASS	69
JPEG	11, 86
MD から SD にダビング	46
SD オーディオプレーヤー	72
SD メモリーカード	85
SD-Jukebox (Ver.5)	72
TPS	35
TV アスペクト	13, 76
WMA/MP3	11, 86

本機の使用、何らかの不具合により、正常に録音・編集ができなかった場合の内容の補償、録音・編集した内容 (データ) の損失、および直接・間接の損害に対して、当社は一切の責任を負いません。あらかじめご了承ください。

## 愛情点検

長年ご使用の DVD/SD ステレオシステムの点検を!



こんな症状は  
ありませんか

- 煙が出たり、異常なおい  
や音がする
- 音が出ないことがある
- 正常に動作しないことがある
- 商品に破損した部分がある
- その他の異常や故障がある



このような症状の時は使  
用を中止し、故障や事故  
の防止のために、必ず販  
売店に点検をご相談くだ  
さい。

便利メモ (おぼえのため、記入されると便利です)

販売店名	☎ ( ) -	品番	SC-PM910DVD
お客様 ご相談窓口	☎ ( ) -	お買い上げ日	年 月 日

松下電器産業株式会社 ネットワーク事業グループ  
〒571-8504 大阪府門真市松生町1番15号

© 2005 Matsushita Electric Industrial Co., Ltd. (松下電器産業株式会社) All Rights Reserved.

RQT7864-2S  
H0105CK2035